

1. INTRODUCCIÓ

A continuació s'inclou un recull gràfic de l'estat actual de les obres d'urbanització del Vial Nord entre la ronda de Dalt i la rotonda de les carreteres GI-614 i GI-610, dins de l'àmbit del SUD-1.

2. REPORTATGE FOTOGRÀFIC



Foto núm. 1 Vista general del vial



Foto núm. 2 Estat actual de la vorera nord



Foto núm. 3 Estat actual de la vorera sud



Foto núm. 4 Estat general de les obres des de la rotonda



Foto núm. 5 Estat general de les obres del final del vial (excavació del pou de bombament)



Foto núm.6 Vorera sud



Foto núm. 7 Vorera nord



Foto núm. 8 Vorera nord



Foto núm. 9



Foto núm. 10 Detall del gual



Foto núm. 11 Vista inici obra (rotonda)



Foto núm. 12 Detall acabament



Foto núm. 13 Runes acopiades a l'obra



Foto núm. 14 Quadre elèctric



Foto núm. 15 Final vorera nord



Foto núm. 16 Vista vorera camp de fútbol



Foto núm. 17 Detall



Foto núm. 18 Excavació bassa de laminació



Foto núm. 19 Accés al camp de fútbol



Foto núm. 20 Accés al camp de fútbol



Foto núm. 21 Detall final vorera nord



Foto núm. 22 Vorera sud



Foto núm. 23 Detall arqueta sense tapa



Foto núm. 24 Detall des dels quadres



Foto núm. 25 Vista general entroncament amb la rotonda



Foto núm. 26 Detall entroncament rotonda



Foto núm. 27 Detall entroncament sud rotonda



Foto núm. 28 Situació quadres existents

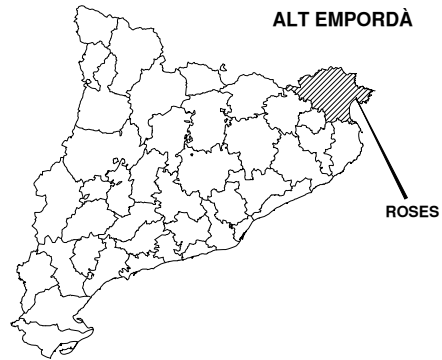
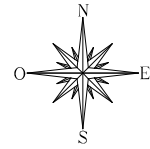

ÍNDEX

ADDENDA D'ACTUALITZACIÓ DEL PROJECTE D'URBANITZACIÓ DEL VIAL NORD ENTRE LA RONDA DE DALT I LA ROTONDA DE LES CARRETERES GI-614 I GI-610 FASE-1 TRAM LA VINYASSA I DINS L'ÀMBIT DEL SUD-1

- 1.- SITUACIÓ, EMPLAÇAMENT I ÍNDEX GENERAL
- 2.- PLANTA GENERAL SOBRE TOPOGRÀFIC
- 3.- SECCIONS TIPUS
- 4.- DETALLS PAVIMENTACIÓ
- 5.- XARXA AIGÜES PLUVIALS
- 6.- XARXA AIGÜES RESIDUALS
- 7.- XARXA ABASTAMENT AIGUA POTABLE
- 8.- XARXA DE REG
- 9.- DETALLS XARXA AIGUA POTABLE I REG
- 10.- XARXA DE TELEFONIA
- 11.- DETALLS XARXA DE TELEFONIA
- 12.- XARXA ELÈCTRICA MITJA TENSÍO I BAIXA TENSÍO
- 13.- DETALLS XARXA ELÈCTRICA MT I BT
- 14.- XARXA D'ENLLUMENAT PÚBLIC
- 15.- DETALLS XARXA D'ENLLUMENAT
- 16.- XARXA DE GAS
- 17.- DETALLS XARXA DE GAS
- 18.- PLANTA SENYALITZACIÓ
- 19.- DETALLS DE SENYALITZACIÓ

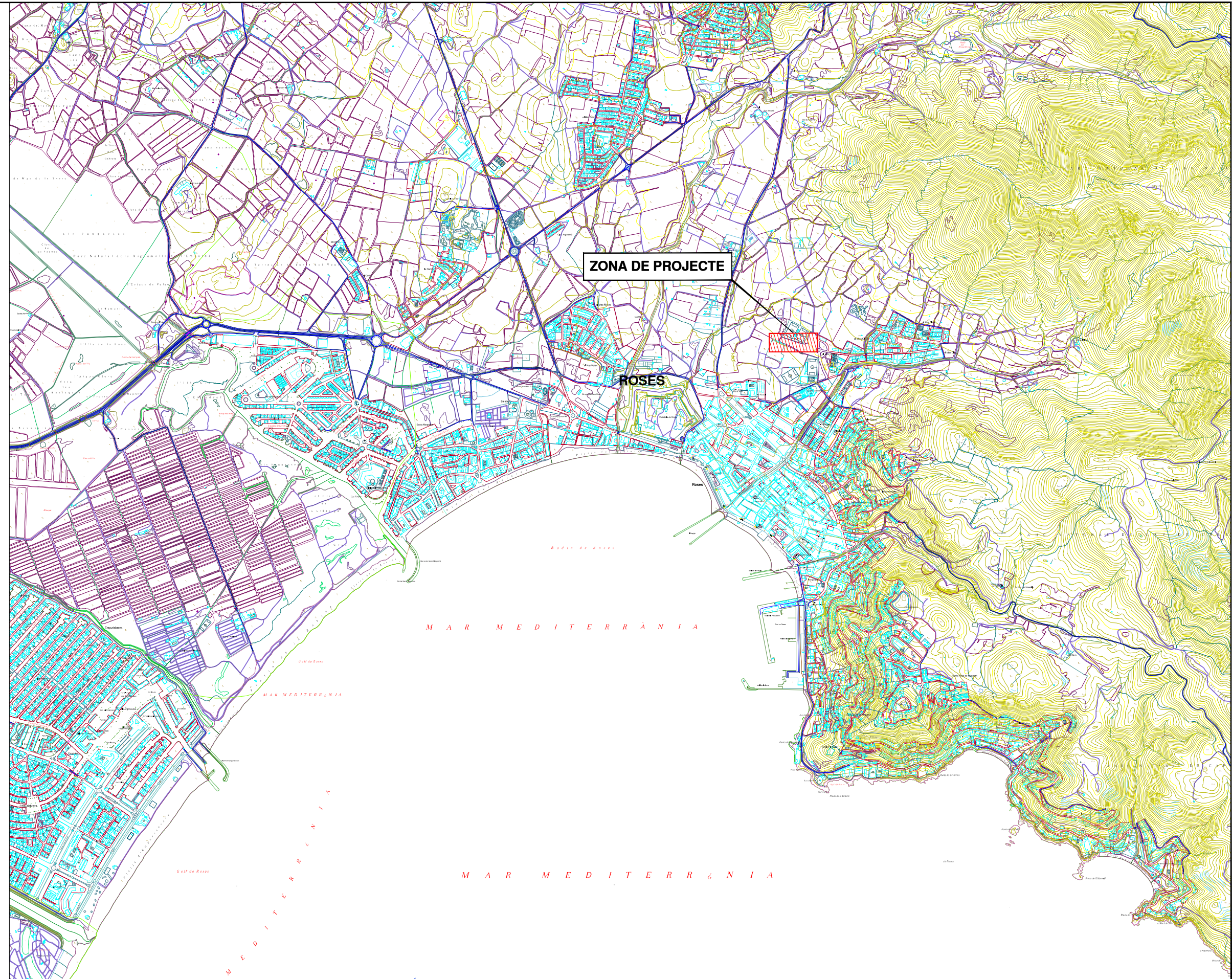

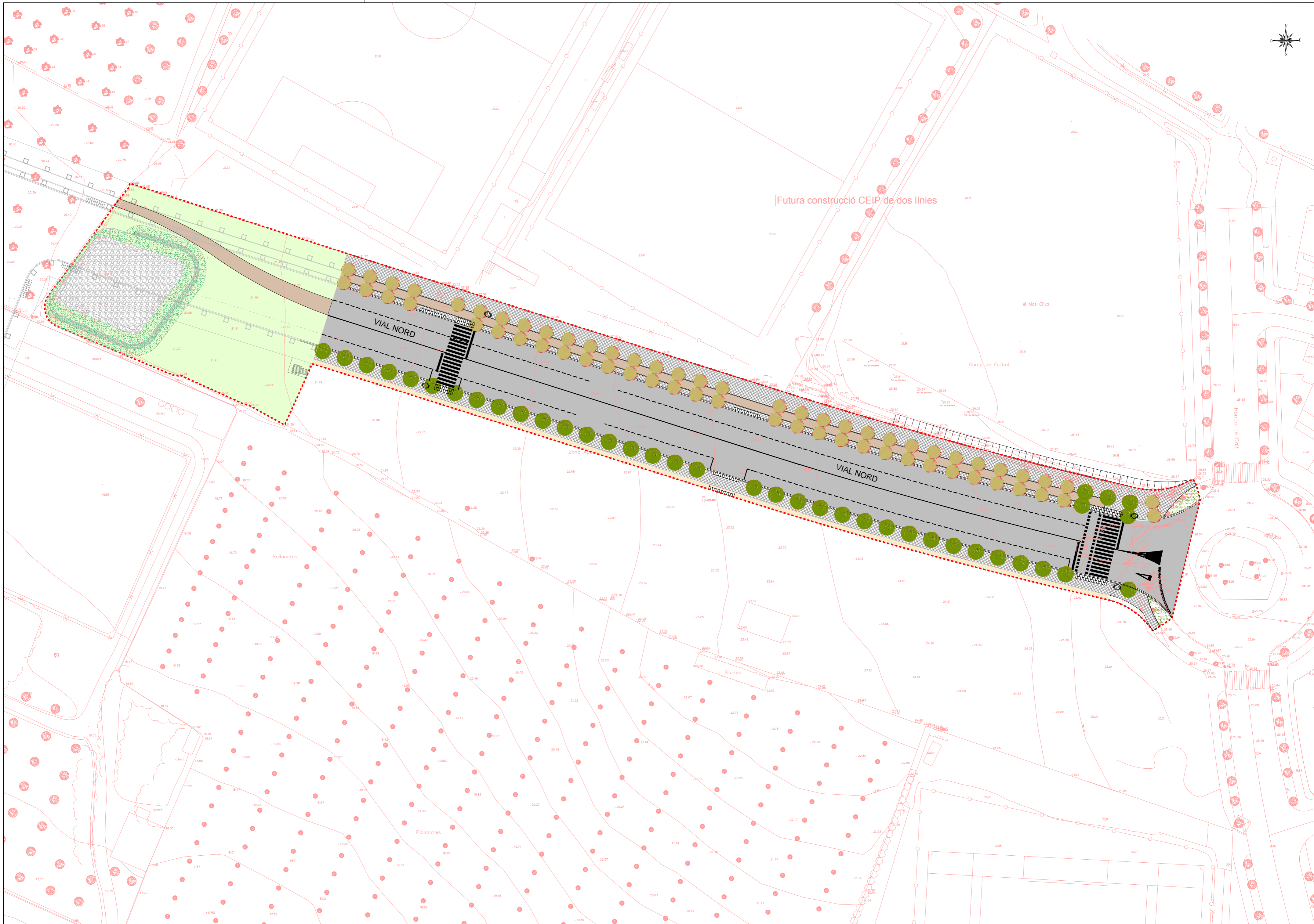

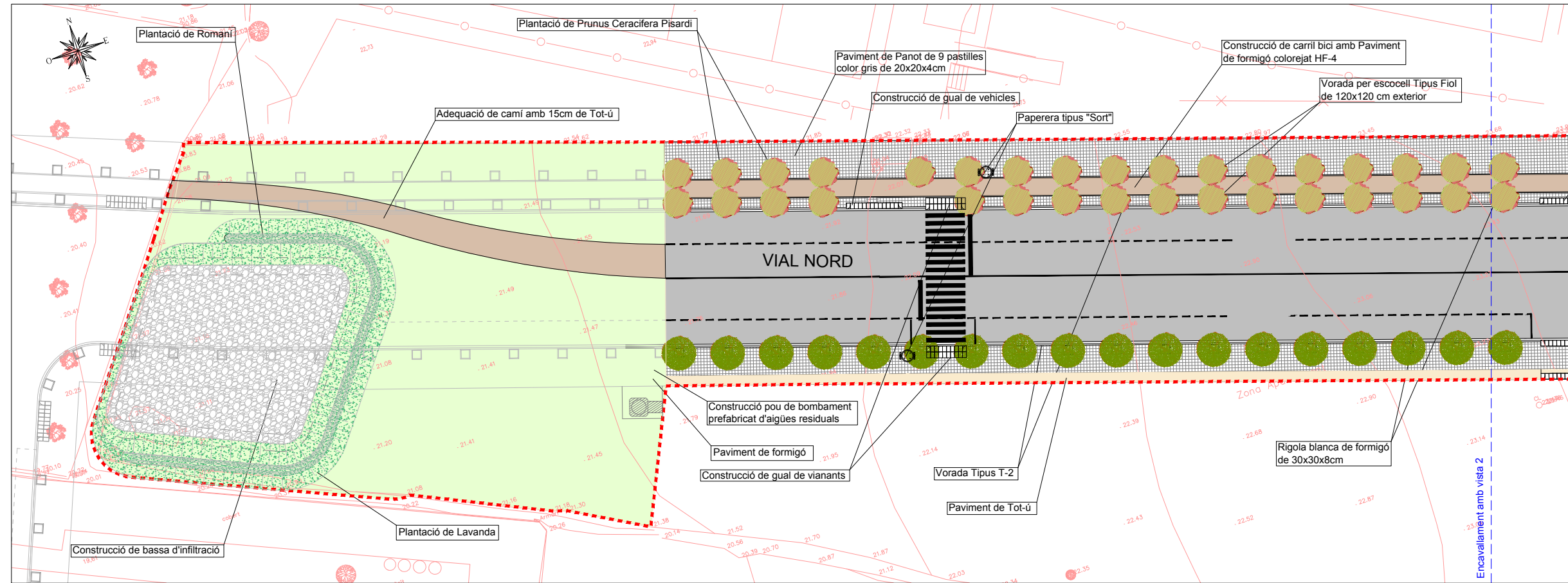

VISTA 1

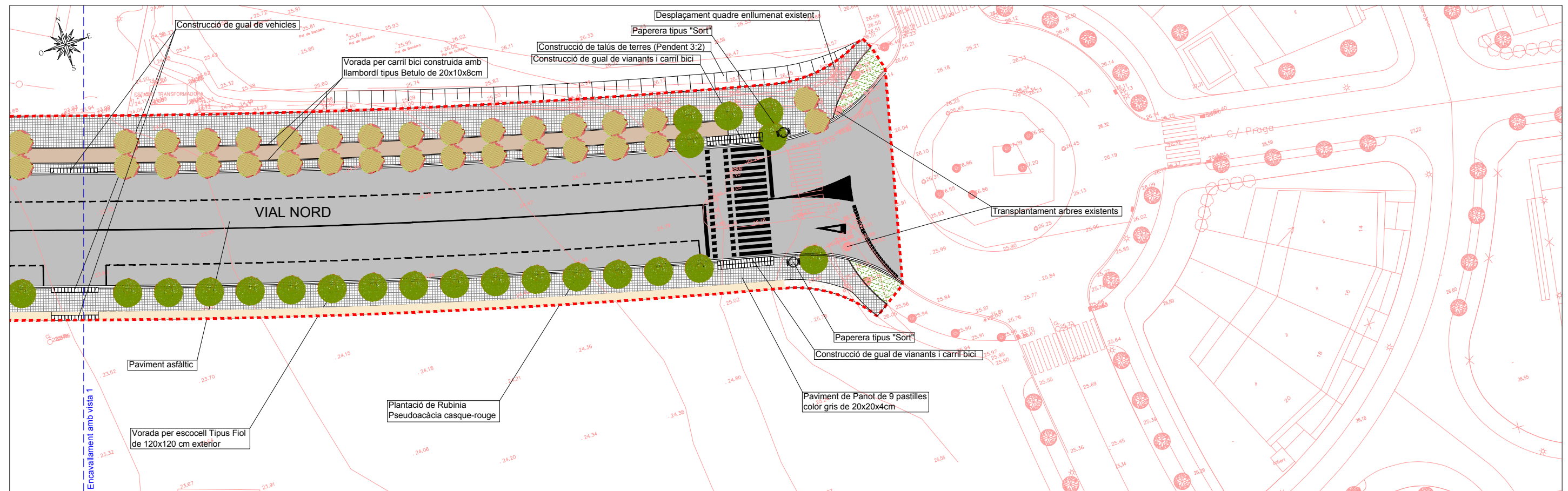

VISTA 2



- 1.- TERRENY EXISTENT
- 2.- 20 cm TOT-Ú ARTIFICIAL COMPACTAT 98% PM
- 3.- SUB-BASE GRANULAR 15 cm
- 4.- REG IMPRIMACIÓ ECI
- 5.- 7 cm CAPA BASE DE MESCLA BITUMINOSA EN CALENT G- 20
- 6.- REG D'ADHERÈNCIA ECR-1
- 7.- 5 cm CAPA DE TRÀNSIT DE MESCLA BITUMINOSA EN CALENT D- 12
- 8.- RIGOLA BLANCA DE FORMIGÓ DE 30x30x8 cm
- 9.- VORADA TIPUS T2
- 10.- FORMIGÓ HM-20/P/20/I
- 11.- 15 cm TOT-Ú ARTIFICIAL COMPACTAT 98% PM
- 12.- BASE DE 10cm DE FORMIGÓ HM-20/P/20/I
- 13.- RIGOLA GRIS
- 14.- PAVIMENT DE PANOT DE COLOR GRIS 20x20x4cm
- 15.- VORADA TIPUS ESCOCELL PREFABRICAT TIPUS FIOLE 120x120x8 ext.
- 16.- 20 cm TERRA VEGETAL
- 17.- 20 cm TOT-Ú ARTIFICIAL COMPACTAT 98% PM TIPUS MARINA DE 9M D'ALÇADA.
- 18.- PAVIMENT DE FORMIGÓ COLOREJAT HF-4 E=20CM ACABAT RASPATLLAT
- 19.- LLUMINÀRIA TIPUS FO 8 DE IEP (1 CARA) 2X70W VSAP O SIMILAR, DE 4 M D'ALÇADA.
- 20.- PLANTACIÓ DE PRUNUS CERACIFERA PISARDI
- 21.- PLANTACIÓ DE RUBINIA PSEUDOACÁCIA CASQUE-ROUGE
- 22.- LLUMINÀRIA QSA-10 150W VSAP AMB COLUMNA TIPUS MARINA DE 9M D'ALÇADA.
- 23.- REPLE AMB MATERIAL TOLERABLE 98% PM
- 24.- LLAMBORDÍ PREFABRICAT DE FORMIGÓ DE 20X10X8 CM.

SECCIÓ TIPUS CARRER D

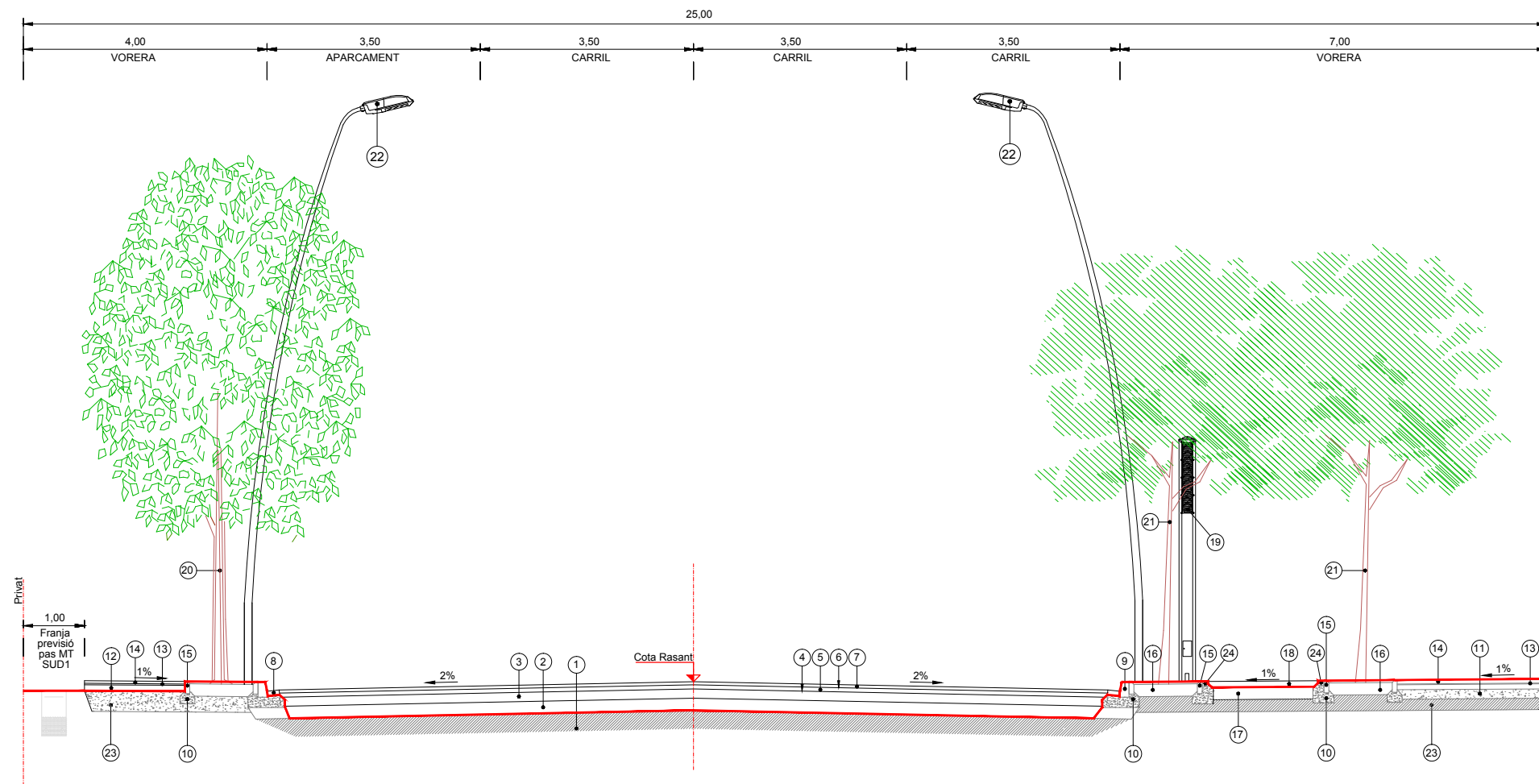
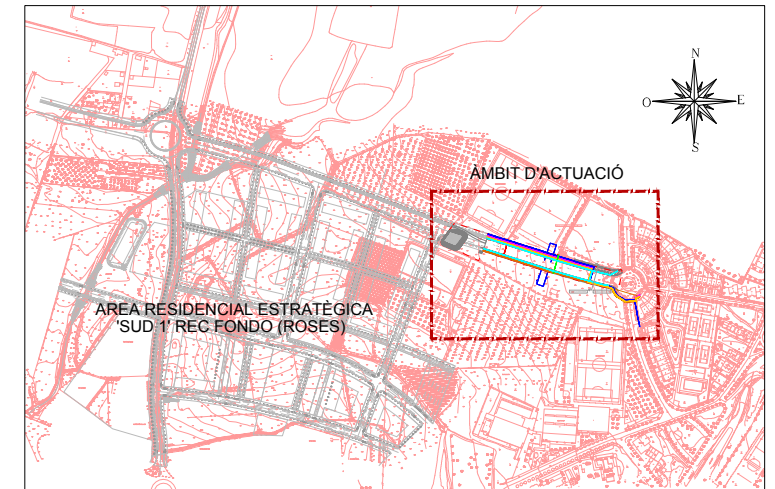

LLEGGENDA	
	LÍMIT ESTAT ACTUAL DELS TREBALLS



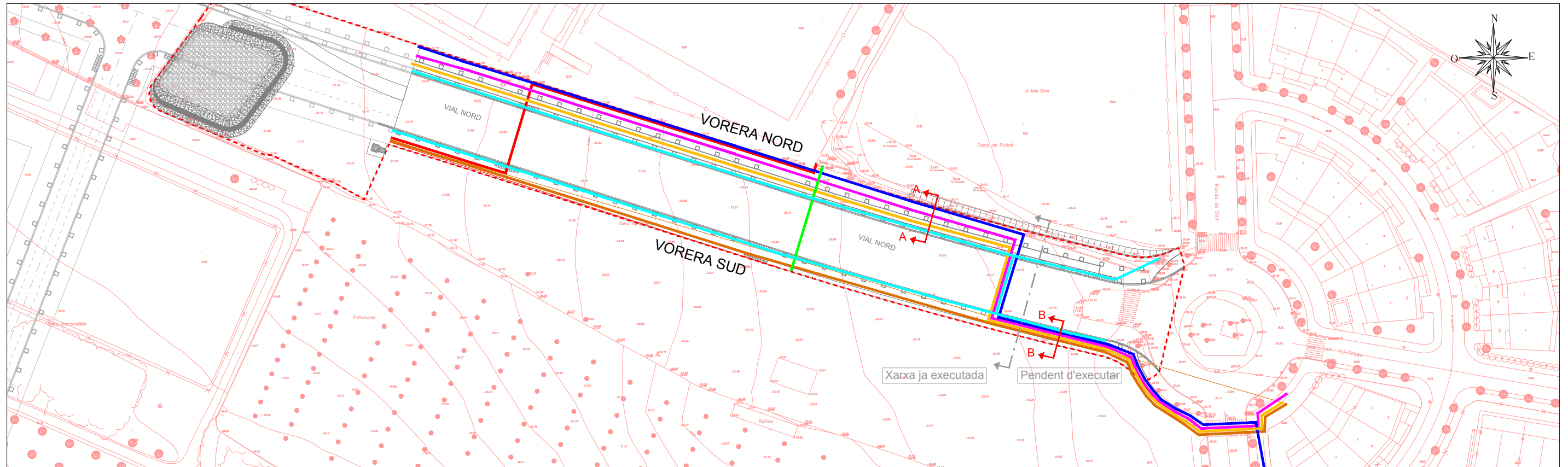

PLANTA. E:1/1000

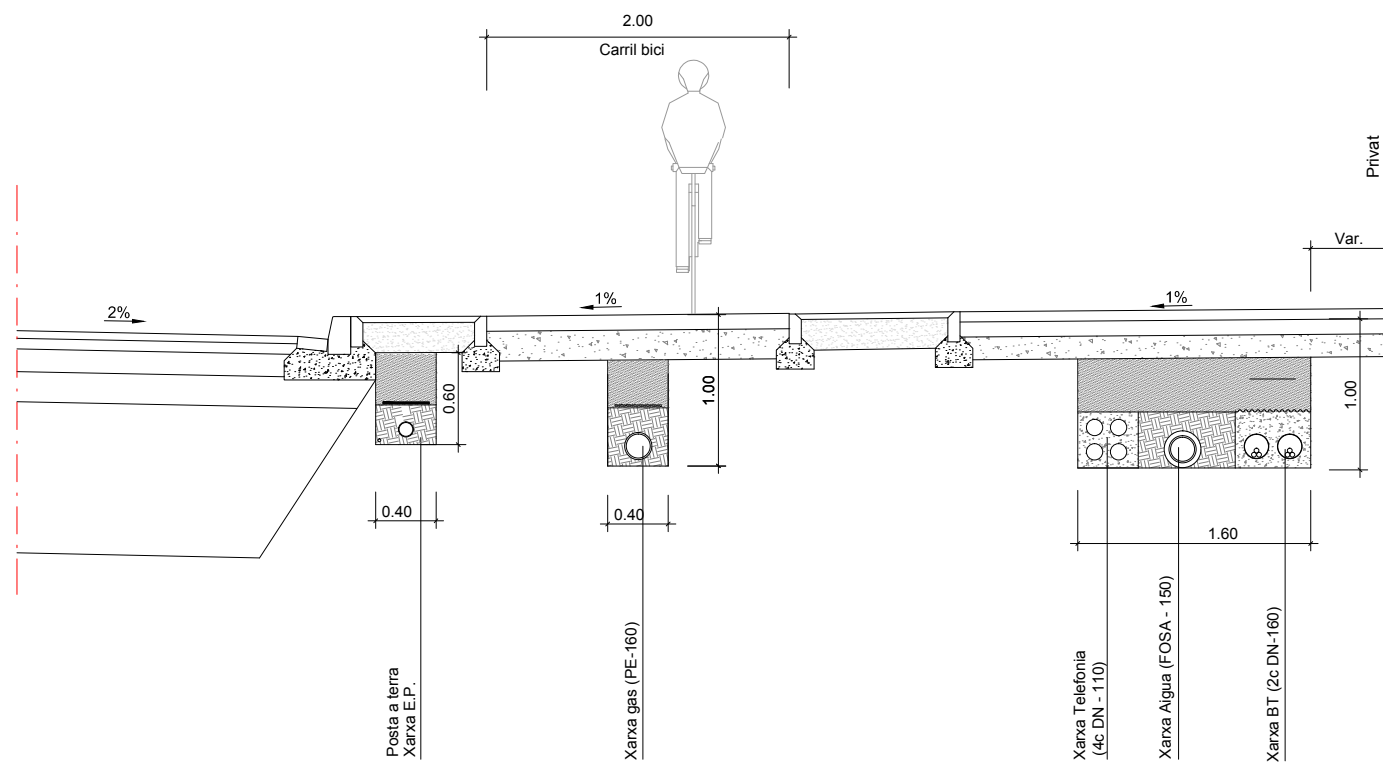

SECCIÓ A-A
DETALL VORERA NORD (EXECUTADA)

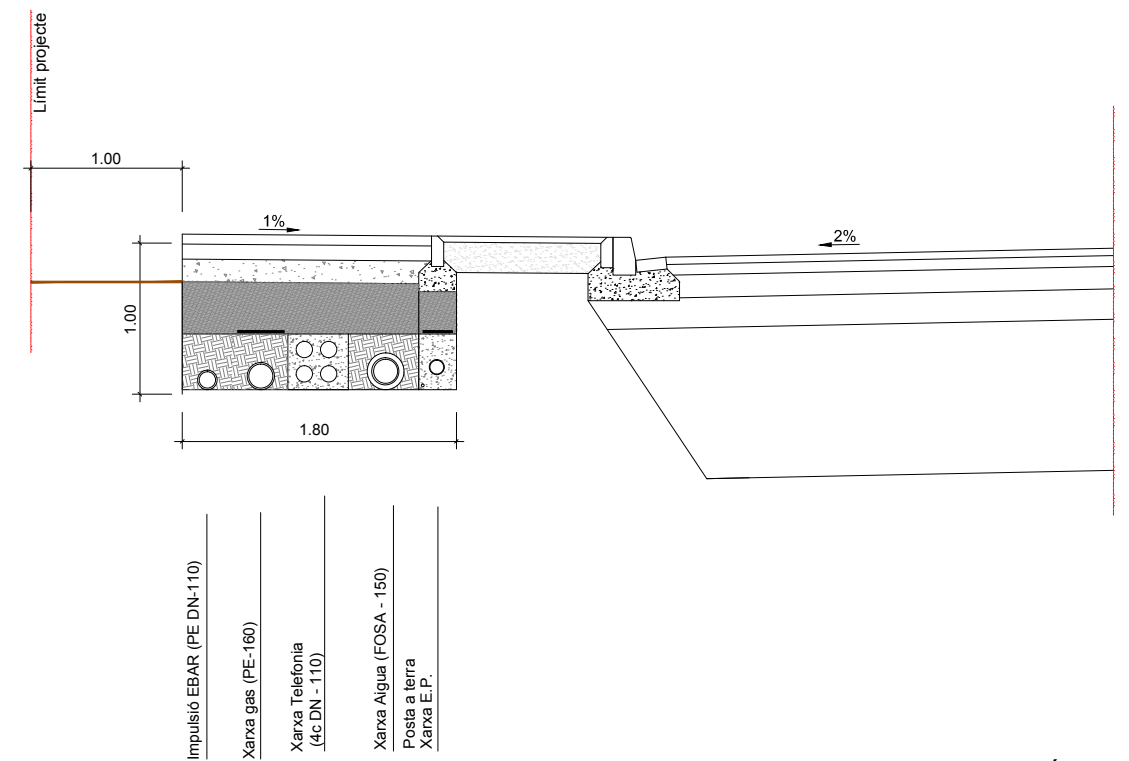

SECCIÓ B-B
DETALL VORERA SUD (TRAM PENDENT D'EXECUTAR)



DETALL SECCIÓ DE FERM VIAL AGLOMERAT ASFÀLTIC

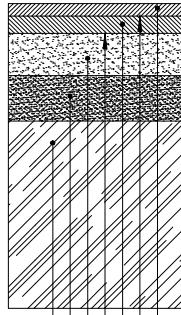

- 5 cm CAPA DE TRÀNSIT DE MESCLA BITUMINOSA EN CALENT D-12
- REG D'ADHERÈNCIA ECR-1
- 7 cm CAPA BASE DE MESCLA BITUMINOSA EN CALENT G-20
- REG D'EMPRIMACIÓ ECI
- 15 cm SUBBASE GRANULAR COMPACTAT 98% PM
- 20 cm TOT-Ú ARTIFICIAL COMPACTAT 98% PM
- 100 cm REPLÈ AMB MATERIAL SELECCIONAT 100% PM

DETALL SECCIÓ DE FERM VORERES

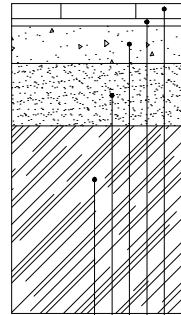

- PANOT DE 9 PASTILLES COLOR GRIS DE 20x20x4 cm
- MORTER DE CIMENT 3 cm
- BASE DE 10cm DE FORMIGÓ HM-20/P/20/I
- 15 cm TOT-Ú ARTIFICIAL COMPACTAT 98% PM
- REPLÈ AMB MATERIAL SELECCIONAT 98% PM

PAVIMENT DE PANOT S/E

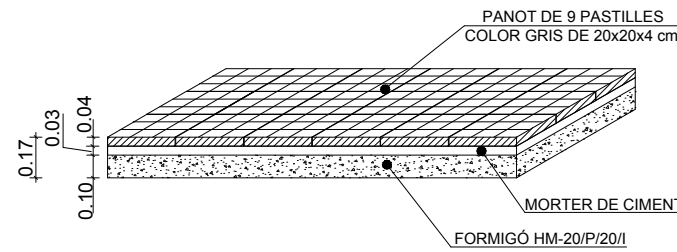

DETALL DE GUAL TIPUS ICS ESTANDARD PER A VEHICLES

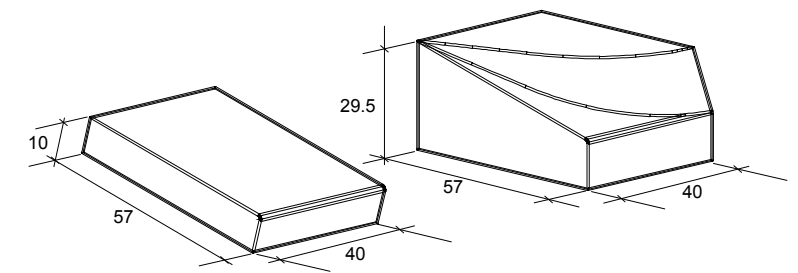

PAVIMENT LLAMBORDA TIPUS BETULO 20x10x8 cm

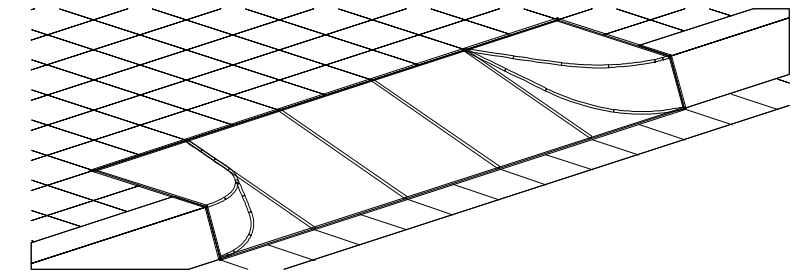
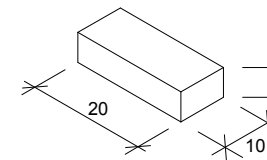

DETALL DE GUAL TIPUS ICS ESTANDARD PEATONAL

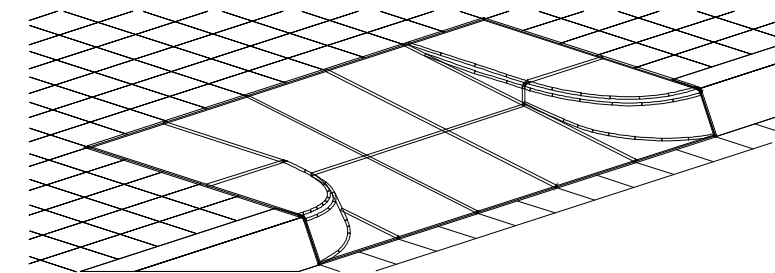
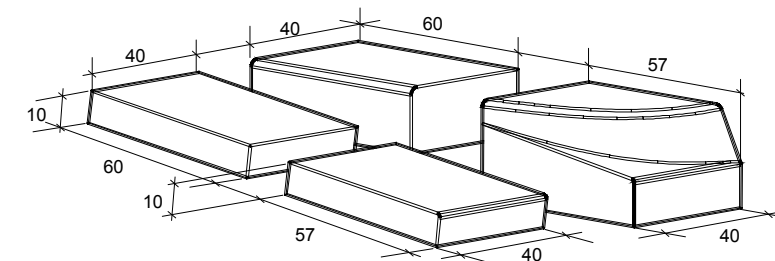

VORADA TIPUS F8 PER ESCOCELL

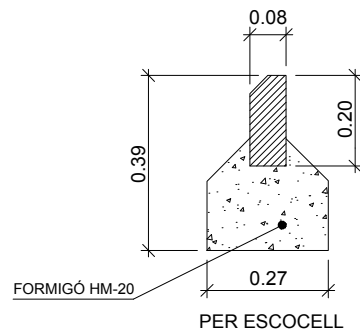

VORADA T2 AMB RIGOLA

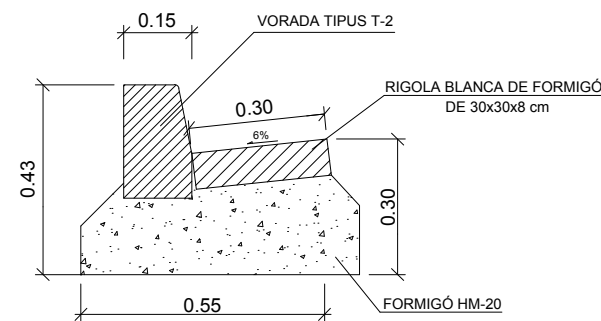

DETALL ACORDS DE REFORÇ EN ZONES DE FINAL D'ACTUACIÓ

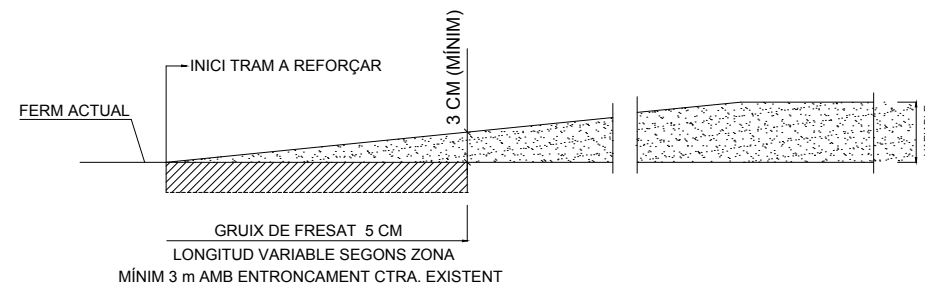

DETALL PAS DE SERVEIS

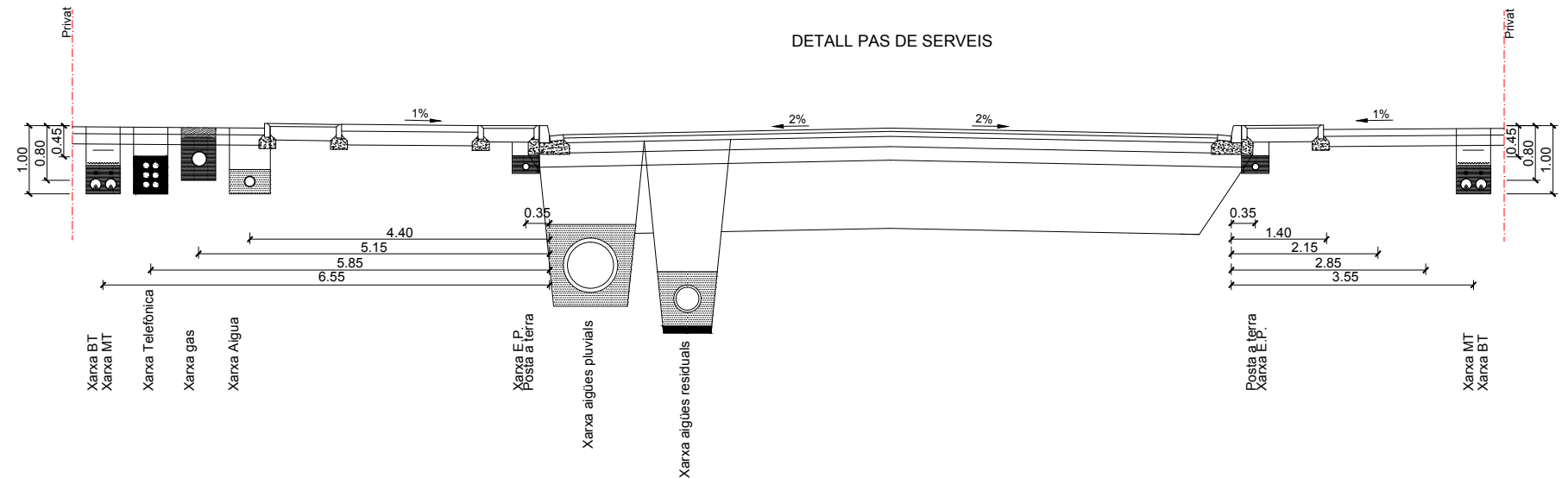

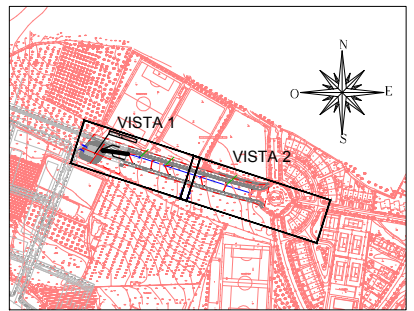
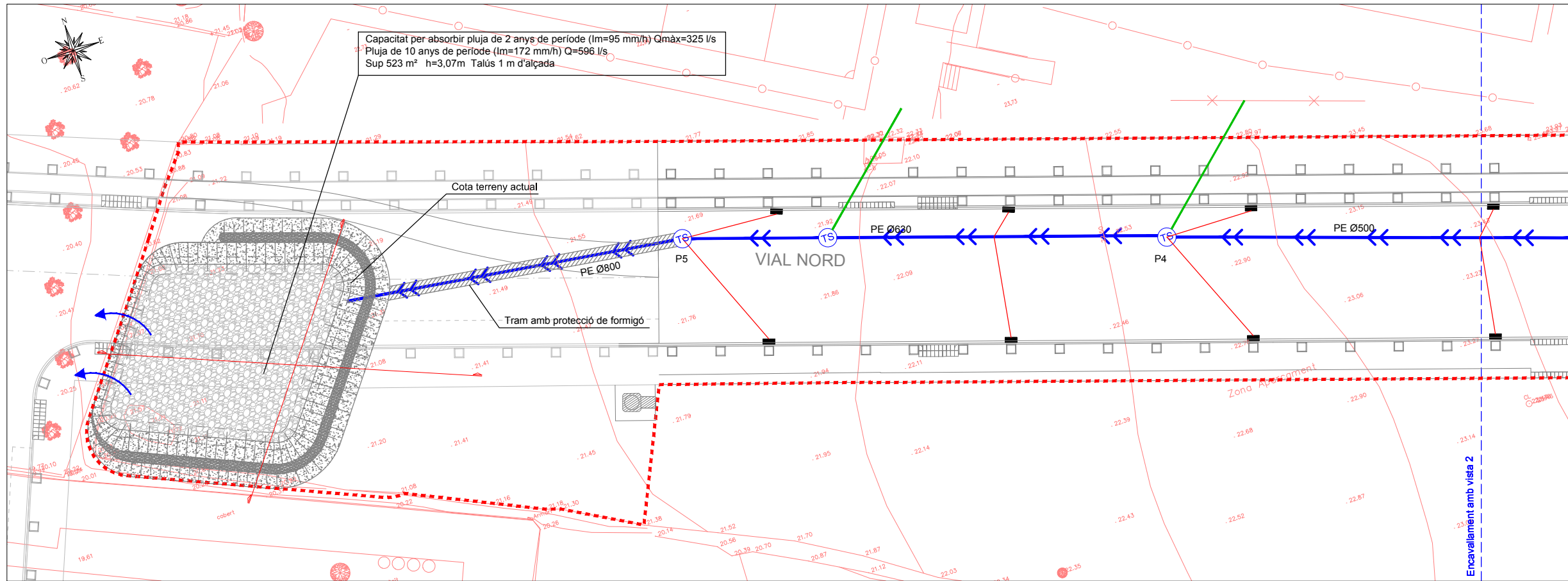

LLEGGENDA

- Xarxa sanejament aigües pluvials
- TS Pou de registre Xarxa sanejament aigües pluvials
- Embornals
- Connexió a parcel·la PE Ø315 tipus SN8
- Escomesa embornals PE Ø200 tipus SN8

VISTA 1

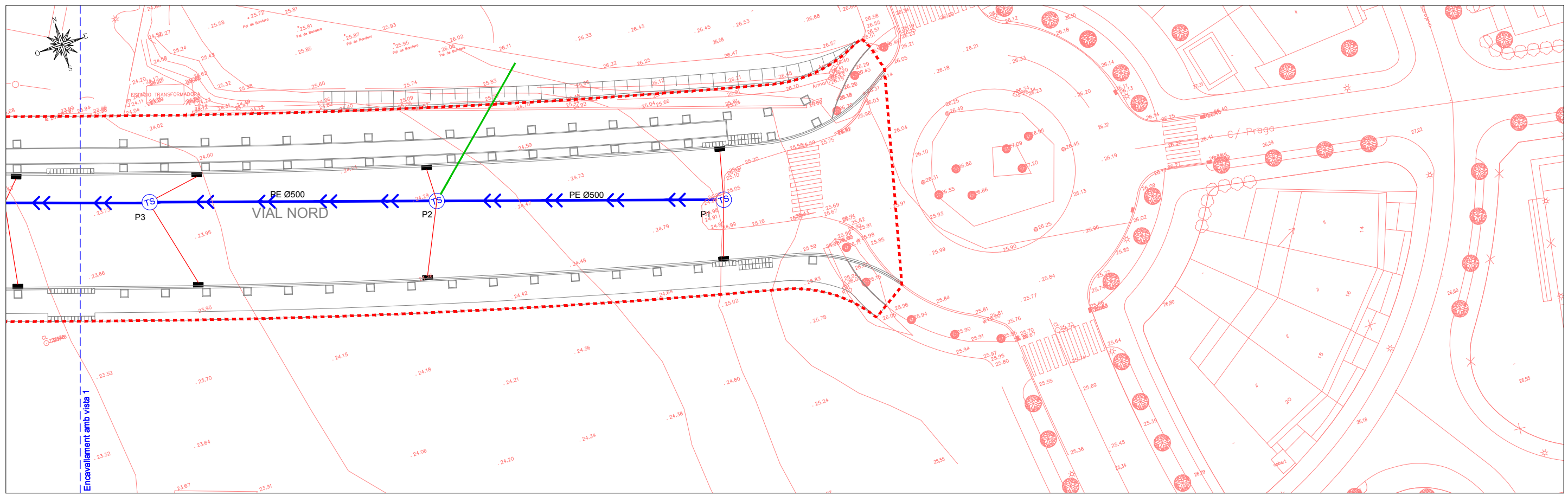

VISTA 2

Ed. 1



AJUNTAMENT DE ROSES
ÀREA DE SERVEIS TERRITORIALS



AUTOR DEL PROJECTE
JOAN MACCARRO, Enginyer CCIP

DATA
JULIOL 2012

TÍTOL DEL PROJECTE
ADDENDA D'ACTUALITZACIÓ DEL PROJECTE D'URBANITZACIÓ DEL VIAL NORD ENTRE LA RONDA DE DALT I LA ROTONDA DE LES CARRETERES GI-614 I GI-610 FASE-1 TRAM LA VINYASSA I DINS L'ÀMBIT DEL SUD-1

NOM DEL PLANOL
XARXA AIGÜES PLUVIALS

ESCALA
1/500

PLÀNOL NÚM. 5
FULL 1 DE 2

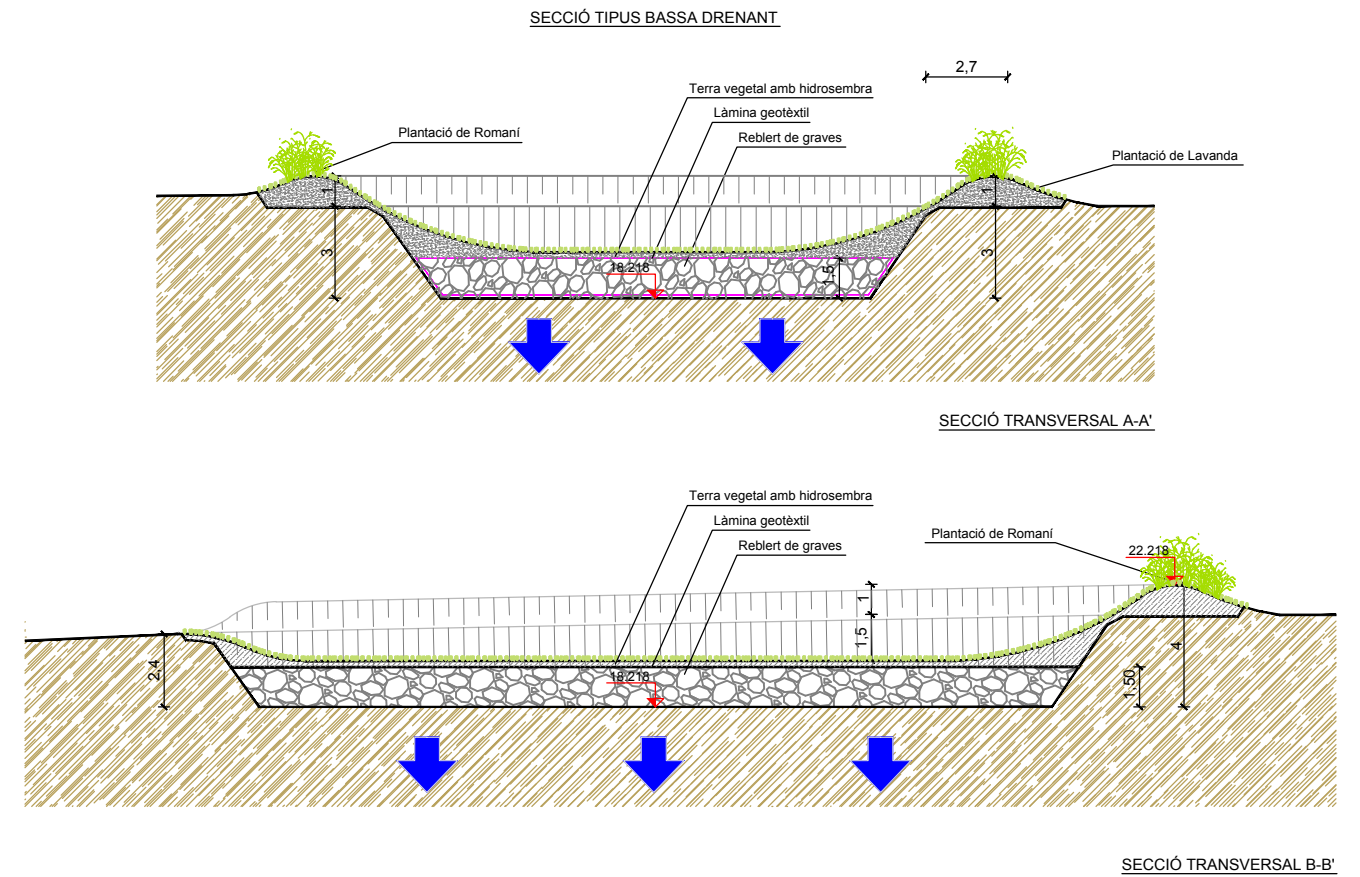
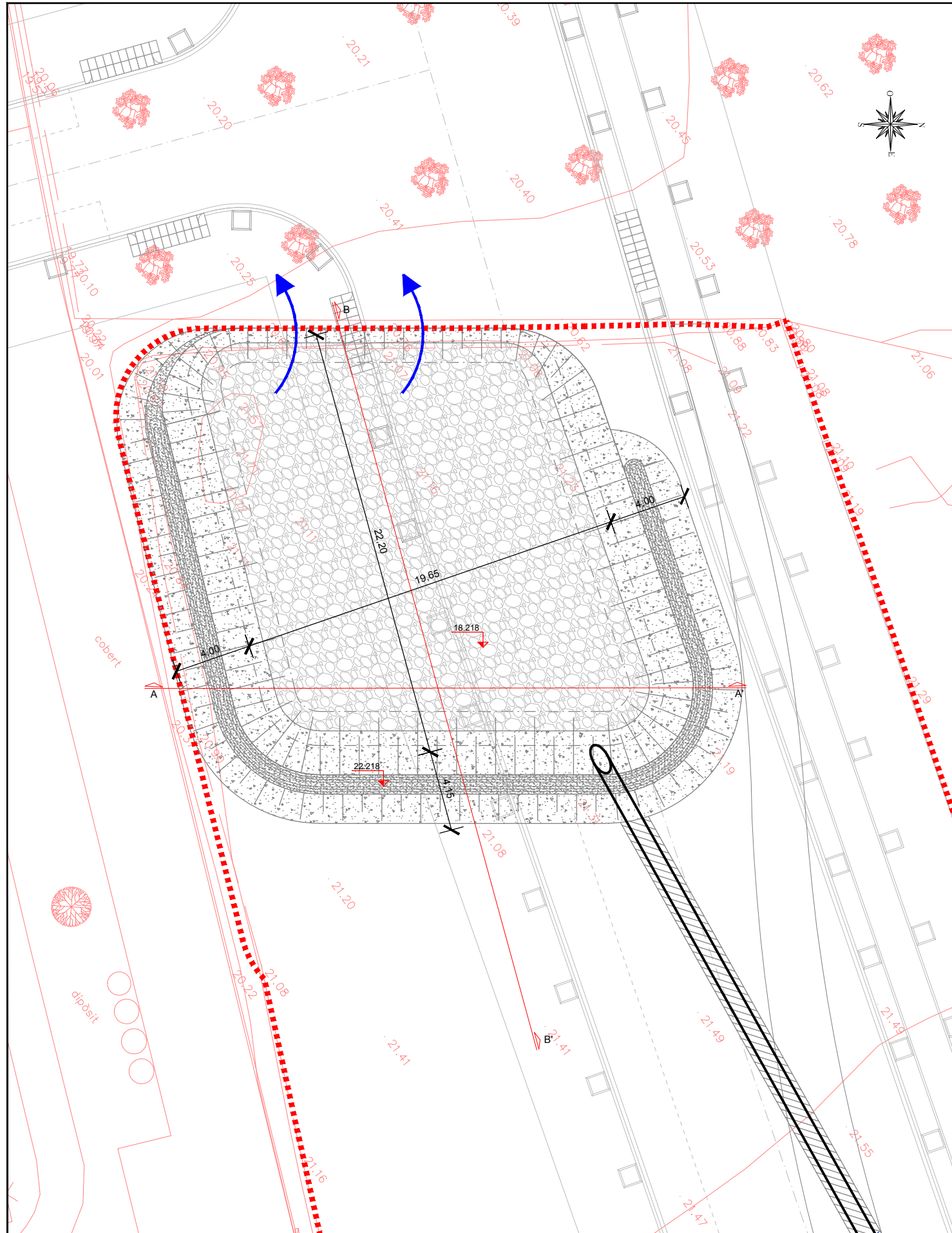

SECCIÓ POU DE REGISTRE Ø1200-1000/600 mm
(PER TUBS DE Ø<1000 mm)

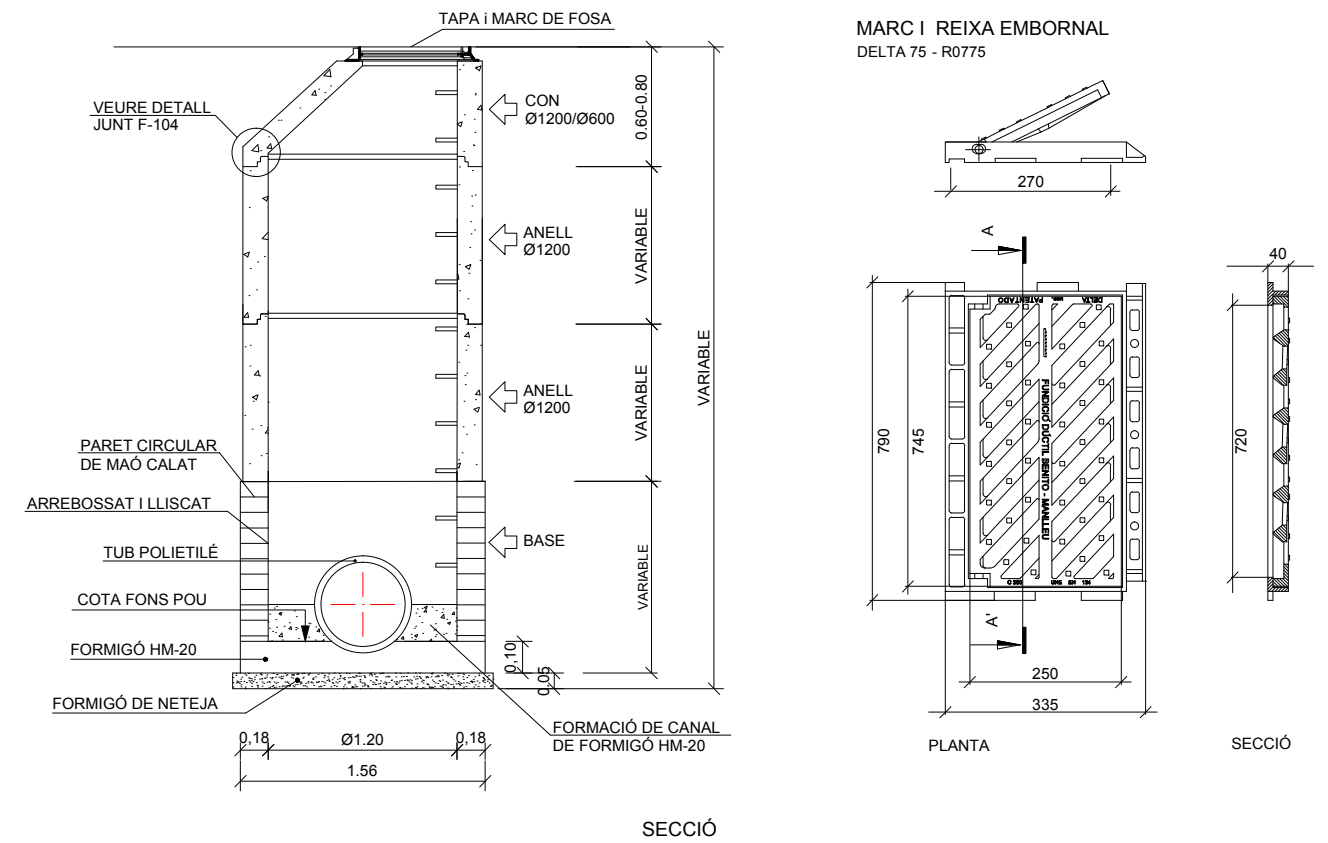

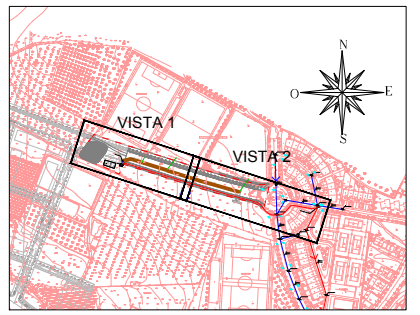
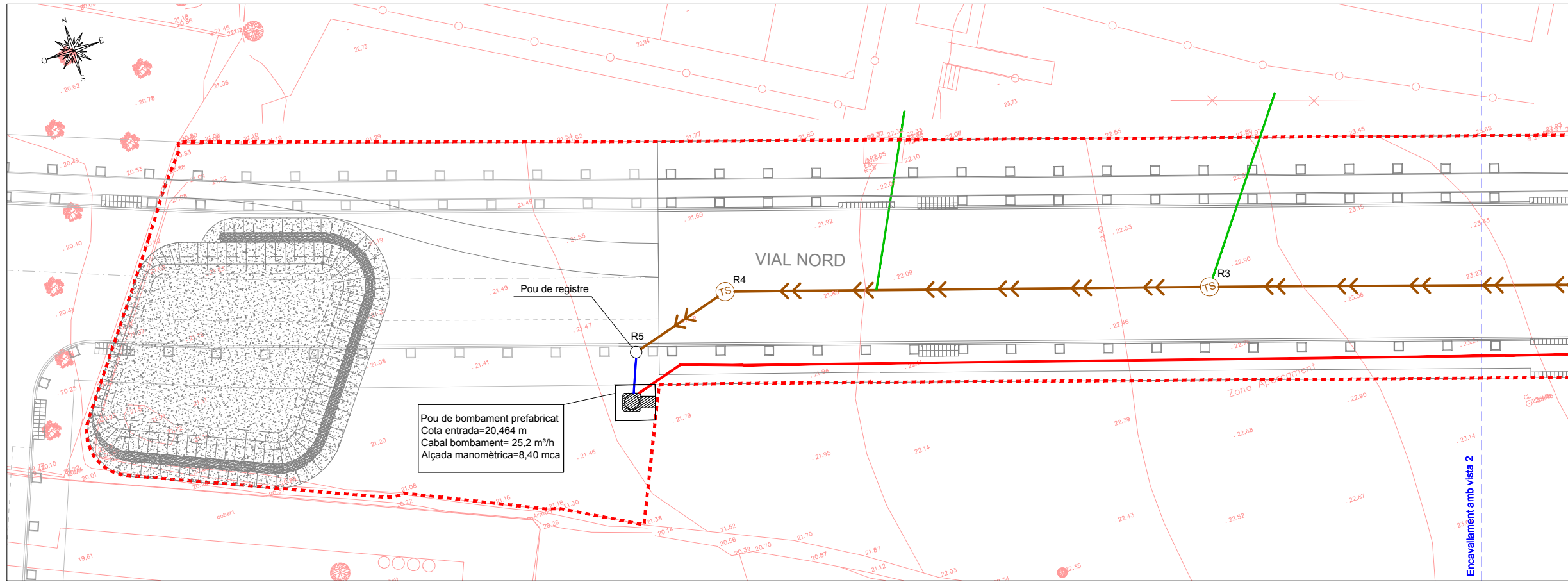

LLEGGENDA

- Xarxa sanejament aigües residuals PE Ø400 tipus SN8
- Pou de registre Xarxa sanejament aigües residuals
- Pou de registre existent
- Canonada impulsió PEAD Ø110 PN10 bar
- Connexió a parcel·la Ø250 PE
- Desguàs arqueta bombes Ø160 PE
- Xarxa pluvials existent
- Xarxa residuals existent

VISTA 1

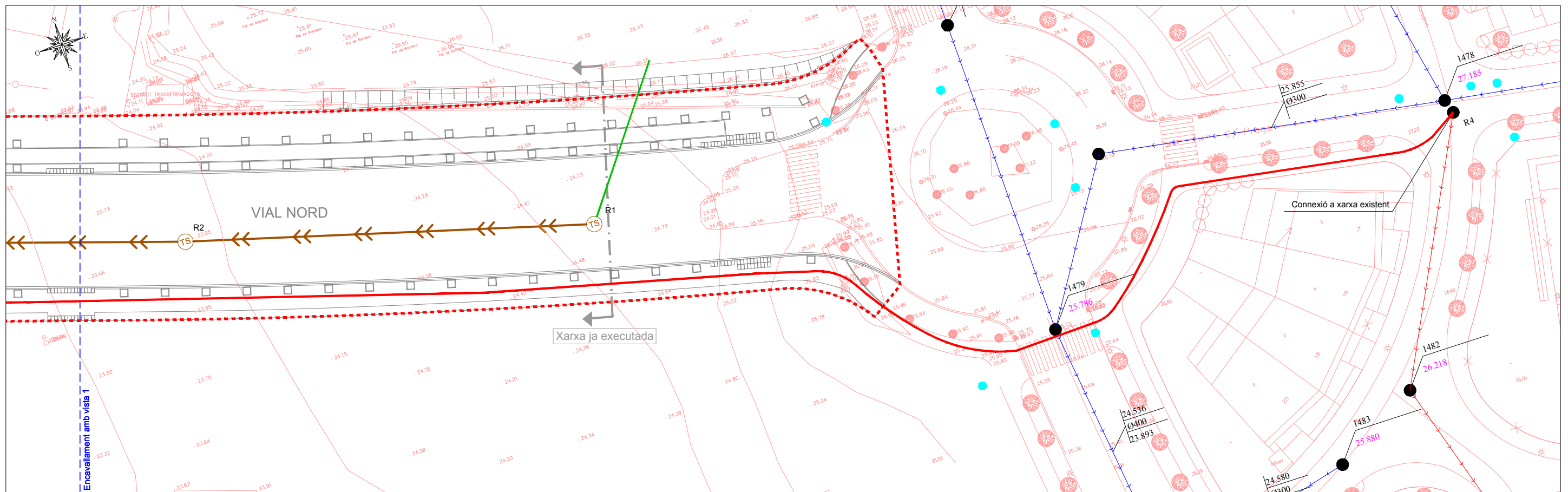

VISTA 2



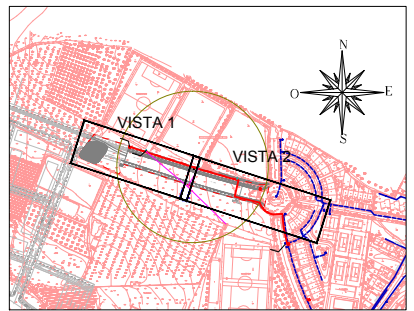
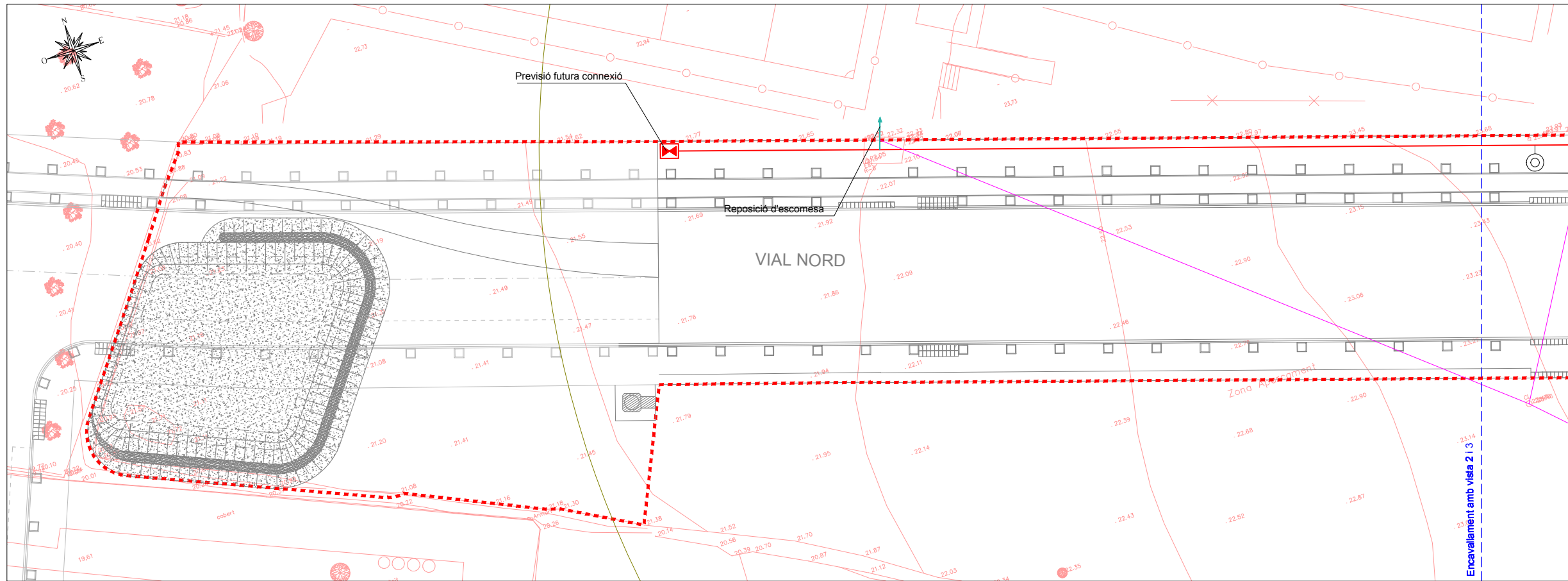

LLEGGENDA

- Canonades fosa Ø150 PN10
- Vàlvula de comporta Ø160
- Boca de reg
- ⊙ Hidrants
- Radi acció hidrants (100 metres)
- | Tap ceg
- Escomesa
- Xarxa existent
- Xarxa existent a anul·lar

VISTA 1

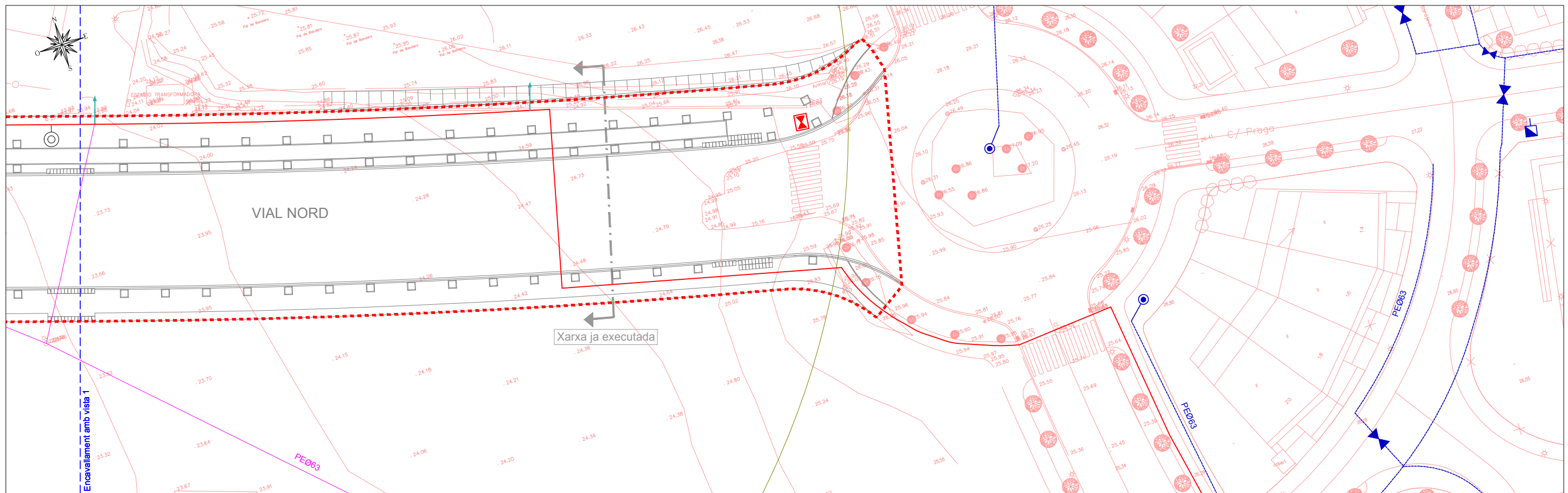

VISTA 2



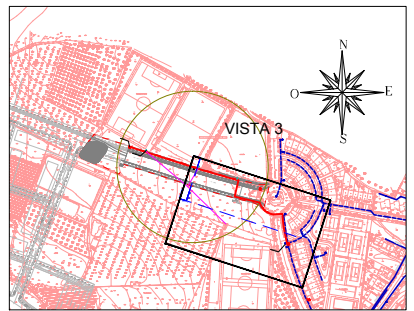
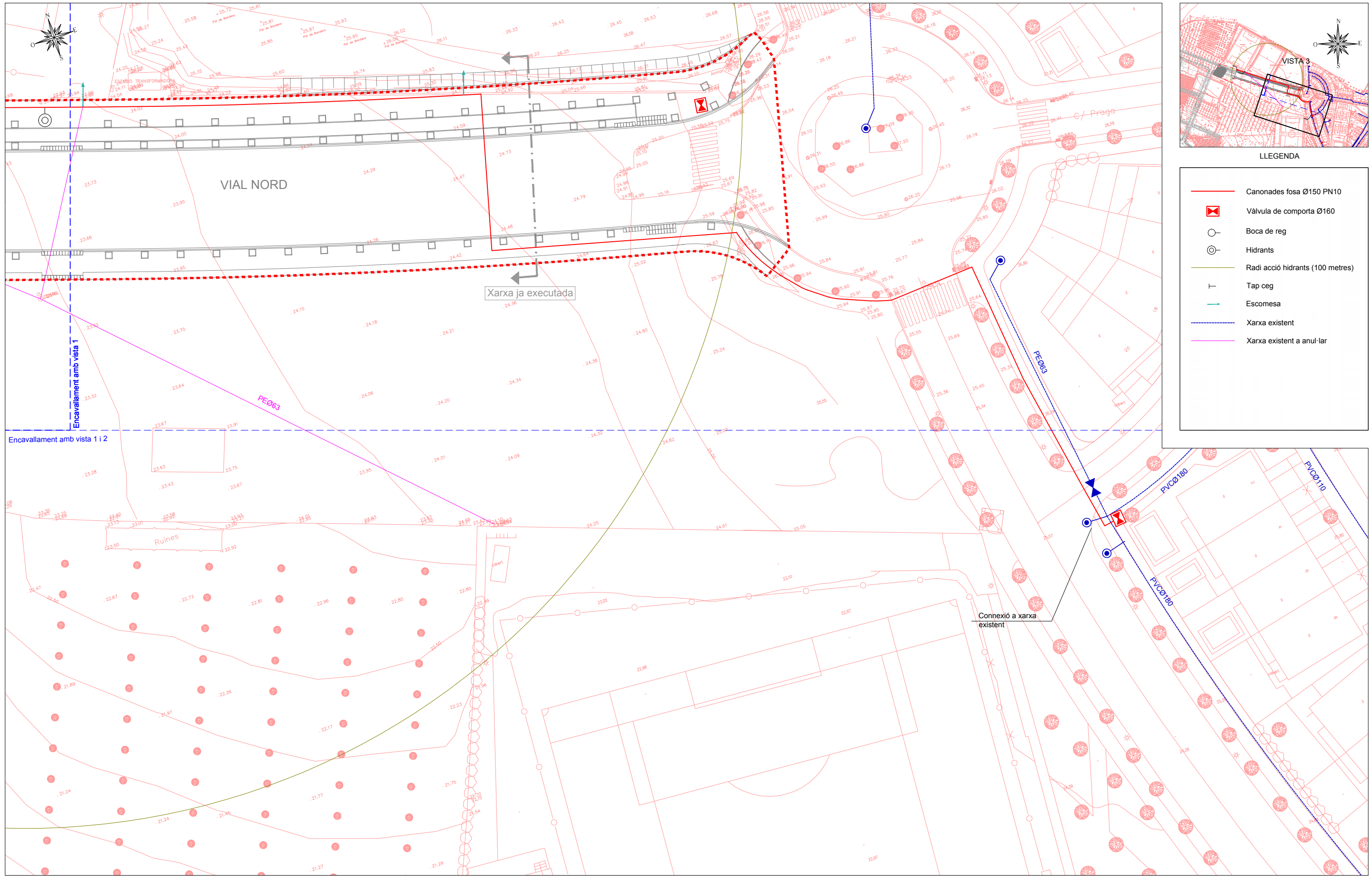

LLEGENDA

	Canonades fosa Ø150 PN10
	Vàlvula de comporta Ø160
	Boca de reg
	Hidrants
	Radi acció hidrants (100 metres)
	Tap ceg
	Escomesa
	Xarxa existent
	Xarxa existent a anul·lar

VISTA 3

Ed. 1



AJUNTAMENT DE ROSES
ÀREA DE SERVEIS TERRITORIALS



AUTOR DEL PROJECTE
JOAN MARCARRO, Enginyer CCIP

DATA
JULIOL 2012

TÍTOL DEL PROJECTE
ADDENDA D'ACTUALITZACIÓ DEL PROJECTE D'URBANITZACIÓ DEL VIAL NORD ENTRE LA RONDA DE DALT I LA ROTONDA DE LES CARRETERES GI-614 I GI-610 FASE-1 TRAM LA VINYASSA I DINS L'ÀMBIT DEL SUD-1

NOM DEL PLANOL
XARXA ABASTAMENT AIGUA POTABLE

ESCALA
1/500

PLÀNOL NÚM. 7
FULL 2 DE 2

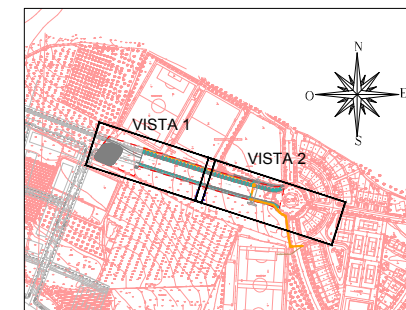
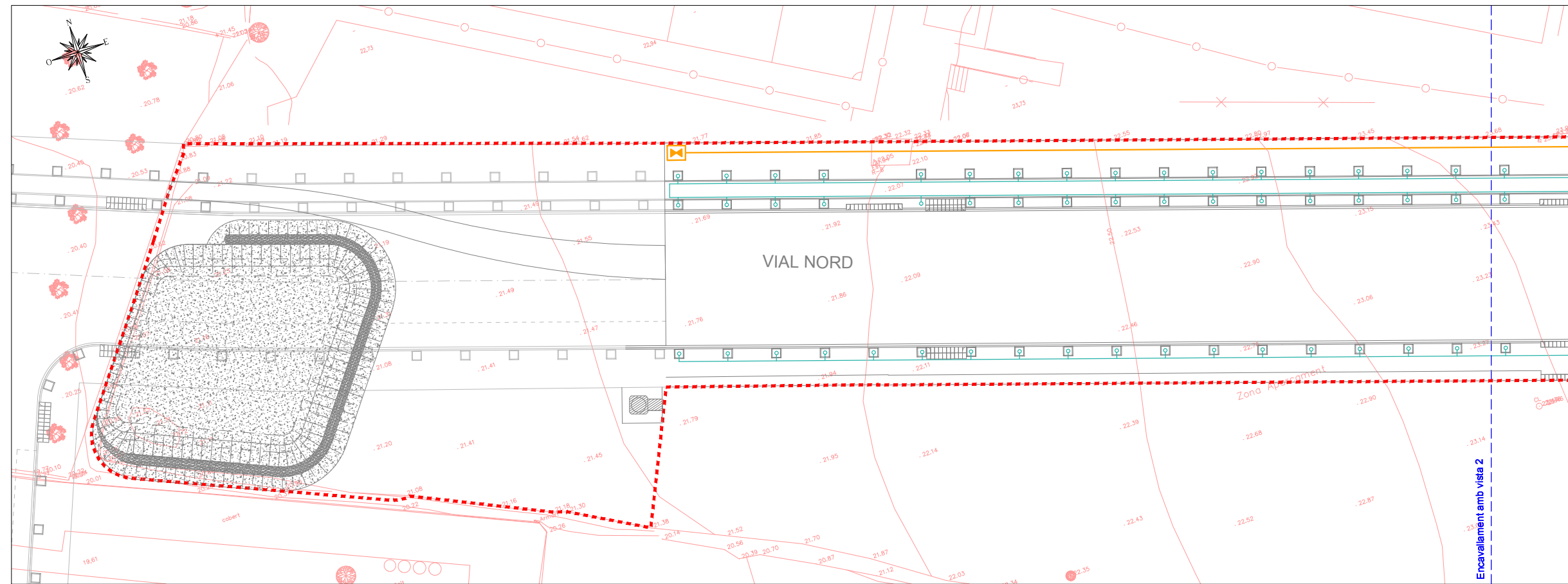

LLEGGENDA

- Xarxa de reg Ø50
- Xarxa de reg Ø32
- Xarxa aigua potable
- Vàlvula de comporta
- Boca de reg
- Comptador
- Degoter
- ⊗ Electrovàlvula
- Reductor pressió
- ⊙ Filtre

VISTA 1

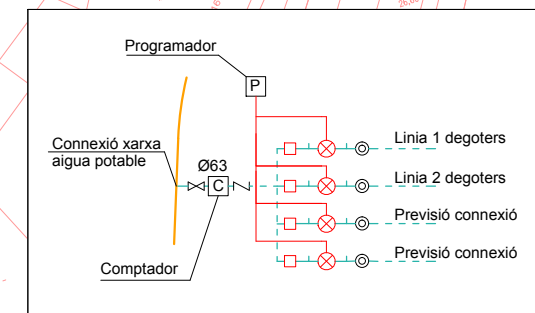

VISTA 2



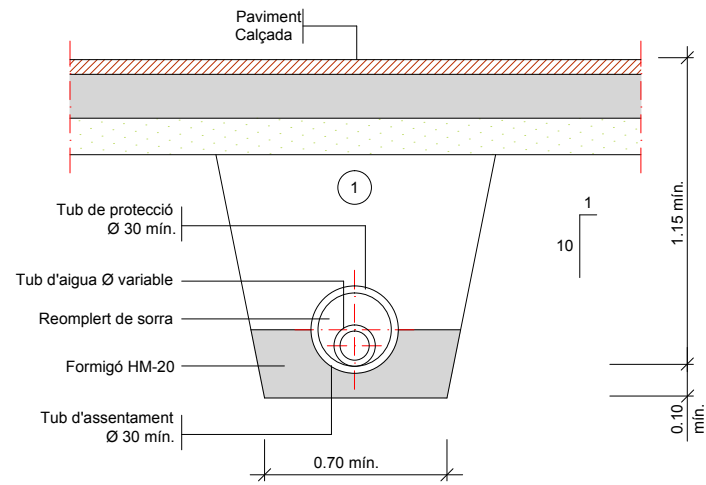

① Replè amb material purgat amb pedres inferiors a 8 cm. compactat al 95% p.m. Els tubs de foneria o d'acer no porten protecció.

RASA PER A CONDUCCIÓ SOTA VIAL

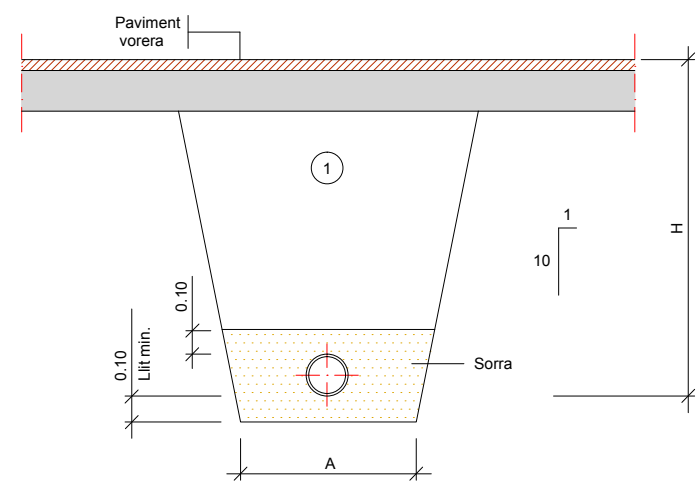

① Replè amb material purgat amb pedres inferiors a 8 cm. compactat al 95% p.m.

Ø NOMINAL CANONADES (m/m)	A (m)	H (m)
de Ø50 a Ø125	0.50	1.00
de Ø125 a Ø315	0.60	1.15
de Ø315 a Ø500	0.70	1.40

RASA PER A CONDUCCIÓ SOTA VORERA

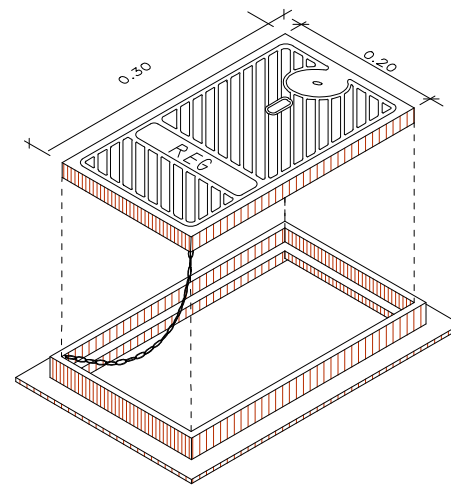
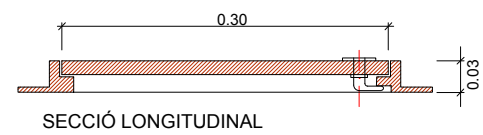

MARC I TAPA, DE FONERIA PER A BOCA DE REG

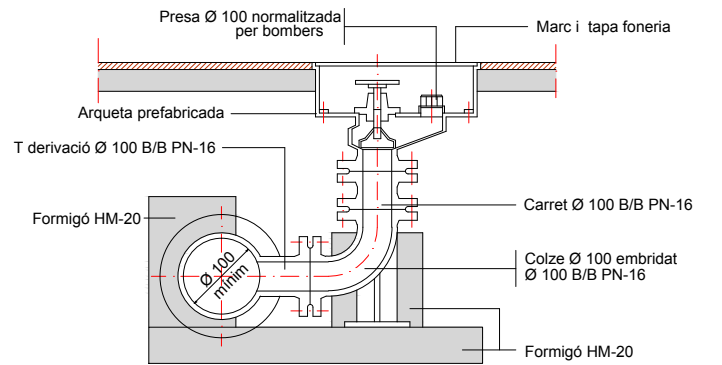
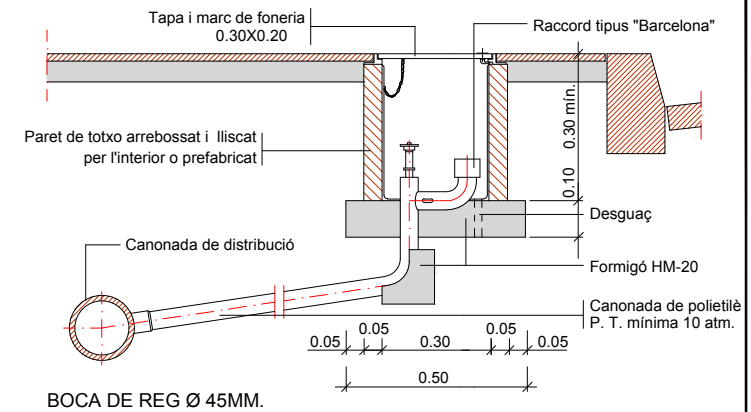

HIDRANT SOTERRAT

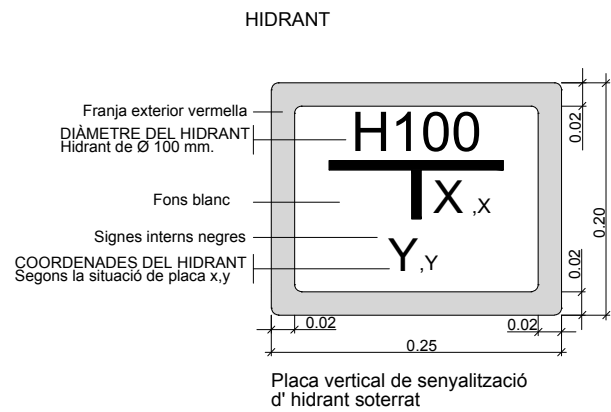

HIDRANT

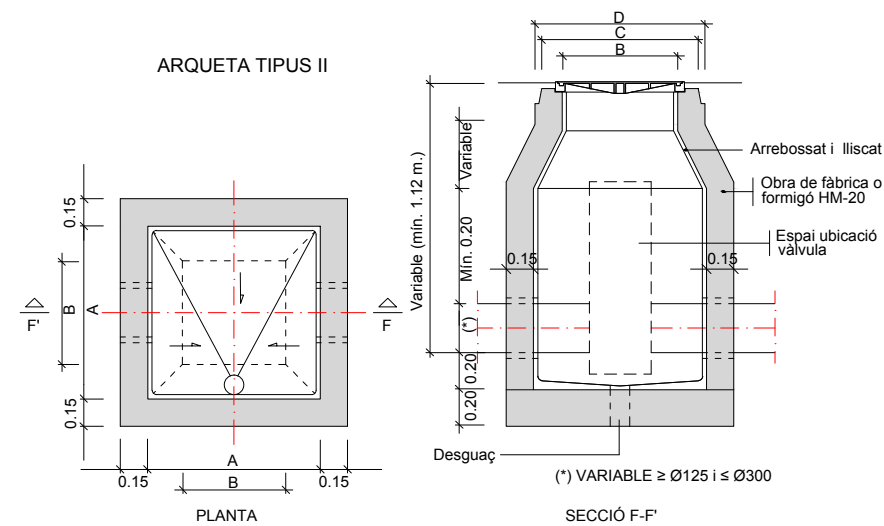

ARQUETA TIPUS II

PLANTA

SECCIÓ F-F'

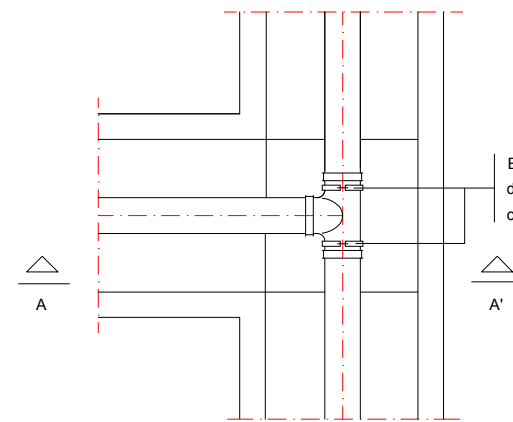

PLANTA DERIVACIÓ EN "T"

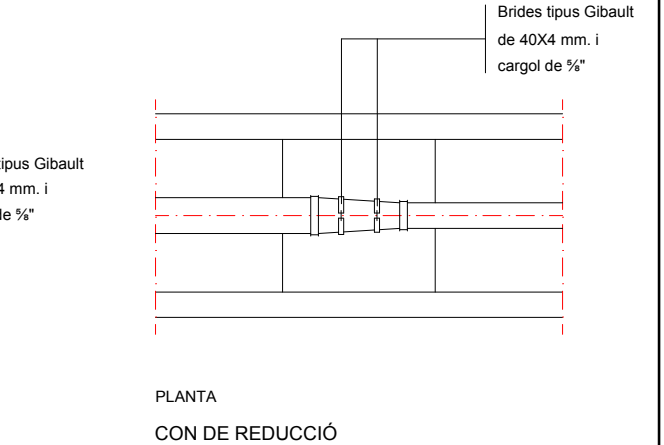

PLANTA CON DE REDUCCIÓ

MESURES	TRONETES		
	TIPUS -I-	TIPUS -II-	TIPUS -III-
A	0.70	0.90	1.20
B	0.56	0.56	0.56
C	0.85	0.85	0.85
D	1.09	1.09	1.09
TUB Ø MIN.	60	125	350
TUB Ø MAX.	100	300	—

NOTES:
Per la utilització de vàlvules de comporta amb o sense pletines, cal tenir en compte el Ø del volant i l'alçada d'aquest des de l'eix de la canonada.
Per la utilització de vàlvules de ventosa cal tenir en compte la distància entre pletines, doncs poden ser dobles o senzilles.
La vàlvula de papallona només pot anar a la troneta tipus III.

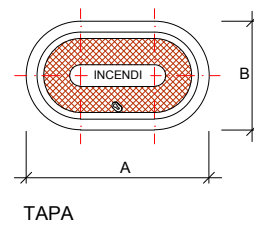

TAPA

DN	A	B
80	385	250
100	420	250

Totes les dimensions en mm.

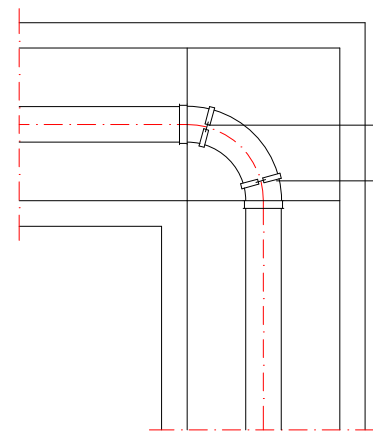

PLANTA DERIVACIÓ A 90° (COLZE)

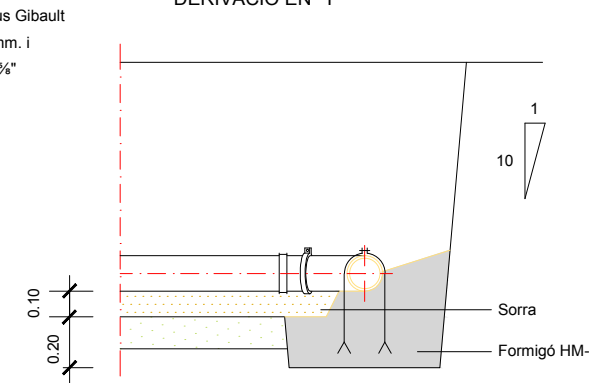

ANCORATGE

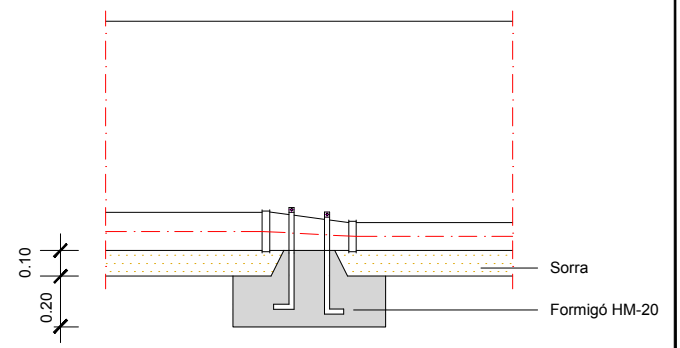

ANCORATGE



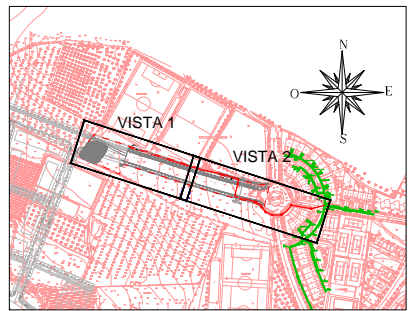
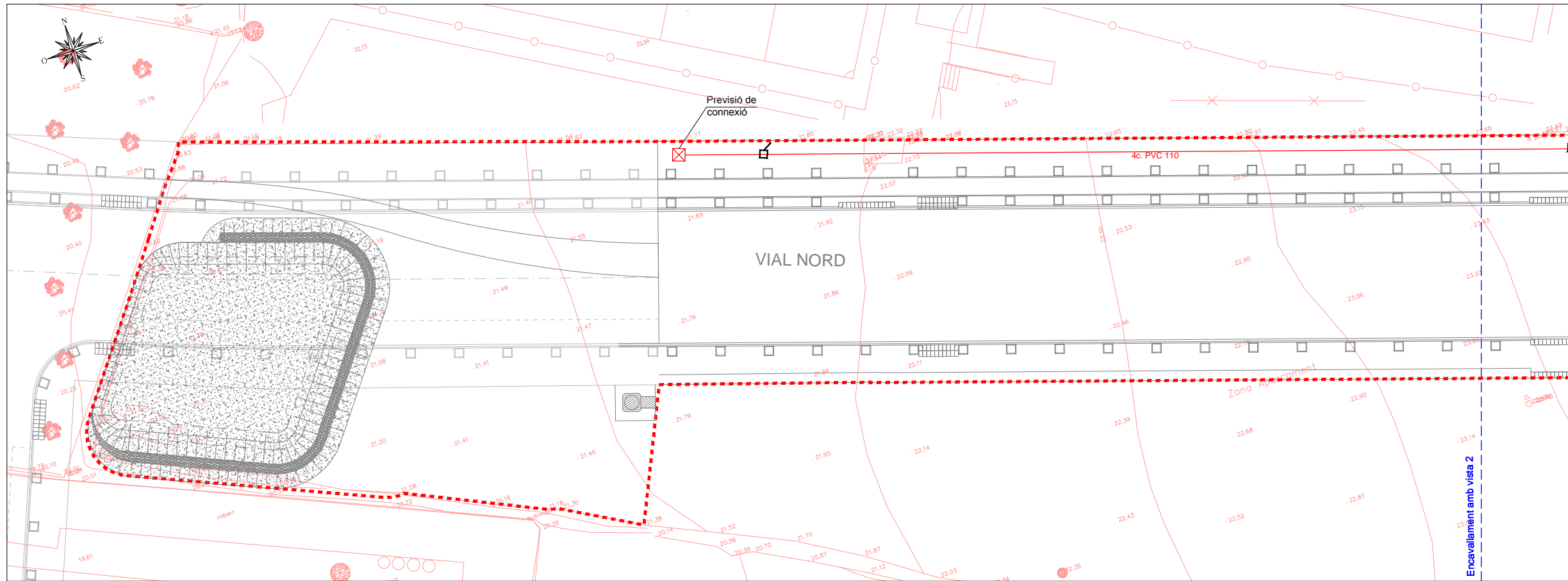

LLEGGENDA

- Nova xarxa telefònica soterrada
- Xarxa telefònica soterrada existent
- ◻ Arqueta tipus (H)
- ◻ Arqueta tipus (M)

VISTA 1

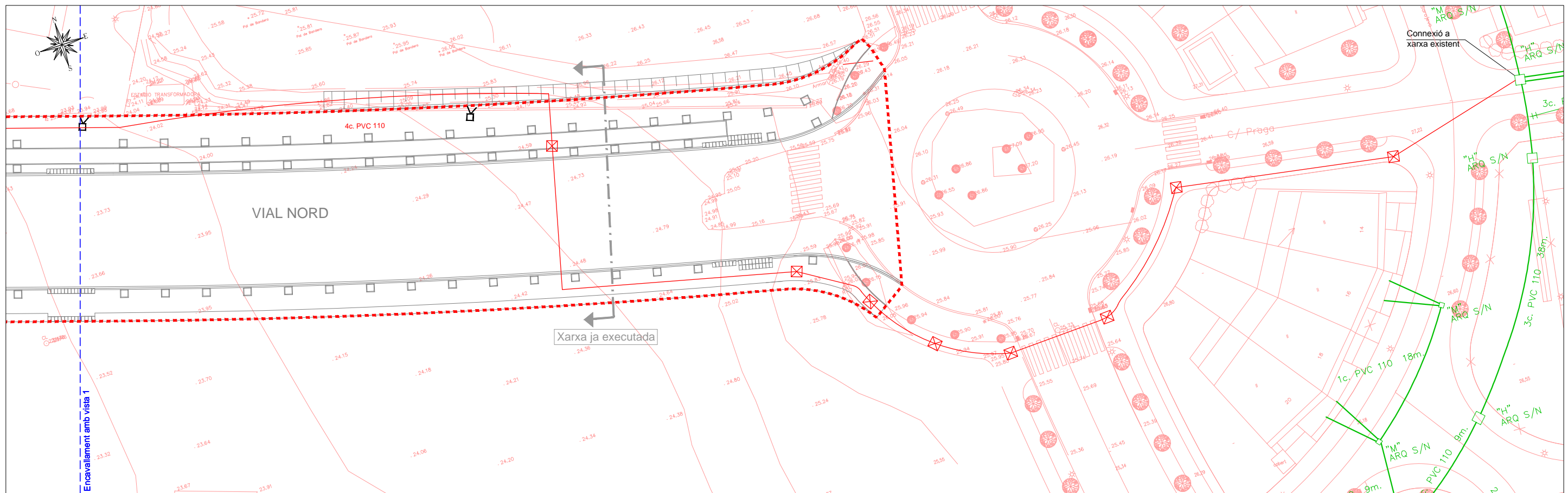

VISTA 2



Rasa per a 1 o 2 conductes Ø110

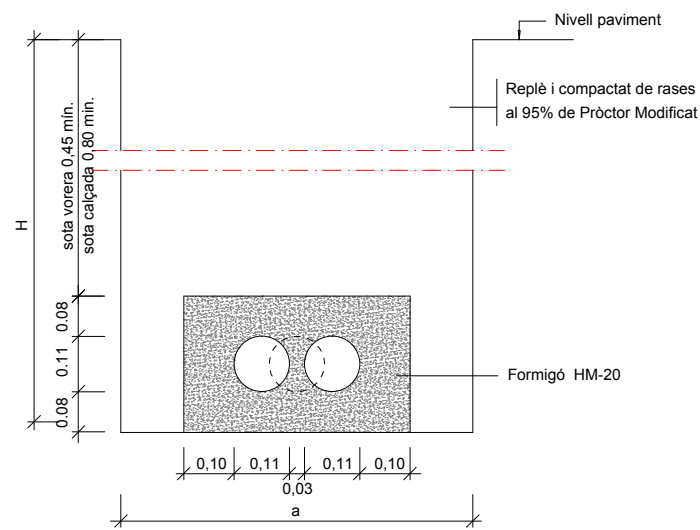

H=ALÇÀRIA TOTAL (MÍN)	AMPLADA	
	a	b
< 1.25	0.65	0.45
1.25 - 1.50	0.70	0.50
1.50 - 1.85	0.75	0.55
1.85 - 2.50	0.80	0.60
2.50 - 2.75	0.85	0.65
2.75 - 3.00	-	0.70
3.00 - 6.00	-	0.75

NOTES:

- La instal·lació de les arquetes serà en la vorera, mai en zones de trànsit rodat.
- Per situar els tubs Ø63 i Ø40 caldrà calcular previament la distància entre eixos dels tubs Ø110.
- En la instal·lació dels tubs es tindrà prevista la col·locació d'un filferro per passar fils.
- En qualsevol cas se seguirà les normes de la Cia Telefònica

Rasa per a 4 conductes Ø110

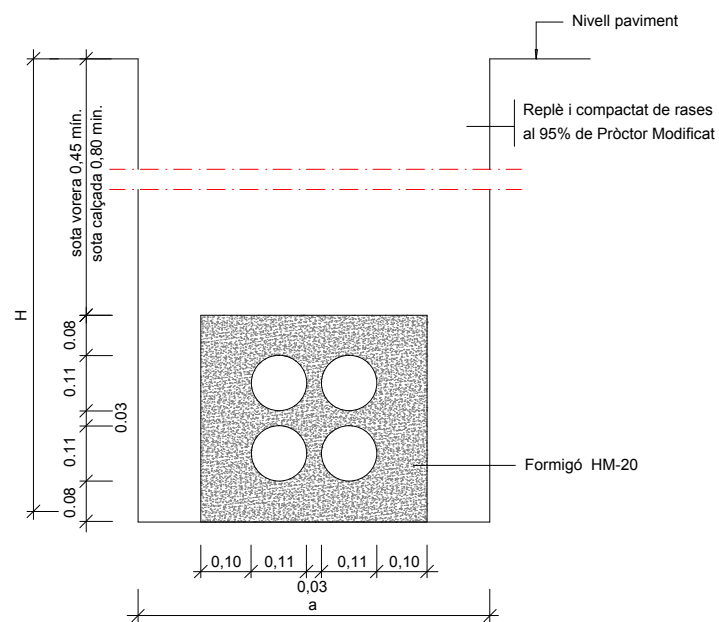

ARQUETA PREFABRICADA DE TELÈFONS TIPUS "MF"

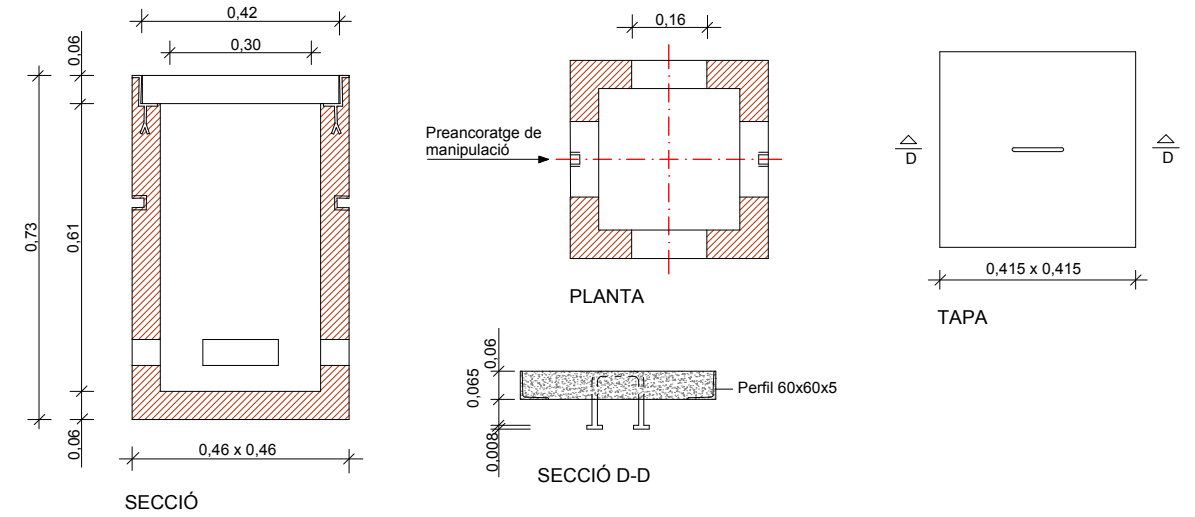

ARQUETA PREFABRICADA DE TELÈFONS TIPUS "HF"

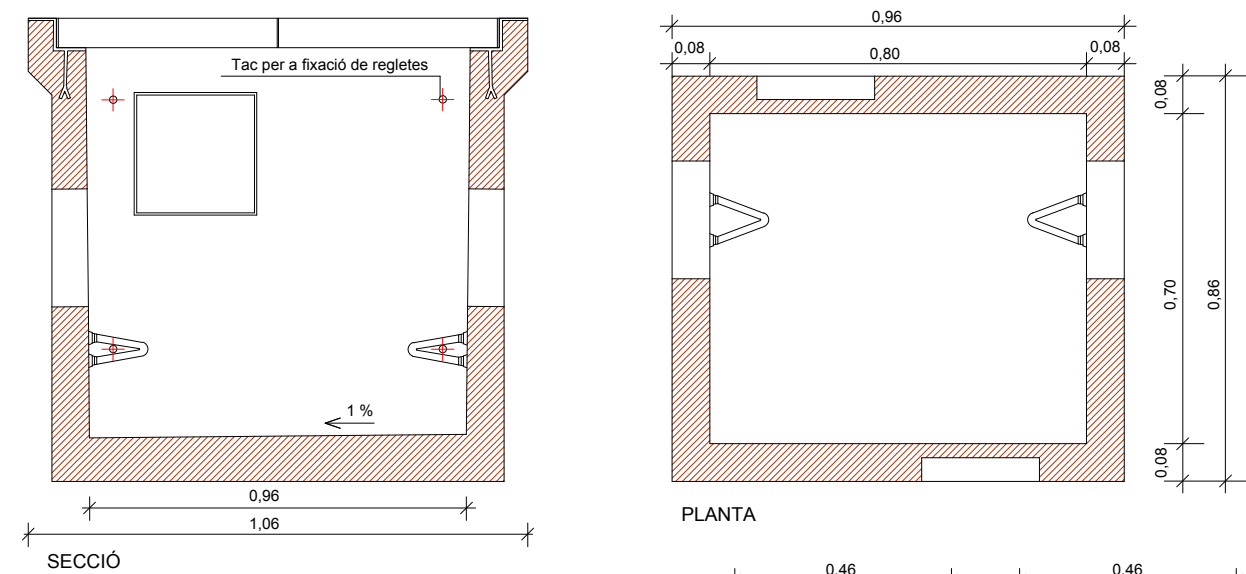

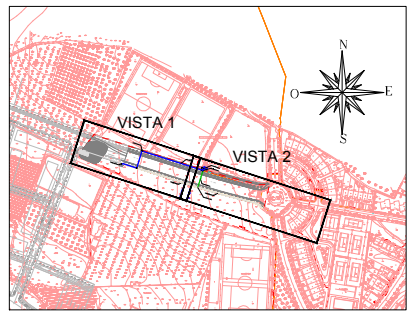
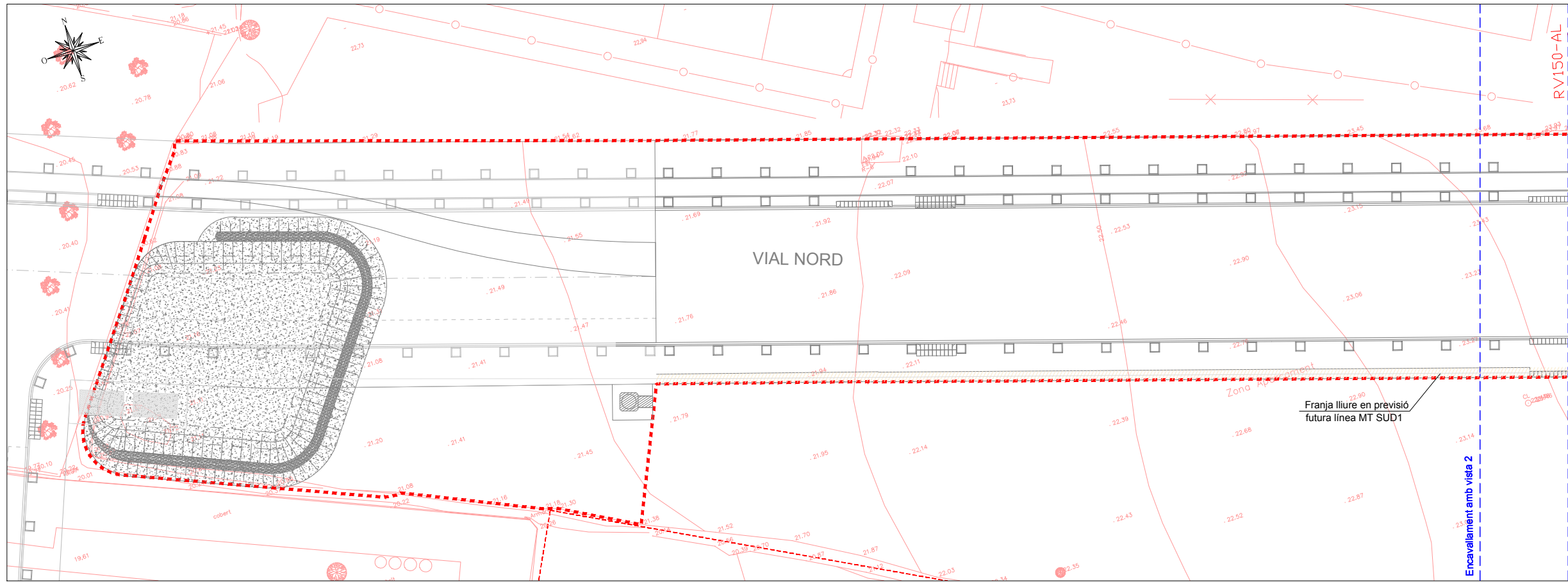

- LLEGGENDA**
- Centre de transformació existent
 - Línia BT 1x240+150 mm² Al
 - Xarxa MT existent
 - Xarxa BT existent
 - Escomesa pou de bombament 4x6mm²
 - Tubs DN 160 mm PE en previsió futura
 - Xarxa BT
 - Encreuament de vial. Els trams d'instal·lació que transcorrin al llarg de la zona de trànsit de vials es protegiran amb un dau de formigó. El tub serà DN 200mm(MT) i DN 160mm(BT) es deixarà un altre de previsió.
 - Caixa seccionament + C.G.P.
 - Arqueta registre 60x60

VISTA 1



VISTA 2



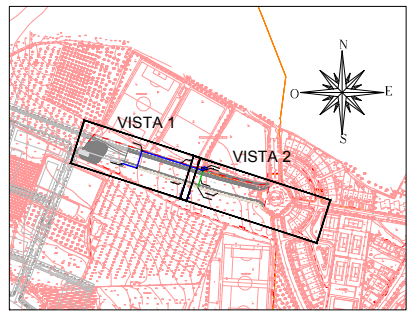
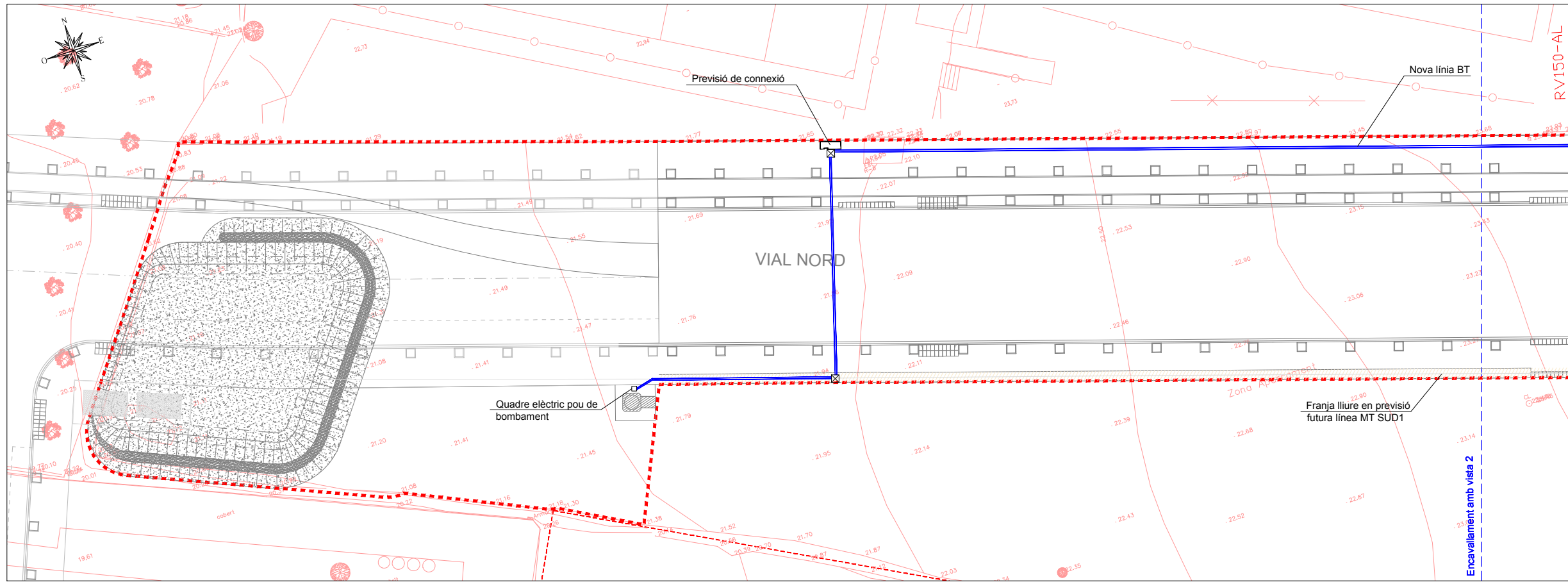

LLEGGENDA

- Centre de transformació existent
- Línia BT 1x240+150 mm² AI
- Xarxa MT existent
- - - Xarxa BT existent
- Escomesa pou de bombament 4x6mm²
- Tubs DN 160 mm PE en previsió futura Xarxa BT
- Encreuament de vial. Els trams d'instal·lació que transcorrin al llarg de la zona de trànsit de vials es protegiran amb un dau de formigó. El tub serà DN 200mm(MT) i DN 160mm(BT) es deixarà un altre de previsió.
- Caixa seccionament + C.G.P.
- Arqueta registre 60x60

VISTA 1



VISTA 2



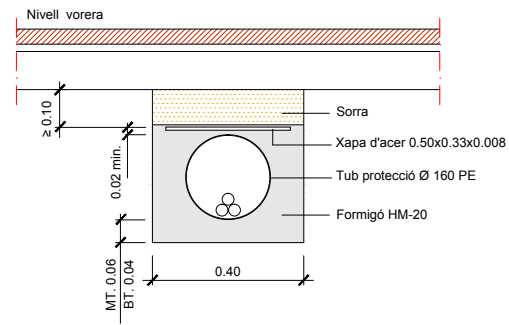

Protecció rasa poc profunda sota vorera per a M.T. ó B.T.
1 circuit

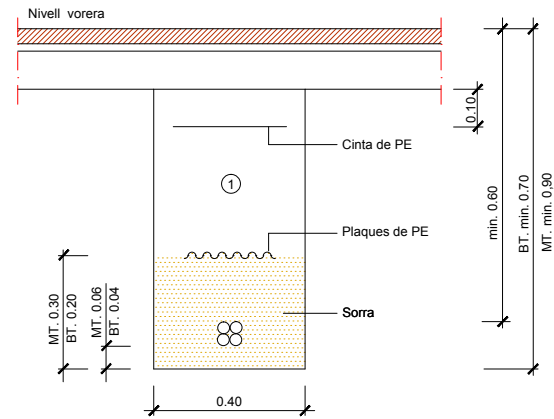

① Replè amb material purgat amb pedres inferiors a 8 cm. compactat al 95% p.m.
Nota : - En cas que la rasa en calçada sigui paral·lela a la vorera i tocant a la rigola no caldrà protegir el cable.

Rases sota vorera per a M.T. ó B.T.
1 circuit

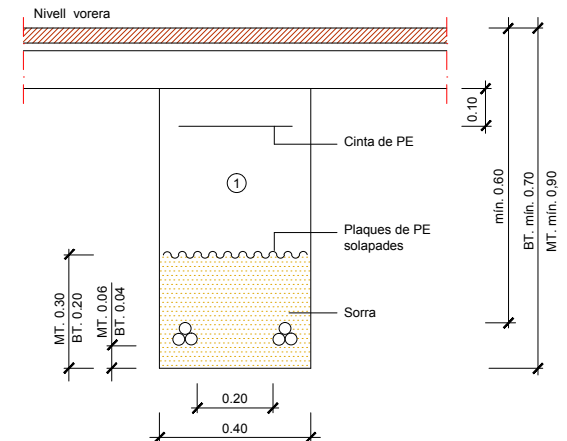

① Replè amb material purgat amb pedres inferiors a 8 cm. compactat al 95% p.m.
Nota : - En cas que la rasa en calçada sigui paral·lela a la vorera i tocant a la rigola no caldrà protegir el cable.

Rases sota vorera per a M.T. ó B.T.
2 circuits

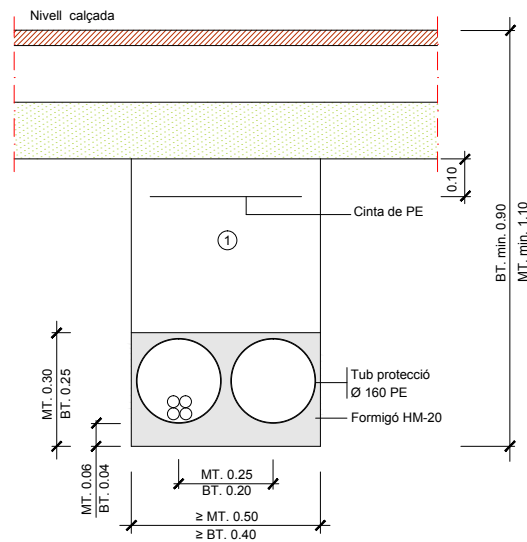

① Replè amb material purgat amb pedres inferiors a 8 cm. compactat al 95% p.m.
Nota : - En cas que la rasa en calçada sigui paral·lela a la vorera i tocant a la rigola no caldrà protegir el cable.

Rases sota calçada per a M.T. ó B.T.
2 tubulars
(1 circuit + 1 reserva)

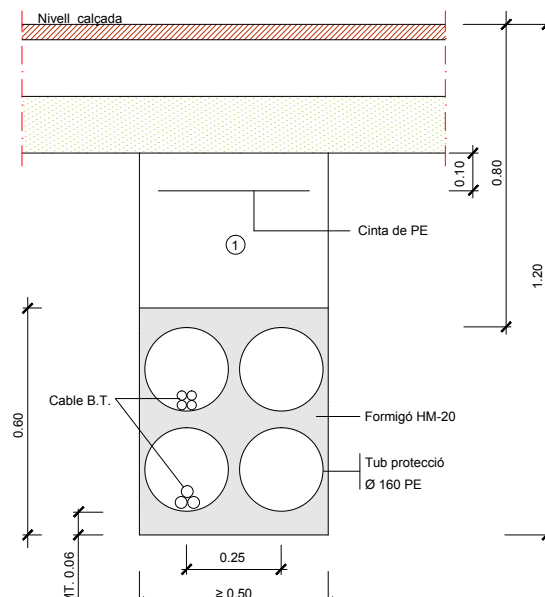

① Replè amb material purgat amb pedres inferiors a 8 cm. compactat al 95% p.m.
Nota : - En cas que la rasa en calçada sigui paral·lela a la vorera i tocant a la rigola no caldrà protegir el cable.

Rases sota calçada per a B.T.
4 tubulars
(4 reserves)

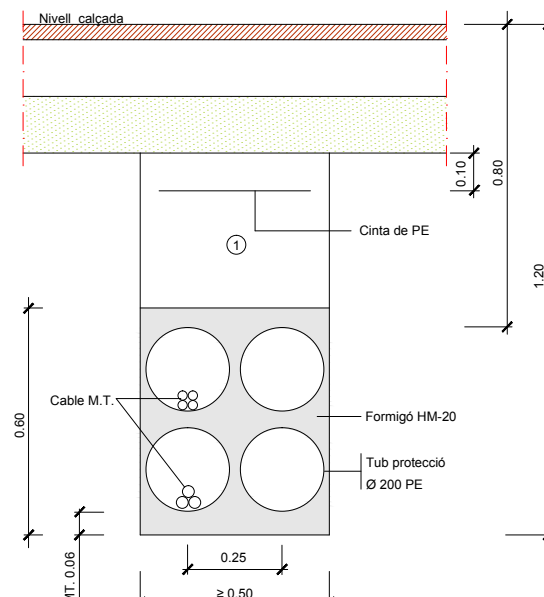

① Replè amb material purgat amb pedres inferiors a 8 cm. compactat al 95% p.m.
Nota : - En cas que la rasa en calçada sigui paral·lela a la vorera i tocant a la rigola no caldrà protegir el cable.

Rases sota calçada per a M.T. i B.T.
4 tubulars
(4 reserves)

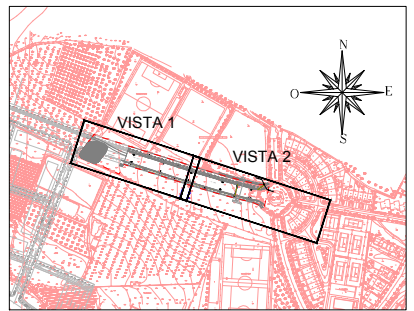
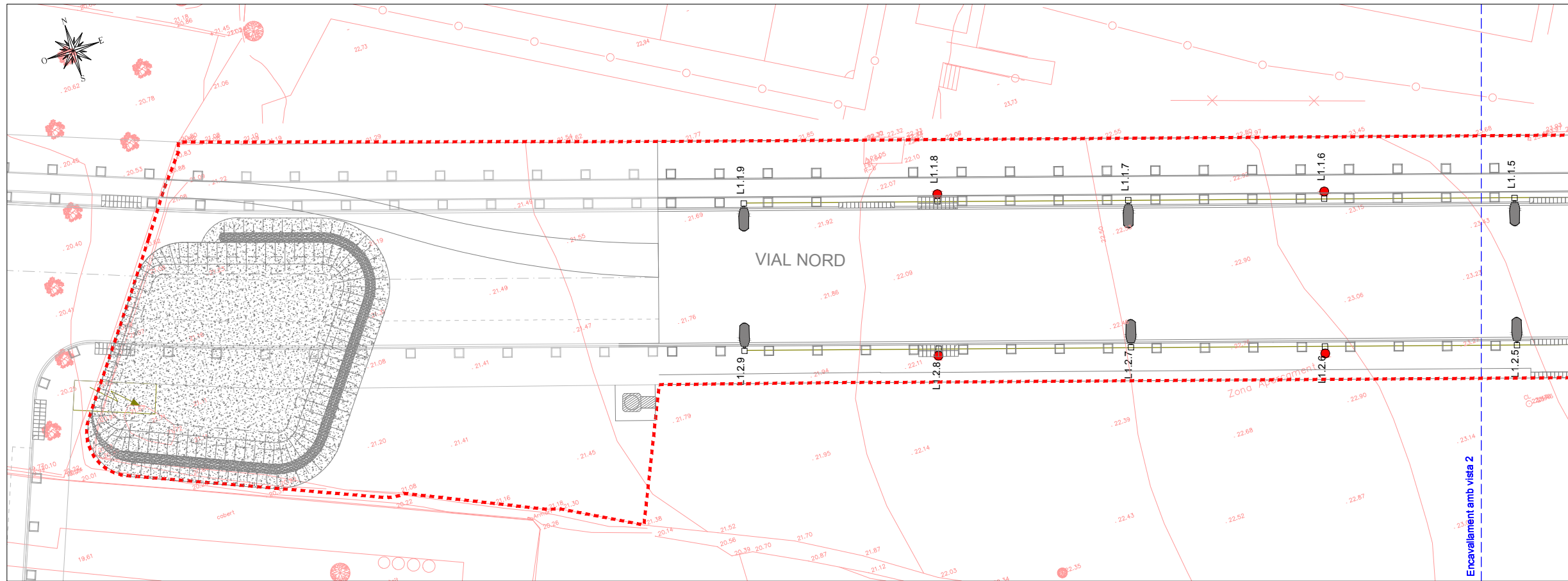

LLEGGENDA

- Luminària QSA-10 150 W Vsap.amb columna model MARINA, de 9m d'alçada i 2m de braç.
- Luminària Carandini model FO 8 2x70W Vsap o similar, 4m d'alçada.
- Línia EP soterrada de Cu 0.6/1.0kV sota tub PVC corrugat flexible DN 75 mm, recoberta de sorra
- Encreuament de vial. Els trams d'instal·lació que transcorrin al llarg de la zona de trànsit dels vials es protegiran amb un dau de formigó. El tub serà DN 125mm i es deixarà un altre de previsió.
- Arqueta de registre de 60x60 cm amb tapa i marc de fosa
- Arqueta de registre de 40x40 cm amb tapa i marc de fosa

VISTA 1

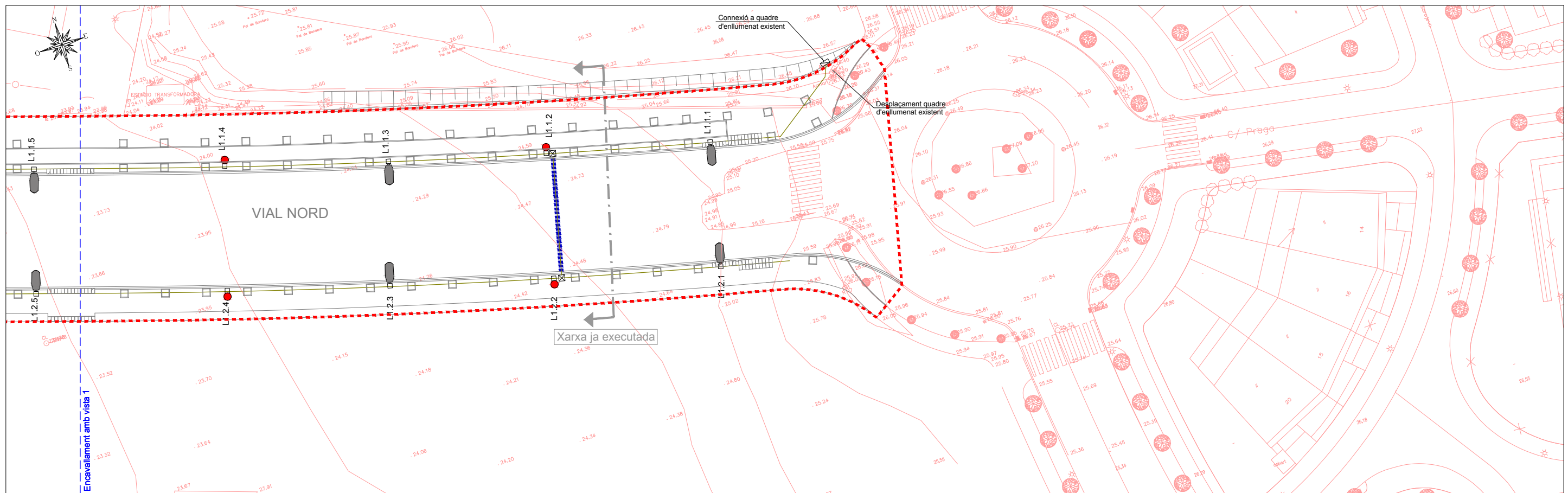

VISTA 2



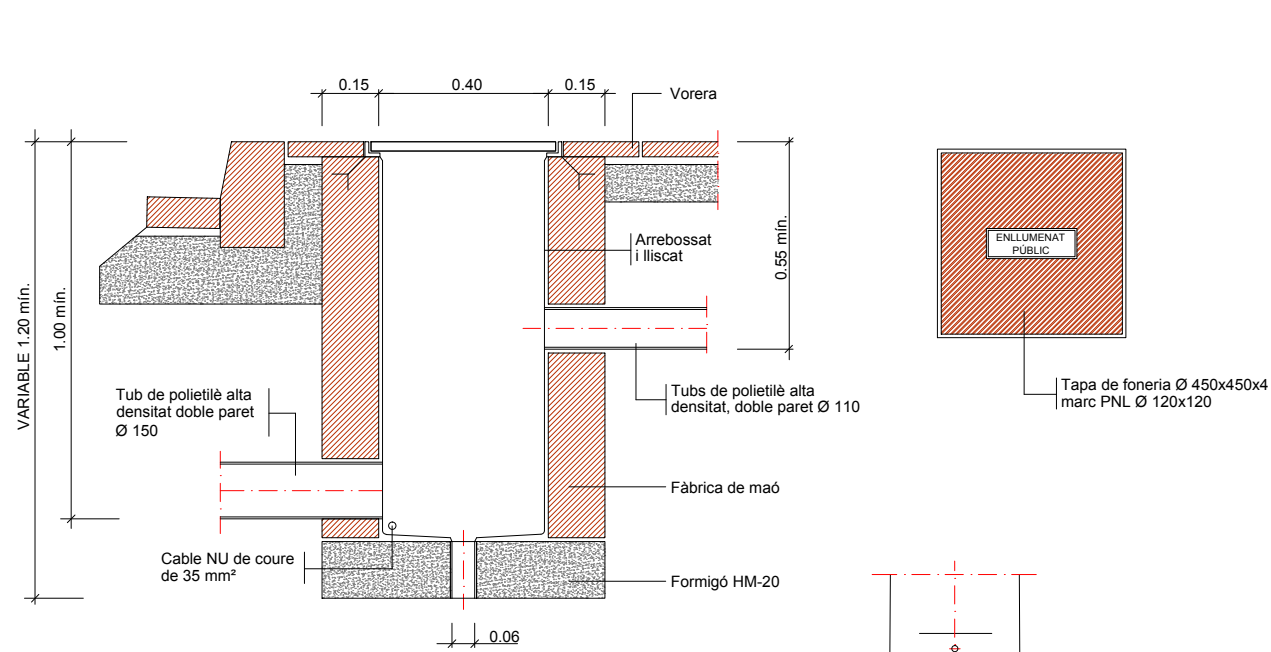

ARQUETA TIPUS I TAPA

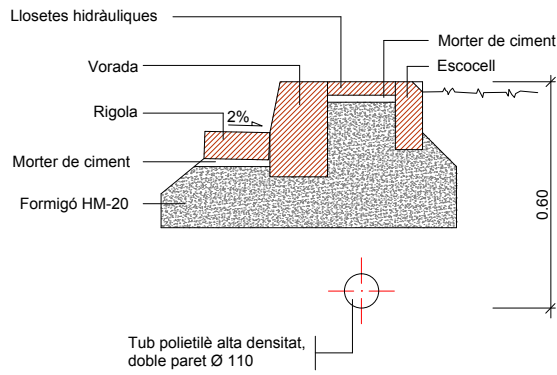

PROTECCIÓ CONDUCCIÓ ENLLUMENAT AMB PEÇA DE PANOT

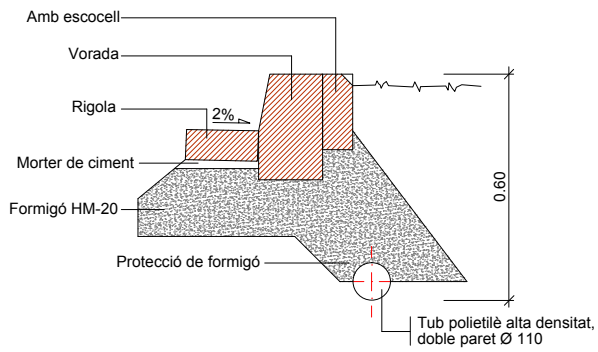

PROTECCIÓ CONDUCCIÓ ENLLUMENAT AMB FORMIGÓ

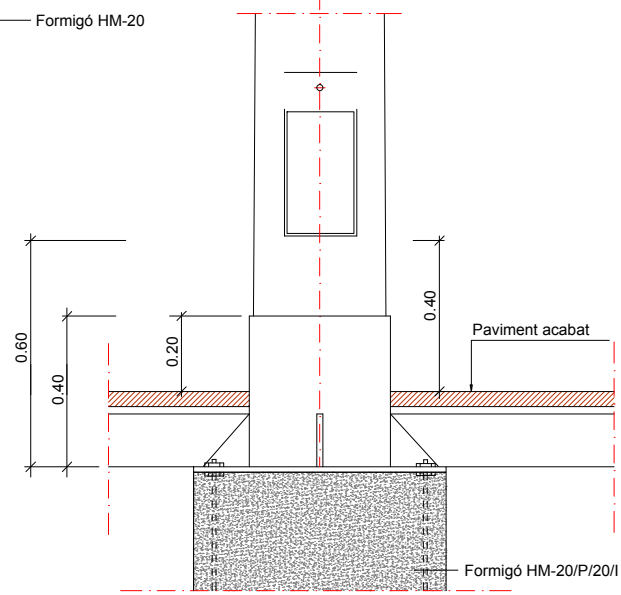

COLUMNA I PLAQUES BASE

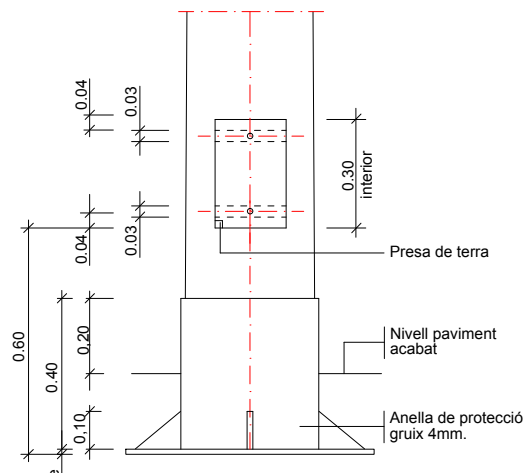

COLUMNA I PLAQUES BASE
DETALL COLUMNA I EMPOTRAMENT EN PAVIMENT

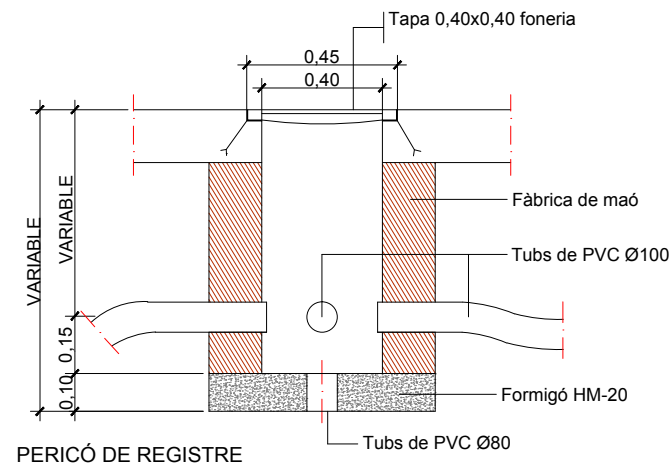

PERICÓ DE REGISTRE

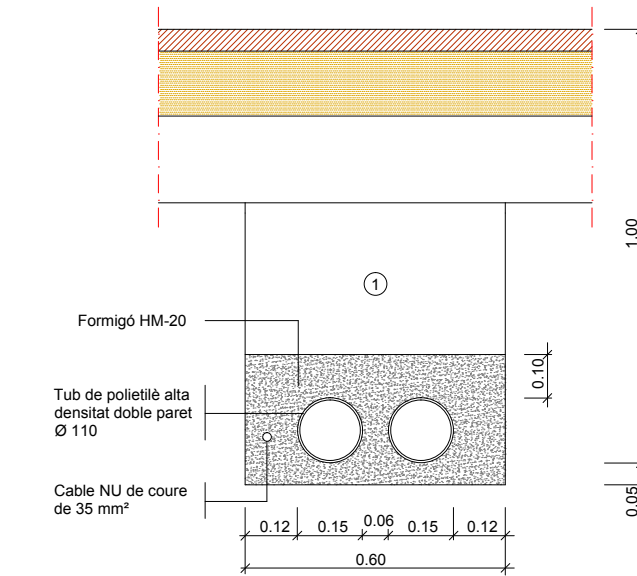

① Replè de les rases amb material purgat sense pedres superiors a Ø 8cm. i compactat al 95%
NOTA: Es col·locarà un nombre de tubs igual al de circuits més un de reserva.

RASA TIPUS PER A ENTUBAR CABLES A ZONA DE VIALS

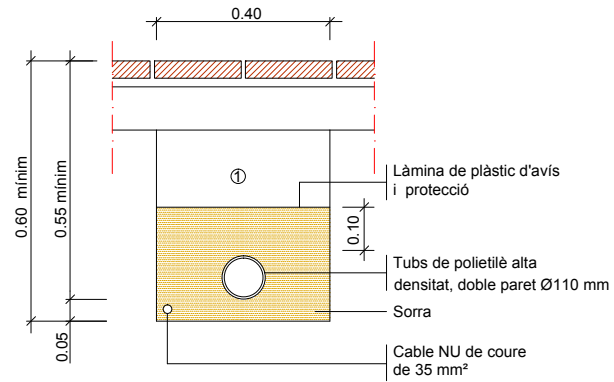

RASA TIPUS PER A ENTUBAR CABLES A ZONA DE VORERES

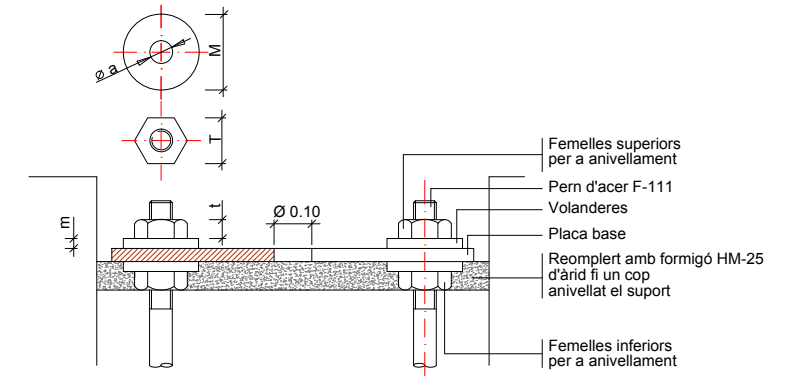

Detall ancoratges de les columnes i bàculs

ALÇÀRIA		4.00	4.50	5.00	6.00	7.00	8.00	9.00	10.00	11.00	12.00
FEMELLES	T t	24 13	24 13	24 13	27 15	36 19	36 19	36 19	41 22	41 22	41 22
VOLANDERES	M m Ø a	55 4 M 16	55 4 M 16	55 4 M 16	55 4 M 18	60 5 M 24	60 5 M 24	60 5 M 24	60 8 M 27	60 8 M 27	60 8 M 27

NOTA: Totes les dimensions són en mil·límetres excepte els dimensionats de les alçàries i cimentacions que són en metres.

Detalls fonaments i ancoratges de columna i bàculs

FONAMENT COLUMNA TIPUS I PICA

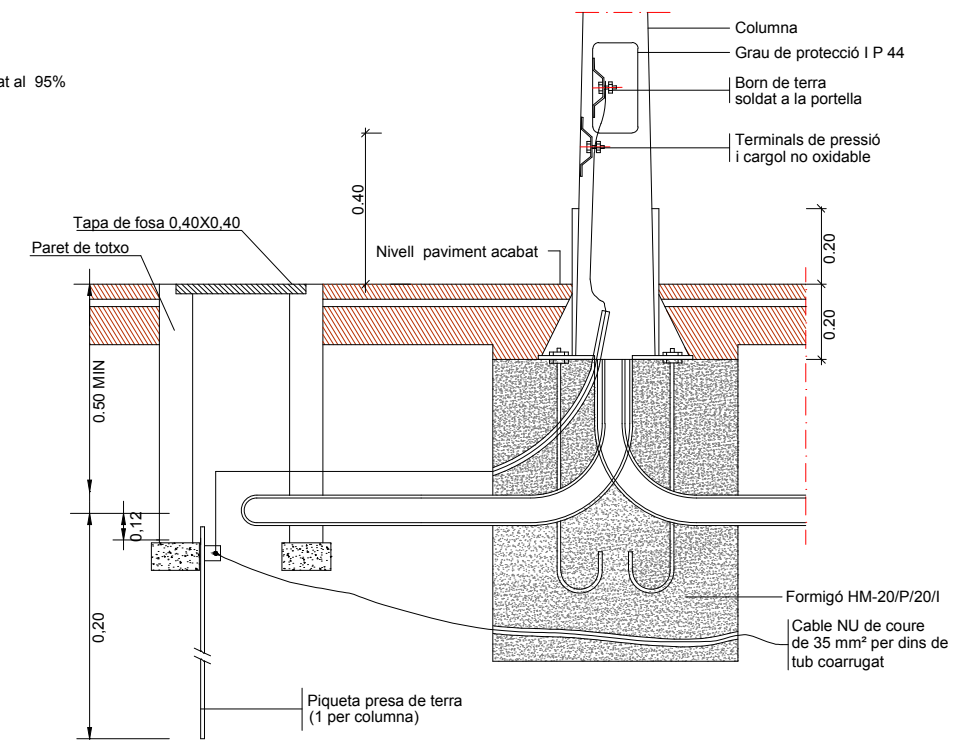

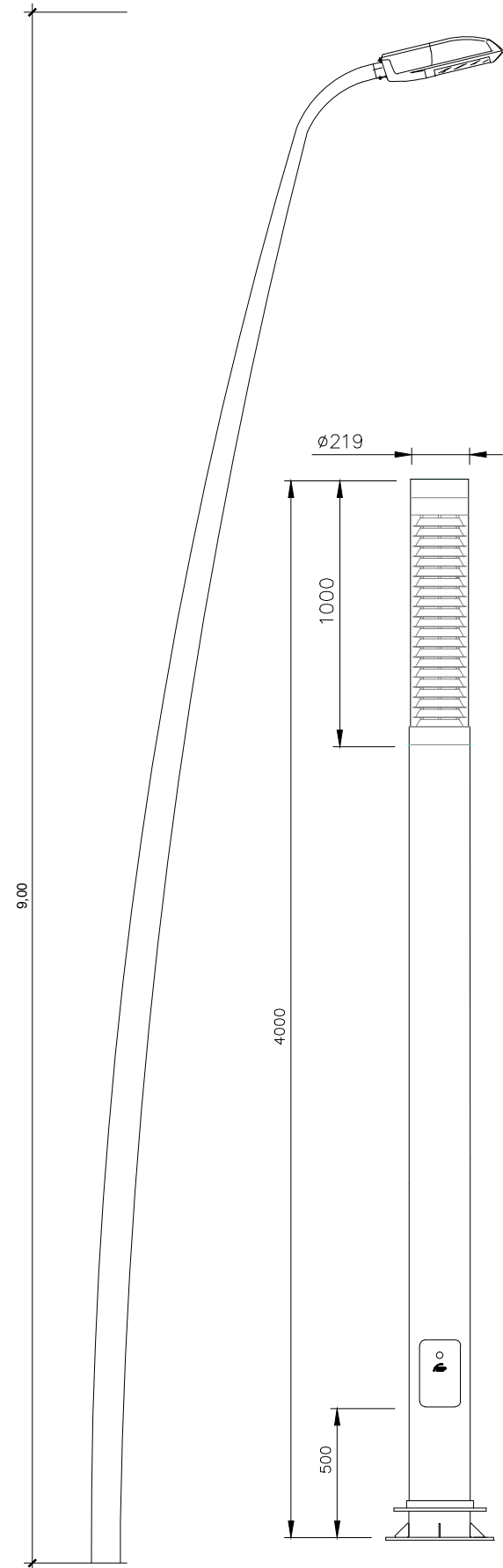

QSA-10
Columna de 9 m. tipus Marina

FO 8 (1cara)
Columna de 4 m. alçada

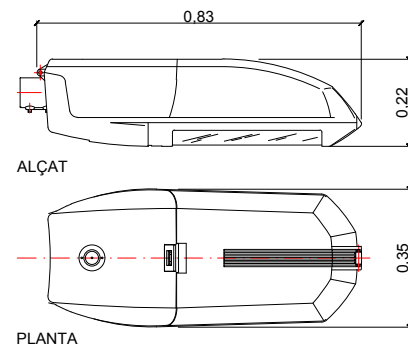

DETALL
Llumenera tancada model QSA-10

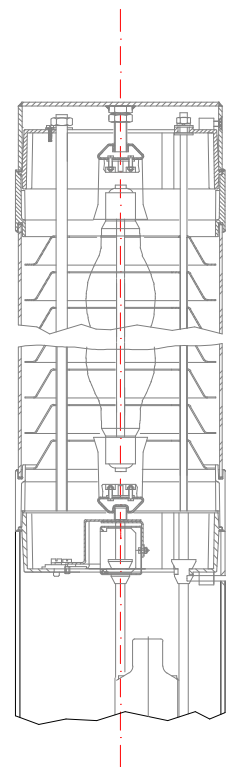

DETALL
Luminària tancada model FO 8 (1cares) 2x70 Vsap

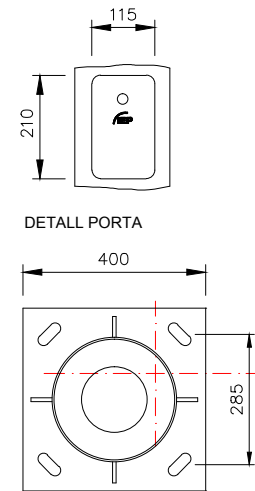

DETALL PORTA

DETALL PLACA BASE

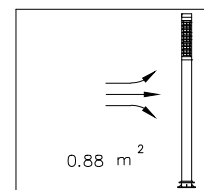

0.88 m²

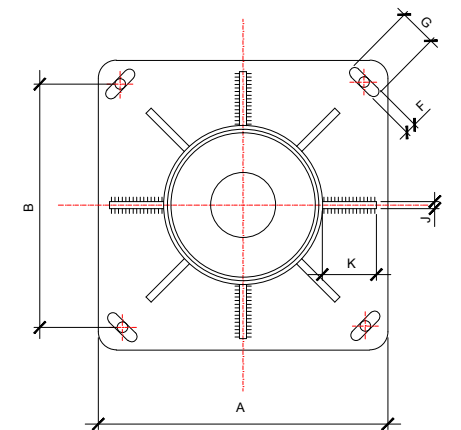
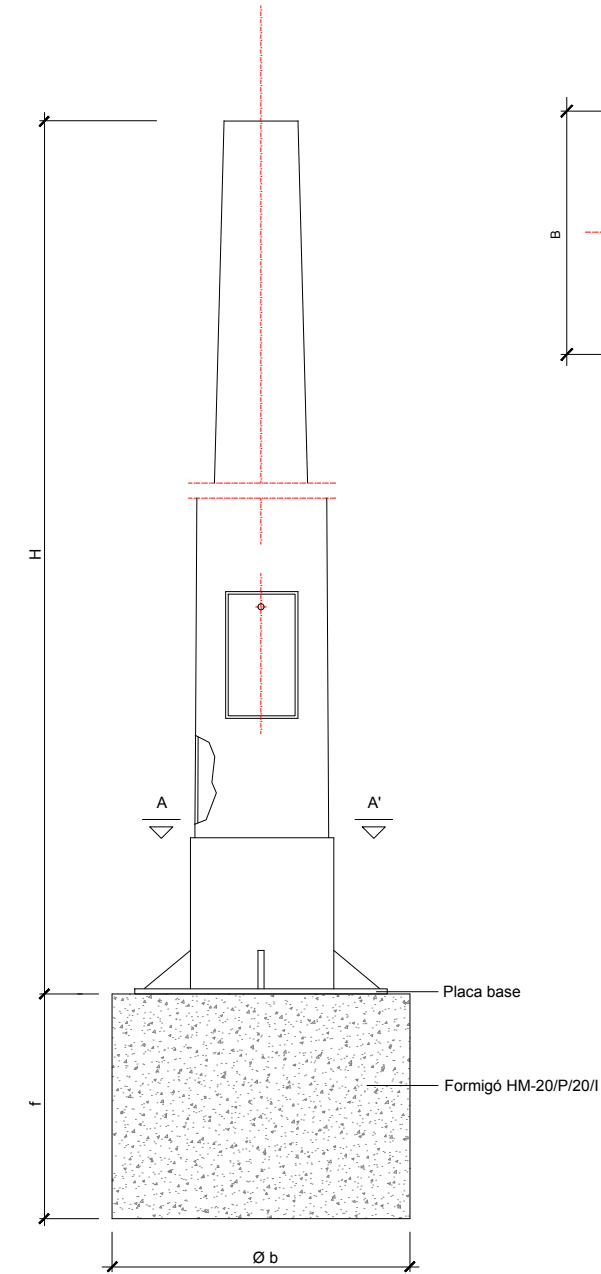

SECCIÓ A-A'

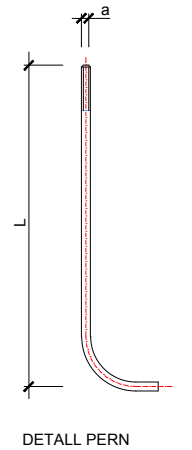

DETALL PERN

COLUMNIES	PERNS		Cimentació
	H (m.)	Núm.	Ø a x L
	4.00	4	16x400
	4.50	4	16x400
	5.00	4	16x400
	6.00	4	18x600
	7.00	4	24x800
	8.00	8	24x800
	9.00	8	24x800

NOTA: Totes les altures en metres, tots els dimensionats en mil·límetres.
Quadre de dimensions per a columnes

DETALL TIPUS PER FONAMENT DE COLUMNA D'ENLLUMENAT(S/E)

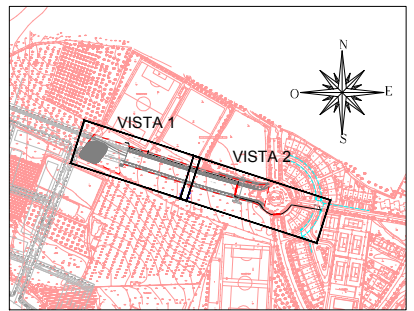
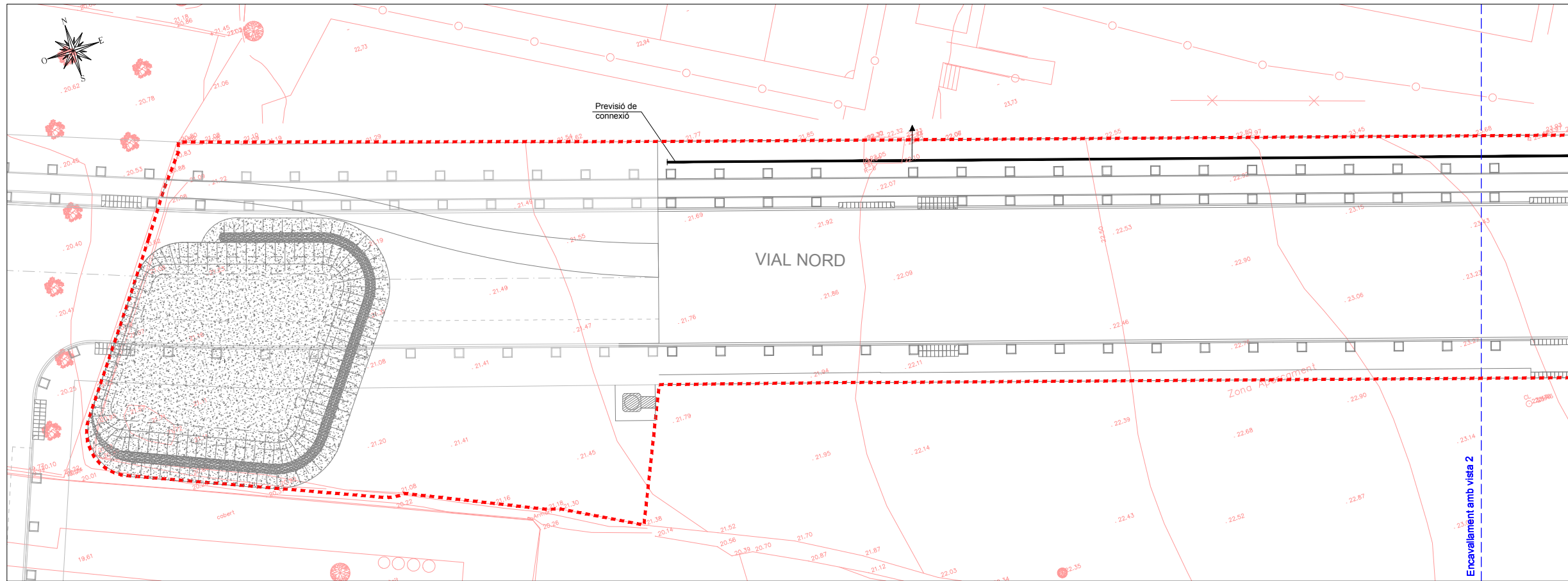

LLEENDA

- Xarxa de gas sota vorera
- Xarxa de gas sota calçada
- Escomesa de gas
- Xarxa de gas existent
- Vàlvula de comporta existent

VISTA 1

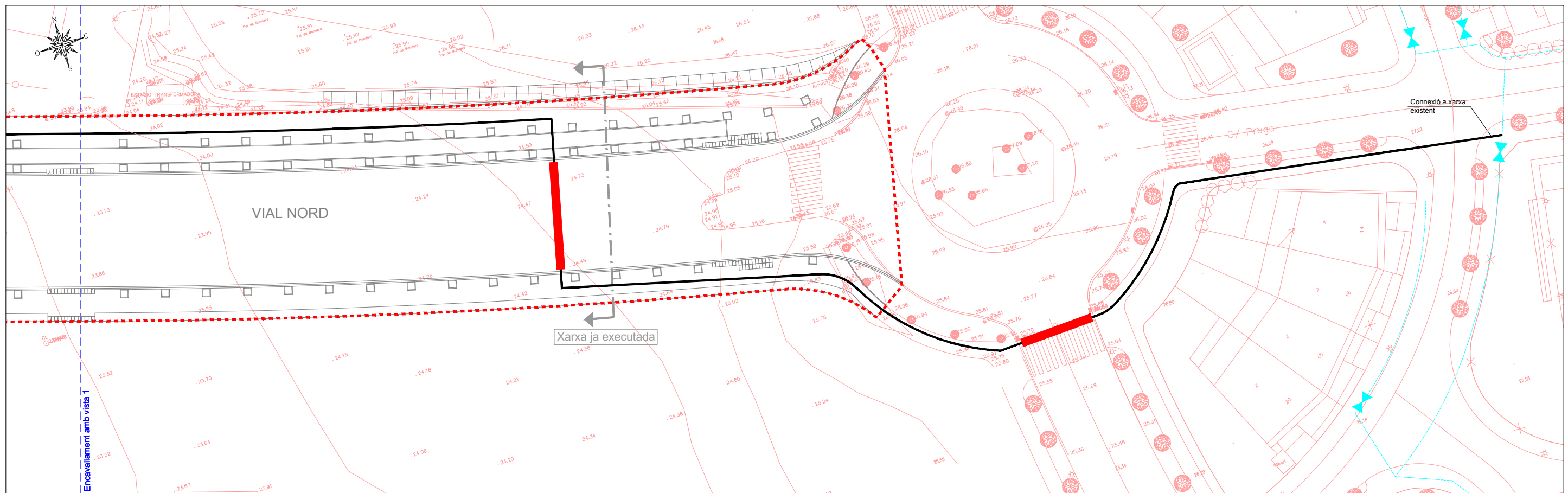

VISTA 2

Ed. 1



AJUNTAMENT DE ROSES
ÀREA DE SERVEIS TERRITORIALS



CONSULTOR
ABM
enginyers i consultors

AUTOR DEL PROJECTE
JOAN MACARRO, Enginyer CCIP

DATA
JULIOL 2012

TÍTOL DEL PROJECTE
ADDENDA D'ACTUALITZACIÓ DEL PROJECTE D'URBANITZACIÓ DEL VIAL NORD ENTRE LA RONDA DE DALT I LA ROTONDA DE LES CARRETERES GI-614 I GI-610 FASE-1 TRAM LA VINYASSA I DINS L'ÀMBIT DEL SUD-1

NOM DEL PLANOL
XARXA DE GAS

ESCALA
1/500

PLÀNOL NÚM.
16
FULL 1 DE 1

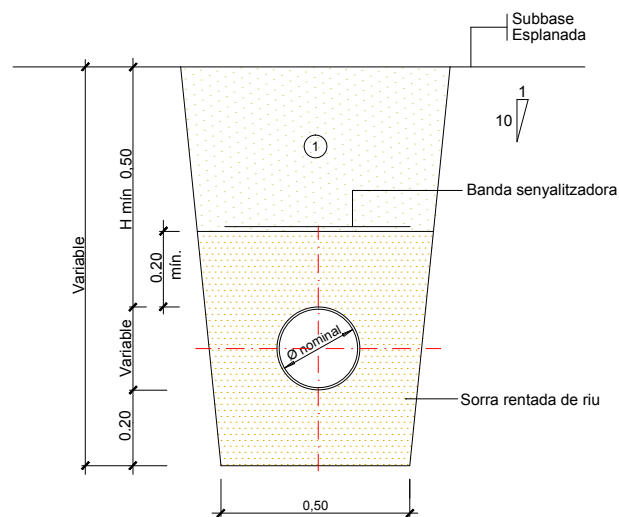

① NOTA: Replè de les rases amb material purgat sense pedres superiors a 8 cm. al 95% p.m.

RASA PER A CONDUCCIÓ DE GAS. REPSOL

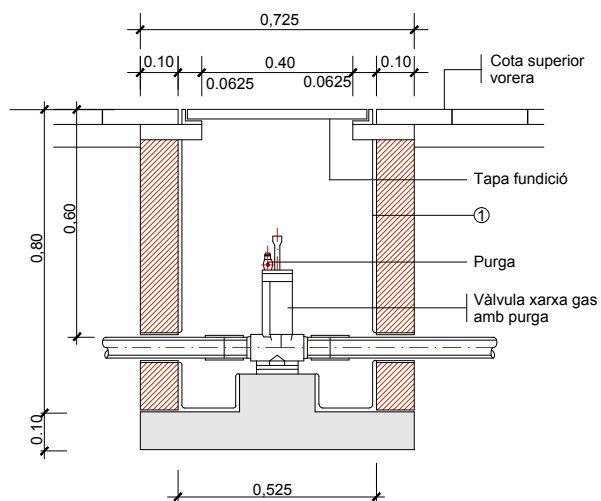

① Tot l'interior s'arrebossarà i lliscarà amb morter sense deixar arestes ni angles aguts

ARQUETA AMB VÀLVULA DE PURGA I CLAU DE PAS. REPSOL

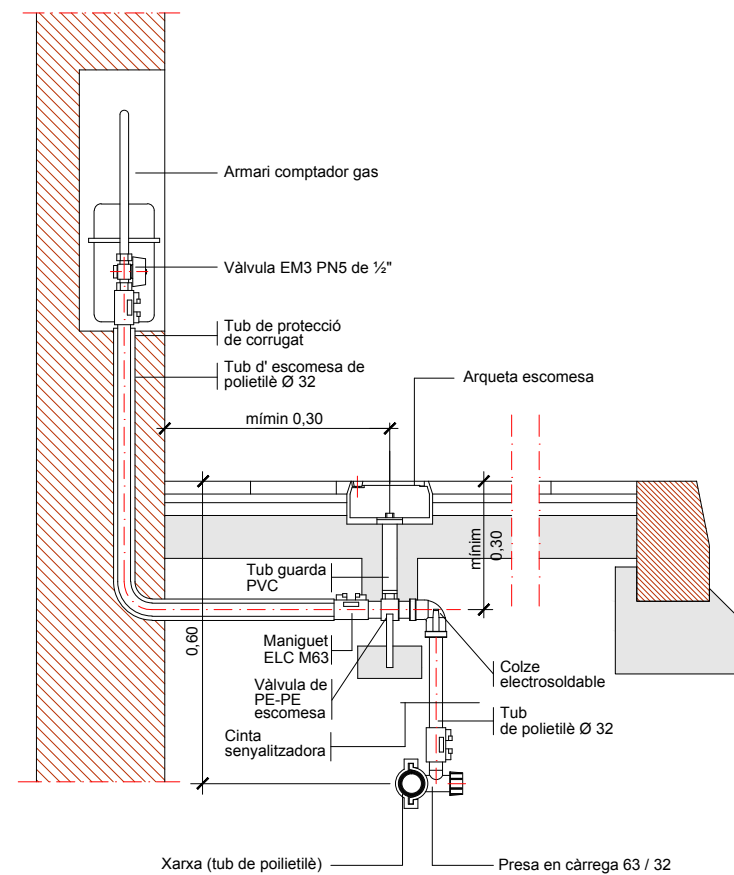

DETALL ESCOMESA DE GAS. REPSOL

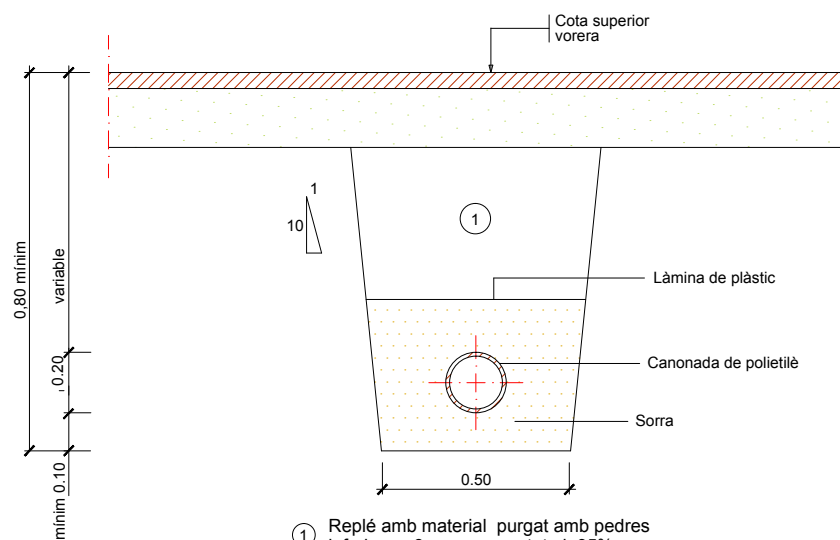

① Replè amb material purgat amb pedres inferiors a 8 cm, compactat al 95% p.m.

RASA PER A CONDUCCIÓ SOTA VORERA

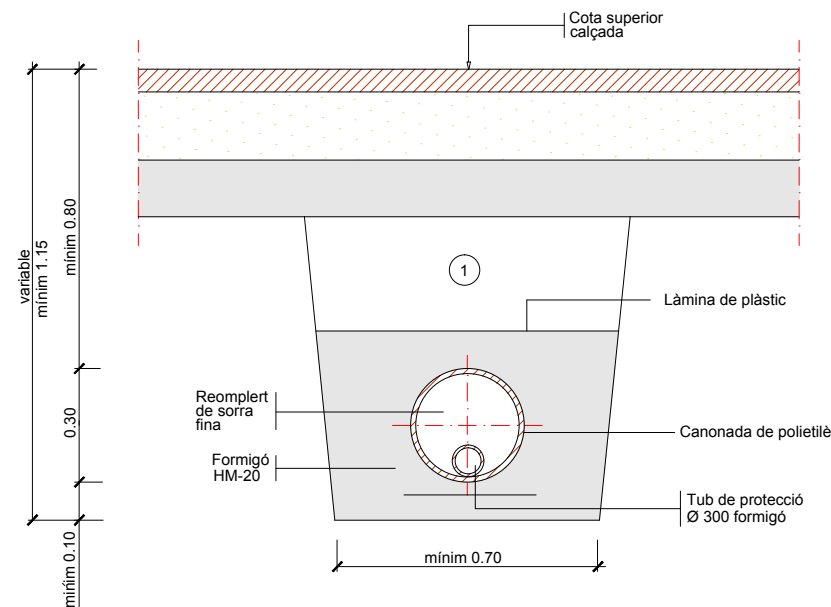

① Replè amb material purgat amb pedres inferiors a 8 cm, compactat al 95% p.m.

RASA PER A CONDUCCIÓ SOTA VIAL

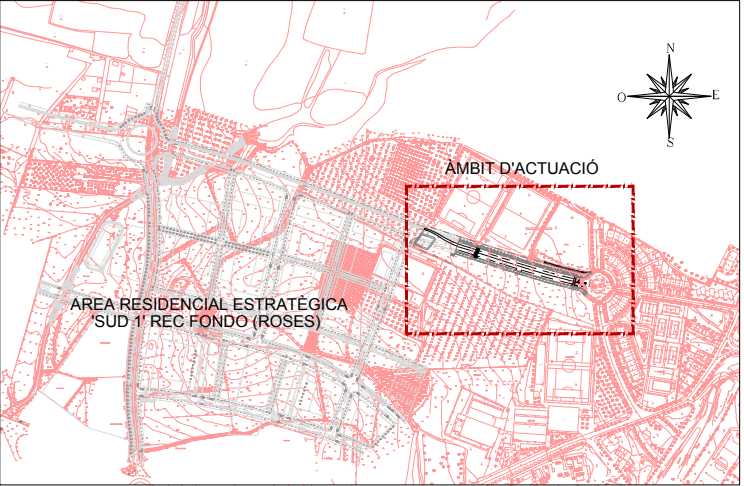
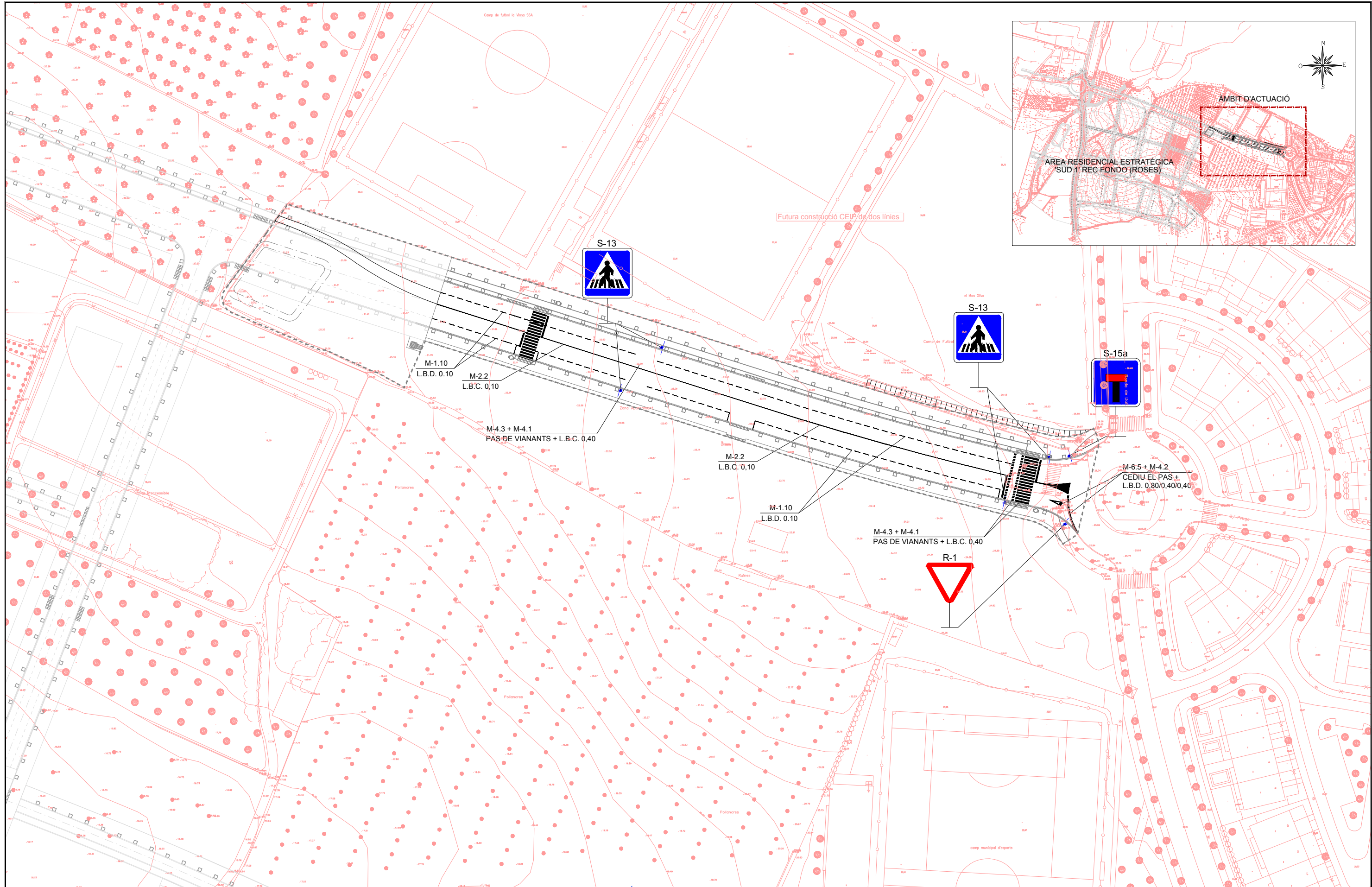

Joan Marro
JOAN MARRO, Enginyer CCIP

JULIOL 2012

ADDENDA D'ACTUALITZACIÓ DEL PROJECTE D'URBANITZACIÓ DEL VIAL NORD ENTRE LA RONDA DE DALT I LA ROTONDA DE LES CARRETERES GI-614 I GI-610 FASE-1 TRAM LA VINYASSA I DINS L'ÀMBIT DEL SUD-1

PLANTA SENYALITZACIÓ

1/1.000

ESQUEMA DE MUNTATGE

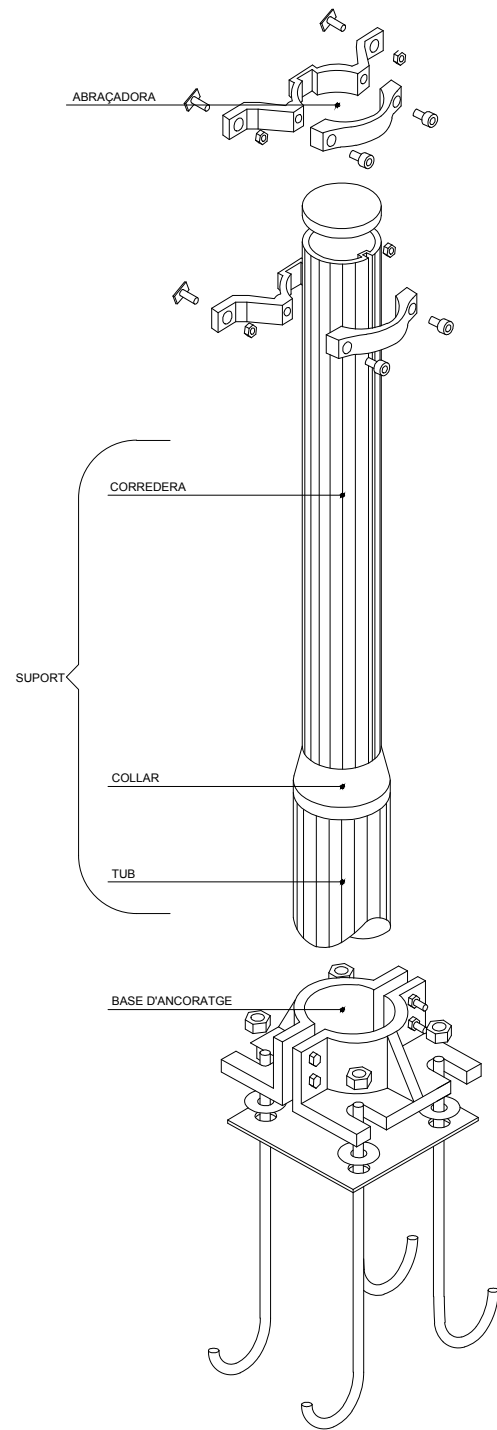

NOTES:

1. LES CARACTERÍSTIQUES DE LES SENYALS (COLOR, DIMENSIONS, ABECEDARI, ETC...) SEGONS LES NORMES 8.1-I.C. DEL MOPT.
2. LES SENYALS INFORMATIVES ES SITUARAN DE TAL FORMA QUE LA CARA DEL TEXT S'ORIENTI CAP AL TRÀFIC, FORMANT EN PLANTA EL PANELL UN ANGLE 5-10° AMB LA NORMAL DE L'EIX.

DETALL DE SENYALS DE CODI

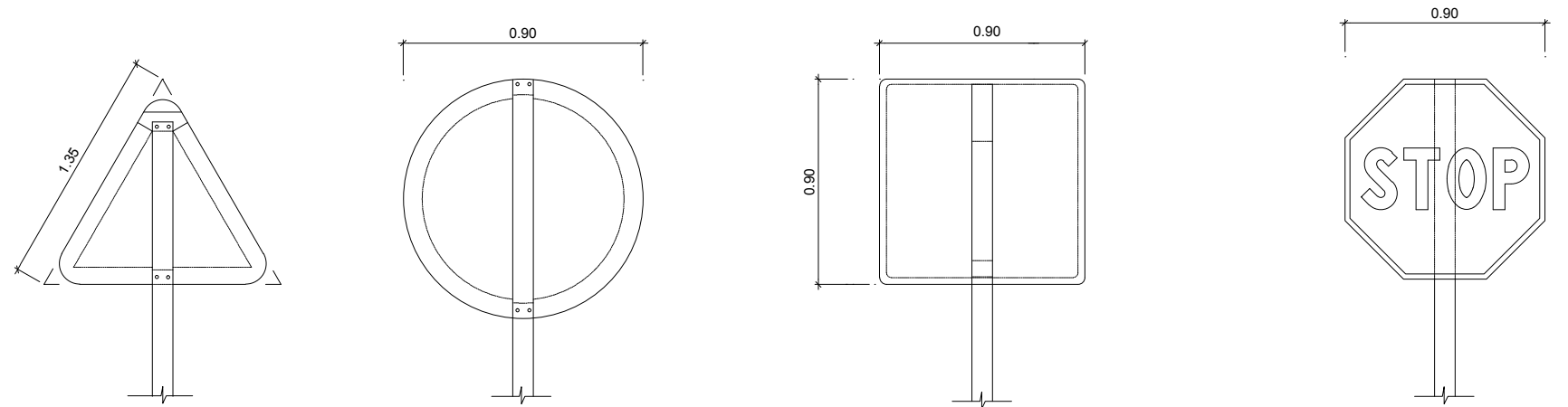

POSTE EN VORERA

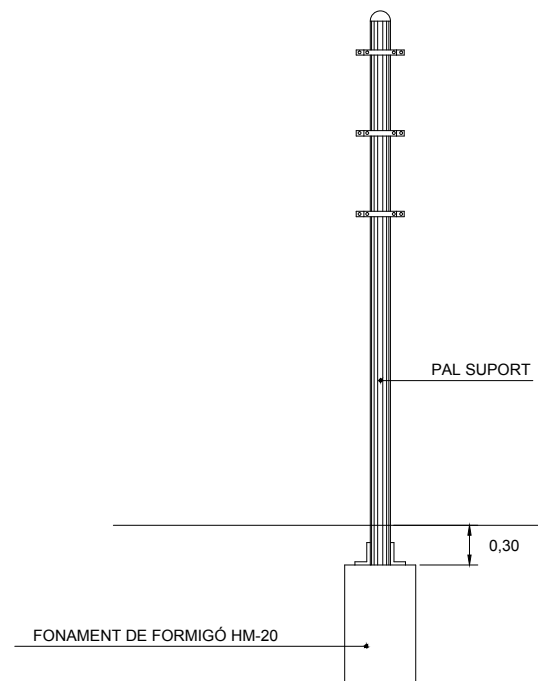

NOTES:

ELS PALS DE SUBJECCIÓ DE LES SENYALS I LES MATEIXES SERAN D'ALUMINI
EL REVERS DE LES SENYALS SERA DE COLOR NEUTRE
TOTS ELS ELEMENTS DE SUBJECCIÓ, PLAQUES I CIMENTACIÓ COMPLIRAN
EL QUE ESPECIFICA EL PLEC DE CONDICIONS TÈCNiques PARTICULARS

PAL TIPUS

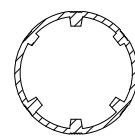

CATEGORIA RESISTENT	Ø
MC	90
MD-ME	114
ME-MF-MG	140
MH	168

M-6.4

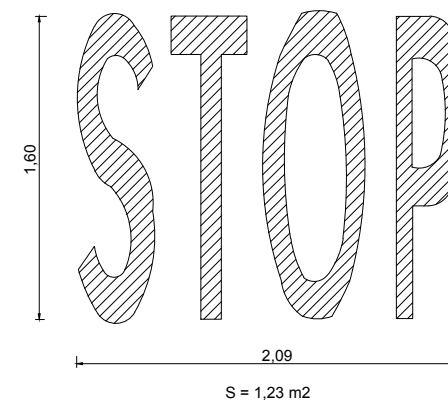

M-6.5

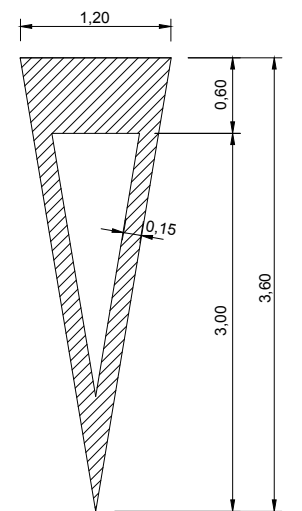

MARQUES TRANSVERSALES

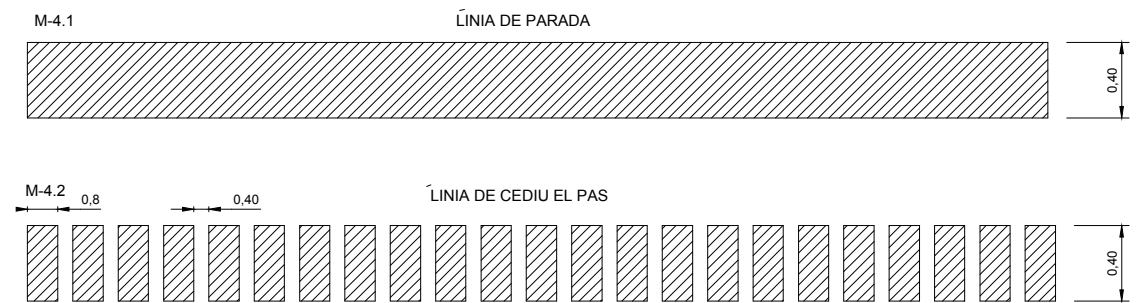

PLEC DE CONDICIONS TÈCNIQUES

El Plec de condicions tècniques s'inclou dins el Projecte d'urbanització del Vial Nord entre la Ronda de Dalt i la rotonda de les carreteres GI-614 i GI-610 Fase 1 Tram La Vinyassa dins de l'àmbit del SUD1

AMIDAMENTS

Pàg.: 1

OBRA 01 PRESSUPOST ADDENDA VIAL NORD FASE 1
CAPÍTOL 01 TREBALLS PREVIS I DEMOLICIONS
TÍTOL 3 01 TREBALLS PREVIS

NUM.	CODI	UA	DESCRIPCIÓ
------	------	----	------------

1 G221U010 m3 Excavació de terra vegetal, inclosa càrrega, transport a l'abocador, aplec o lloc d'ús i manteniment fins la seva utilització, inclòs cànon d'abocament i manteniment de l'abocador

Num.	Text	Tipus	[C]	[D]	[E]	[F]	TOTAL	Fórmula
1	Excavació parterres rotonda		2,000	5,000			10,000	C#*D#*E#*F#

TOTAL AMIDAMENT **10,000**

2 G221U112 m3 Excavació de terreny no classificat en zones de desmunt, incloses parts proporcionals de roca, amb mitjans mecànics, amb càrrega i transport a l'abocador o lloc d'ús, inclòs cànon d'abocament i manteniment de l'abocador

Num.	Text	Tipus	[C]	[D]	[E]	[F]	TOTAL	Fórmula
1	Varis neteja i repàs		10,000				10,000	C#*D#*E#*F#

TOTAL AMIDAMENT **10,000**

3 G2243011 m2 Repàs i piconatge d'esplanada, amb mitjans mecànics i compactació del 95 % PM

Num.	Text	Tipus	[C]	[D]	[E]	[F]	TOTAL	Fórmula
1	Tram Vial Nord		180,000	14,000			2.520,000	C#*D#*E#*F#
2	Plataforma posterior		40,000	30,000			1.200,000	C#*D#*E#*F#

TOTAL AMIDAMENT **3.720,000**

OBRA 01 PRESSUPOST ADDENDA VIAL NORD FASE 1
CAPÍTOL 01 TREBALLS PREVIS I DEMOLICIONS
TÍTOL 3 02 DEMOLICIONS

NUM.	CODI	UA	DESCRIPCIÓ
------	------	----	------------

1 G214U030 m3 Enderroc d'estructures de maó o totxana de qualsevol tipus, amb mitjans mecànics o manuals, inclòs càrrega, transport a l'abocador, cànon d'abocament i manteniment de l'abocador

Num.	Text	Tipus	[C]	[D]	[E]	[F]	TOTAL	Fórmula
1	Arqueta Mitja tenció CT		1,000	1,000	1,000		1,000	C#*D#*E#*F#

TOTAL AMIDAMENT **1,000**

2 G219U020 m Demolició de vorades amb rigola de qualsevol tipus, amb mitjans mecànics o manuals, inclosa la base de formigó, càrrega i transport a l'abocador, cànon d'abocament i manteniment de l'abocador

Num.	Text	Tipus	[C]	[D]	[E]	[F]	TOTAL	Fórmula
1	Vorada rotonda Ronda de Dalt		4,000	2,000			8,000	C#*D#*E#*F#

TOTAL AMIDAMENT **8,000**

Euro

AMIDAMENTS

Pàg.: 2

3 G219U030 m2 Demolició de voreres amb base de formigó o paviment de formigó, amb un gruix de 20 cm de cota mitja, incloses càrrega i transport a l'abocador, cànon d'abocament i manteniment de l'abocador

Num.	Text	Tipus	[C]	[D]	[E]	[F]	TOTAL	Fórmula
1	Rotonda Ronda de Dalt		2,000	2,000	2,000		8,000	C#*D#*E#*F#

TOTAL AMIDAMENT **8,000**

4 G219U100 m Tall amb serra de disc de paviment de mesclures bituminoses o formigó, de 20 cm a 30 cm de fondària

Num.	Text	Tipus	[C]	[D]	[E]	[F]	TOTAL	Fórmula
1	Paviment rotonda Ronda de Dalt		25,000				25,000	C#*D#*E#*F#

TOTAL AMIDAMENT **25,000**

5 G219U040 m2 Demolició de paviment de mescla bituminosa, incloses càrrega i transport a l'abocador, cànon d'abocament i manteniment de l'abocador

Num.	Text	Tipus	[C]	[D]	[E]	[F]	TOTAL	Fórmula
1	Rotonda Ronda de Dalt		210,000				210,000	C#*D#*E#*F#

TOTAL AMIDAMENT **210,000**

OBRA 01 PRESSUPOST ADDENDA VIAL NORD FASE 1
CAPÍTOL 02 MOVIMENT DE TERRES
TÍTOL 3 01 DESMUNTS

NUM.	CODI	UA	DESCRIPCIÓ
------	------	----	------------

1 G221U112 m3 Excavació de terreny no classificat en zones de desmunt, incloses parts proporcionals de roca, amb mitjans mecànics, amb càrrega i transport a l'abocador o lloc d'ús, inclòs cànon d'abocament i manteniment de l'abocador

Num.	Text	Tipus	[C]	[D]	[E]	[F]	TOTAL	Fórmula
1	Repàs zones afectades		100,000				100,000	C#*D#*E#*F#

TOTAL AMIDAMENT **100,000**

OBRA 01 PRESSUPOST ADDENDA VIAL NORD FASE 1
CAPÍTOL 02 MOVIMENT DE TERRES
TÍTOL 3 02 TERRAPLENS

NUM.	CODI	UA	DESCRIPCIÓ
------	------	----	------------

1 G227U110 m3 Esplanada amb sòl seleccionat tipus 2, procedent de préstec, segons condicions del Plec de Prescripcions Tècniques, en coronació de terraplens o sobre desmunt, estesa i compactada al 100% del PM, mesurat sobre perfil teòric

Num.	Text	Tipus	[C]	[D]	[E]	[F]	TOTAL	Fórmula
1	Repàs zones afectades		100,000				100,000	C#*D#*E#*F#

TOTAL AMIDAMENT **100,000**

2 G226U020 m3 Terraplenat amb sòl procedent de préstec, estesa i compactació segons condicions del Plec de Prescripcions Tècniques, mesurat sobre perfil teòric

Euro

Addenda d'actualització del Projecte d'urbanització del Vial Nord entre la Ronda de Dalt i la rotonda de les carreteres GI-614 i GI-610 Fase 1 Tram La Vinyassa dins de l'àmbit del SUD1. Roses
Pressupost

AMIDAMENTS

Pàg.: 3

Num.	Text	Tipus	[C]	[D]	[E]	[F]	TOTAL	Fórmula
1	Repàs zones afectades		100,000				100,000	C#*D#*E#*F#

TOTAL AMIDAMENT **100,000**

OBRA 01 PRESSUPOST ADDENDA VIAL NORD FASE 1
CAPÍTOL 03 XARXA D'AIGÜES PLUVIALS
TÍTOL 3 01 MOVIMENT DE TERRES

NUM.	CODI	UA	DESCRIPCIÓ
1	G228U010	m3	Rebliment i compactació de rases, pous i fonaments, amb material procedent de la pròpia obra, inclòs selecció, garbellat, càrregues i transports intermedis, estesa i compactació segons condicions del Plec de Prescripcions Tècniques, mesurat sobre perfil teòric

Num.	Text	Tipus	[C]	[D]	[E]	[F]	TOTAL	Fórmula
1	Repàs obra executada		10,000	0,600	0,600		3,600	C#*D#*E#*F#

TOTAL AMIDAMENT **3,600**

2	F2A1R400	m3	Subministrament de Sorra de material reciclat de formigons, de 0 a 5 mm. Tot inclòs.					
---	----------	----	--	--	--	--	--	--

Num.	Text	Tipus	[C]	[D]	[E]	[F]	TOTAL	Fórmula
1	Repàs obra executada		10,000	0,600	0,400		2,400	C#*D#*E#*F#
2			20,000				20,000	C#*D#*E#*F#

TOTAL AMIDAMENT **22,400**

3	G222U102	m3	Excavació de terreny no classificat en rases, pous o fonaments, amb mitjans mecànics, incloses part proporcional en roca i tall previ en talussos, càrrega i transport a l'abocador, aplec o lloc d'ús, inclòs canó d'abocament i manteniment de l'abocador					
---	----------	----	---	--	--	--	--	--

Num.	Text	Tipus	[C]	[D]	[E]	[F]	TOTAL	Fórmula
1	Repàs obra executada		10,000	0,600	1,000		6,000	C#*D#*E#*F#
2			20,000				20,000	C#*D#*E#*F#

TOTAL AMIDAMENT **26,000**

OBRA 01 PRESSUPOST ADDENDA VIAL NORD FASE 1
CAPÍTOL 03 XARXA D'AIGÜES PLUVIALS
TÍTOL 3 02 COL·LECTORS

NUM.	CODI	UA	DESCRIPCIÓ
1	FD7J0135	m	Tub PEAD ó Polipropilè DN 800 mm, doble paret SN 8 kN/m2, norma prEN 13476-1, previst per a una pressió interior de 1kg/cm2, inclou aquesta unitat el subministrament, col.locació i la unió entre tubs. Assentat i recobert amb formigó HM-20. Tot inclòs completament acabat, segons plànols.

Num.	Text	Tipus	[C]	[D]	[E]	[F]	TOTAL	Fórmula
1	Repàs obra executada		6,000				6,000	C#*D#*E#*F#

TOTAL AMIDAMENT **6,000**

Euro

Addenda d'actualització del Projecte d'urbanització del Vial Nord entre la Ronda de Dalt i la rotonda de les carreteres GI-614 i GI-610 Fase 1 Tram La Vinyassa dins de l'àmbit del SUD1. Roses
Pressupost

AMIDAMENTS

Pàg.: 4

2	FD7J0115	m	Tub PEAD ó Polipropilè DN 315 mm, doble paret SN 8 kN/m2, norma prEN 13476-1, previst per a una pressió interior de 1kg/cm2, inclou aquesta unitat el subministrament, col.locació i la unió entre tubs. Assentat i recobert amb formigó HM-20. Tot inclòs completament acabat, segons plànols.					
---	----------	---	---	--	--	--	--	--

Num.	Text	Tipus	[C]	[D]	[E]	[F]	TOTAL	Fórmula
1	Repàs obra executada		10,000				10,000	C#*D#*E#*F#

TOTAL AMIDAMENT **10,000**

3	FD7J0110	m	Tub PEAD ó Polipropilè DN 250 mm, doble paret SN 8 kN/m2, norma prEN 13476-1, previst per a una pressió interior de 1kg/cm2, inclou aquesta unitat el subministrament, col.locació i la unió entre tubs. Assentat i recobert amb formigó HM-20. Tot inclòs completament acabat, segons plànols.					
---	----------	---	---	--	--	--	--	--

Num.	Text	Tipus	[C]	[D]	[E]	[F]	TOTAL	Fórmula
1	Repàs Escomeses embornal		10,000	2,000			20,000	C#*D#*E#*F#

TOTAL AMIDAMENT **20,000**

4	FD7J0030	m	Tub PEAD ó Polipropilè DN 630 mm, doble paret SN 8 kN/m2, norma prEN 13476-1, previst per a una pressió interior de 1kg/cm2, inclou aquesta unitat el subministrament, col.locació i la unió entre tubs. Assentat i recobert amb sorra. Tot inclòs completament acabat, segons plànols.					
---	----------	---	---	--	--	--	--	--

Num.	Text	Tipus	[C]	[D]	[E]	[F]	TOTAL	Fórmula
1	Repàs obra executada		10,000				10,000	C#*D#*E#*F#

TOTAL AMIDAMENT **10,000**

5	FD7J0025	m	Tub PEAD ó Polipropilè DN 500 mm, doble paret SN 8 kN/m2, norma prEN 13476-1, previst per a una pressió interior de 1kg/cm2, inclou aquesta unitat el subministrament, col.locació i la unió entre tubs. Assentat i recobert amb sorra. Tot inclòs completament acabat, segons plànols.					
---	----------	---	---	--	--	--	--	--

Num.	Text	Tipus	[C]	[D]	[E]	[F]	TOTAL	Fórmula
1	Repàs obra executada		10,000				10,000	C#*D#*E#*F#

TOTAL AMIDAMENT **10,000**

OBRA 01 PRESSUPOST ADDENDA VIAL NORD FASE 1
CAPÍTOL 03 XARXA D'AIGÜES PLUVIALS
TÍTOL 3 03 PERICONS I POUS DE REGISTRE

NUM.	CODI	UA	DESCRIPCIÓ
1	FDD10110	u	Pou de registre prefabricat d '1,20 m de diàmetre, amb una profunditat màxima de 3 m, per a tubs de formigó armat ASTM D=<90 cm, inclou: pates, marc octogonal o quadrat aparent segons tipus de paviment, massisat i tapa rodona articulada amb tancament de bloqueig de fosa dúctil segons norma EN-124 classe D-400, segons detall. Tot inclòs completament acabat.

Num.	Text	Tipus	[C]	[D]	[E]	[F]	TOTAL	Fórmula
1	Pou pendent a executar		1,000				1,000	C#*D#*E#*F#

TOTAL AMIDAMENT **1,000**

2	FD5J0010	u	Formació d'embornal senzill de maó massís o formigó HM-20 completament acabat, segons plànols, inclou marc, massisat amb formigó HM-20 i reixa de fosa dúctil de 750x300 mm H=100 mm classe C-250. Tot inclòs completament acabat.					
---	----------	---	--	--	--	--	--	--

Euro

AMIDAMENTS

Pàg.: 5

Num.	Text	Tipus	[C]	[D]	[E]	[F]	TOTAL	Fórmula
1	Embornal pendent a executar		1,000				1,000	C#*D#*E#*F#

TOTAL AMIDAMENT **1,000**

3 FDSZBJC4 u Reixa fixa, per a embornal de fosa grisa, de 780x380x40 mm i 45 kg de pes i col·locada amb morter

Num.	Text	Tipus	[C]	[D]	[E]	[F]	TOTAL	Fórmula
1	Total embornals		14,000				14,000	C#*D#*E#*F#
2	Restitució tram urbanitzat		2,000				2,000	C#*D#*E#*F#

TOTAL AMIDAMENT **16,000**

4 FDDZ5DD4 u Bastiment circular de fosa dúctil per a pou de registre i tapa abatible, pas lliure de 600 mm de diàmetre i classe D400 segons norma UNE-EN 124, col·locat amb morter

Num.	Text	Tipus	[C]	[D]	[E]	[F]	TOTAL	Fórmula
1	Total pous pluvials		5,000				5,000	C#*D#*E#*F#

TOTAL AMIDAMENT **5,000**

OBRA 01 PRESSUPOST ADDENDA VIAL NORD FASE 1
CAPÍTOL 03 XARXA D'AIGÜES PLUVIALS
TÍTOL 3 04 BASSA INFILTRACIÓ

NUM.	CODI	UA	DESCRIPCIÓ
------	------	----	------------

1 G221U112 m3 Excavació de terreny no classificat en zones de desmunt, incloses parts proporcionals de roca, amb mitjans mecànics, amb càrrega i transport a l'abocador o lloc d'ús, inclos canó d'abocament i manteniment de l'abocador

Num.	Text	Tipus	[C]	[D]	[E]	[F]	TOTAL	Fórmula
1	Amidaments s/plànols	C	Longitud	Ample	Alçada			
2	Reperfilat de parament vertical		22,200	0,500	3,000	2,000	66,600	C#*D#*E#*F#
3			19,850	0,500	3,000	2,000	59,550	C#*D#*E#*F#
4	Retirada de terres							
5	Bassa infiltració		22,200	19,650	3,070	0,300	401,768	C#*D#*E#*F#

TOTAL AMIDAMENT **527,918**

2 G226U030 m3 Terraplenat o pedraplenat amb sòl procedent de la pròpia obra, inclos selecció, garbellat, càrregues i transports intermedis, estesa i compactació segons condicions del Plec de Prescripcions Tècniques, mesurat sobre perfil teòric

Num.	Text	Tipus	[C]	[D]	[E]	[F]	TOTAL	Fórmula
1	Amidaments s/plànols	C	Secció	Longitud				
2	Mota bassa d'infiltració		2,500	70,000			175,000	C#*D#*E#*F#
4	Previsió		50,000				50,000	C#*D#*E#*F#

TOTAL AMIDAMENT **225,000**

Euro

AMIDAMENTS

Pàg.: 6

3	F6A10020	m	Reixat de 2 m d'alçària d'acer galvanitzat i plastificat tipus "Lux de Rivisa" o equivalent, format per malla de simple torsió, 1 pal vertical de suport col·locat aproximadament cada 3 m, 1 o 2 pals inclinats a les cantoneres, i 2 pals inclinats com a tensors col·locats cada 30 m, inclou excavació, subministrament i col·locació amb daus de formigó i muntatge. Tot inclòs completament acabat.				
---	----------	---	---	--	--	--	--

AMIDAMENT DIRECTE **0,000**

4	F6A1CEA1	u	Porta de dues fulles de 3x2 m, d'acer galvanitzat, amb bastidor de tub de 80x50 mm i malla electrosoldada de 200x50 mm i D 6 mm, sòcol de planxa d'1,5 mm, muntants de 100x100 mm, passador, pany i pom				
---	----------	---	---	--	--	--	--

AMIDAMENT DIRECTE **0,000**

5 F2A1ZJ00 m3 Subministrament de grava per drenatges.Tot inclòs.

Num.	Text	Tipus	[C]	[D]	[E]	[F]	TOTAL	Fórmula
1	Amidaments s/plànols	C	Superfície	Alçada				
2	Bassa infiltració últims 60 cm		365,000	0,600			219,000	C#*D#*E#*F#

TOTAL AMIDAMENT **219,000**

6 F226Z401 m3 Pedraple procedent de préstecs exteriors a l'àmbit de l'obra, de característiques a determinar per la Direcció d'Obra, inclou subministrament, càrrega, transport, estesa, compactació i tarifes (taxes, canons i despeses) si s'escau. Tot inclòs completament acabat.

Num.	Text	Tipus	[C]	[D]	[E]	[F]	TOTAL	Fórmula
1	Amidaments s/plànols	C	Superfície	Alçada				
2	Bassa infiltració primers 100 cm		360,000	1,000			360,000	C#*D#*E#*F#

TOTAL AMIDAMENT **360,000**

7 G7BC3790 m2 Geotèxtil format per feltre de polipropilè/polietilè no teixit lligat tèrmicament de 90 a 100 g/m2, col·locat sense adherir

Num.	Text	Tipus	[C]	[D]	[E]	[F]	TOTAL	Fórmula
1	Geotèxtil		19,850	22,200		2,000	881,340	C#*D#*E#*F#
2			19,850	4,000		2,000	158,800	C#*D#*E#*F#
3			22,200	4,000		2,000	177,600	C#*D#*E#*F#
4			100,000				100,000	C#*D#*E#*F#

TOTAL AMIDAMENT **1.317,740**

OBRA 01 PRESSUPOST ADDENDA VIAL NORD FASE 1
CAPÍTOL 04 XARXA D'AIGÜES RESIDUALS
TÍTOL 3 01 MOVIMENT DE TERRES

NUM.	CODI	UA	DESCRIPCIÓ
------	------	----	------------

1 G222U102 m3 Excavació de terreny no classificat en rases, pous o fonaments, amb mitjans mecànics, incloses part proporcional en roca i tall previ en talussos, càrrega i transport a l'abocador, aplec o lloc d'ús, inclos canó d'abocament i manteniment de l'abocador

Num.	Text	Tipus	[C]	[D]	[E]	[F]	TOTAL	Fórmula
1	Repàs obra executada		10,000	0,800	1,000		8,000	C#*D#*E#*F#
2	Nova ubicació pou de bombament		2,000	2,000	4,000		16,000	C#*D#*E#*F#

Euro

Addenda d'actualització del Projecte d'urbanització del Vial Nord entre la Ronda de Dalt i la rotonda de les carreteres GI-614 i GI-610 Fase 1 Tram La Vinyassa dins de l'àmbit del SUD1. Roses
Pressupost

AMIDAMENTS

Pàg.: 7

Num.	Text	Tipus	[C]	[D]	[E]	[F]	TOTAL	Fórmula	
TOTAL AMIDAMENT							24,000		
2	G228U010	m3	Rebliment i compactació de rases, pous i fonaments, amb material procedent de la pròpia obra, inclòs selecció, garbellat, càrregues i transports intermedis, estesa i compactació segons condicions del Plec de Prescripcions Tècniques, mesurat sobre perfil teòric						
1	Repàs obra executada		3,000				3,000	C#*D#*E#*F#	
TOTAL AMIDAMENT							3,000		
3	F2A1R400	m3	Subministrament de Sorra de material reciclat de formigons, de 0 a 5 mm. Tot inclòs.						
1	Repàs obra executada		10,000				10,000	C#*D#*E#*F#	
TOTAL AMIDAMENT							10,000		

OBRA 01 PRESSUPOST ADDENDA VIAL NORD FASE 1
CAPÍTOL 04 XARXA D'AIGÜES RESIDUALS
TÍTOL 3 02 COL·LECTORS

NUM.	CODI	UA	DESCRIPCIÓ
1	FD7J0020	m	Tub PEAD ó Polipropilè DN 400 mm, doble paret SN 8 kN/m2, norma prEN 13476-1, previst per a una pressió interior de 1kg/cm2, inclou aquesta unitat el subministrament, col.locació i la unió entre tubs. Assentat i recobert amb sorra. Tot inclòs completament acabat, segons plànols.
1	Repàs obra executada		6,000
TOTAL AMIDAMENT			6,000
2	FD7J0110	m	Tub PEAD ó Polipropilè DN 250 mm, doble paret SN 8 kN/m2, norma prEN 13476-1, previst per a una pressió interior de 1kg/cm2, inclou aquesta unitat el subministrament, col.locació i la unió entre tubs. Assentat i recobert amb formigó HM-20. Tot inclòs completament acabat, segons plànols.
1	Repàs obra executada		6,000
TOTAL AMIDAMENT			6,000

OBRA 01 PRESSUPOST ADDENDA VIAL NORD FASE 1
CAPÍTOL 04 XARXA D'AIGÜES RESIDUALS
TÍTOL 3 03 PERICONS I POUS DE REGISTRE

NUM.	CODI	UA	DESCRIPCIÓ
1	FDD10110	u	Pou de registre prefabricat d '1,20 m de diàmetre, amb una profunditat màxima de 3 m, per a tubs de formigó armat ASTM D=<90 cm, inclou: pates, marc octogonal o quadrat aparent segons tipus de paviment, massísat i tapa rodona articulada amb tancament de bloqueig de fosa dúctil segons norma EN-124 classe D-400, segons detall. Tot inclòs completament acabat.
TOTAL AMIDAMENT			25,375

Euro

Addenda d'actualització del Projecte d'urbanització del Vial Nord entre la Ronda de Dalt i la rotonda de les carreteres GI-614 i GI-610 Fase 1 Tram La Vinyassa dins de l'àmbit del SUD1. Roses
Pressupost

AMIDAMENTS

Pàg.: 8

Num.	Text	Tipus	[C]	[D]	[E]	[F]	TOTAL	Fórmula	
1	Amidaments s/plànols	C	Unitats						
2	Tram Vial Nord		1,000				1,000	C#*D#*E#*F#	
TOTAL AMIDAMENT							1,000		
2	FDDZ5DD4	u	Bastiment circular de fosa dúctil per a pou de registre i tapa abatible, pas lliure de 600 mm de diàmetre i classe D400 segons norma UNE-EN 124, col·locat amb morter						
AMIDAMENT DIRECTE							3,000		

OBRA 01 PRESSUPOST ADDENDA VIAL NORD FASE 1
CAPÍTOL 04 XARXA D'AIGÜES RESIDUALS
TÍTOL 3 04 POU DE BOMBAMENT
TÍTOL 4 01 OBRA CIVIL

NUM.	CODI	UA	DESCRIPCIÓ						
1	G228U010	m3	Rebliment i compactació de rases, pous i fonaments, amb material procedent de la pròpia obra, inclos selecció, garbellat, càrregues i transports intermedis, estesa i compactació segons condicions del Plec de Prescripcions Tècniques, mesurat sobre perfil teòric						
1	Amidaments s/plànols	C	Volum	Ample	Alçada				
2	Pou de bombament		12,800				12,800	C#*D#*E#*F#	
3	Desaigua pou de bombament		5,000	0,500	1,000		2,500	C#*D#*E#*F#	
5	Vial Nord		185,000	0,600	1,000		111,000	C#*D#*E#*F#	
6	Paviment rotonda Ronda de Dalt		50,000	0,600	1,000		30,000	C#*D#*E#*F#	
7	Paviment C/Praga		35,000	0,600	1,000		21,000	C#*D#*E#*F#	
TOTAL AMIDAMENT							177,300		
2	G45KU010	m3	Formigó ciclopi per a soleres de 15 N/mm2 de resistència característica a la compressió i bloc de pedra entre 20 i 50 kg, inclòs preparació de la base d'assentament, col·locació i curat						
1	Amidaments s/plànols	C	Superfície	Alçada					
2	Pou de bombament - Fonamentació		6,250	0,100			0,625	C#*D#*E#*F#	
3	Pou de bombament - Arqueta valvuleria		2,000	0,100			0,200	C#*D#*E#*F#	
TOTAL AMIDAMENT							0,825		

NUM.	CODI	UA	DESCRIPCIÓ					
3	G222U102	m3	Excavació de terreny no classificat en rases, pous o fonaments, amb mitjans mecànics, incloses part proporcional en roca i tall previ en talussos, càrrega i transport a l'abocador, aplec o lloc d'ús, inclòs canó d'abocament i manteniment de l'abocador					
1	Amidaments s/plànols	C	Longitud	Ample	Alçada			
2	Pou de bombament		2,500	2,500	3,400		21,250	C#*D#*E#*F#
3	Desaigua pou de bombament		5,000	0,550	1,500		4,125	C#*D#*E#*F#
TOTAL AMIDAMENT							25,375	

Euro

AMIDAMENTS

Pàg.: 9

4	F4D00010	m2	Encofrat i desencofrat pla en parament no vist.					
Num.	Text	Tipus	[C]	[D]	[E]	[F]	TOTAL	Fórmula
1	Amidaments s/plànols	C	Longitud	Unitats				
2	Pou bombament - Arqueta valvuleria		1,300	2,000			2,600	C#*D#*E#*F#
3			1,300	2,000			2,600	C#*D#*E#*F#
TOTAL AMIDAMENT							5,200	
5	F4500010	m3	Formigó HA25/P/20/Illa per fonaments i encepats de consistència plàstica i grandària màxima del granulat 20 mm. Inclou subministrament, abocat amb cubilot o bombament i vibrat. Tot inclòs.					
Num.	Text	Tipus	[C]	[D]	[E]	[F]	TOTAL	Fórmula
1	Amidaments s/plànols	C	Superfície	Alçada	Densitat			
2	Pou de bombament - Arqueta		1,300	0,100	2,350		0,306	C#*D#*E#*F#
TOTAL AMIDAMENT							0,306	
6	F4500030	m3	Formigó HA-25/P/20/Illa per a alçats, pilars i taulers, de consistència plàstica i grandària màxima del granulat 20 mm. Inclou subministrament, abocat amb cubilot o bombament i vibrat. Tot inclòs.					
Num.	Text	Tipus	[C]	[D]	[E]	[F]	TOTAL	Fórmula
1	Amidaments s/plànols	C	Longitud	Alçada	Ample	Densitat		
2	Pou de bombament - Arqueta		4,500	0,400	0,100	2,350	0,423	C#*D#*E#*F#
4	Mermes	%	5,000				0,021	PERPARCIAL(G1:G3,C 4)
TOTAL AMIDAMENT							0,444	
7	GDKZ0002	u	Marc de 62x62x4,5 cm amb tapa de pas lliure 53x53 cm, de fosa dúctil, per a una càrrega de ruptura de 12 t, totalment col·locat.					
Num.	Text	Tipus	[C]	[D]	[E]	[F]	TOTAL	Fórmula
1	Amidaments s/plànols	C	Unitats					
2	Pou de bombament - Arqueta valvuleria		2,000				2,000	C#*D#*E#*F#
TOTAL AMIDAMENT							2,000	
8	FD7Z0130	u	Connexió a pou o tub de clavegueram existent a eix de calçada, inclou tall amb disc del paviment asfàltic a demolir, demolició de paviment de vorera i paviment asfàltic existent, excavació manual i/o mecànica, reblliment, base de formigó i paviment de panot a vorera, i base de tot-ú i paviment asfàltic a calçada. Tot inclòs completament acabat.					
AMIDAMENT DIRECTE							1,000	

OBRA	01	PRESSUPOST ADDENDA VIAL NORD FASE 1
CAPÍTOL	04	XARXA D'AIGÜES RESIDUALS
TÍTOL 3	04	POU DE BOMBAMENT
TÍTOL 4	02	OBRA MECÀNICA

NUM.	CODI	UA	DESCRIPCIÓ
------	------	----	------------

Euro

AMIDAMENTS

Pàg.: 10

1	FFB10330	m	Conducció PEAD D 110 mm, gruix 10 mm, assentada i recoberta de sorra. Apta per a 16 bar PN, inclòs subministrament, col·locació, unió i p.p. peces especials. Tot inclòs completament acabat.					
Num.	Text	Tipus	[C]	[D]	[E]	[F]	TOTAL	Fórmula
1	Amidament s/plànols	C	Longitud					
2	Pou de bombament prefabricat		280,000				280,000	C#*D#*E#*F#
TOTAL AMIDAMENT							280,000	
2	FDD10Z001	ut	Pou de bombament prefabricat d'acer al carboni de 1,5 m de diàmetre i alçada 3,00m. Els elements que componen el pou són: -Pou de diàmetre 1,6 m tipus Pompac o equivalent. -Profunditat total 3m. -Cota arribada aigua -1.6 m respecte part superior pou bombament. -2 Bombes DP3068.180 MT Flygt o equivalents. -Impulsor tipus vòrtex -Sòcols -Jocs de guia per desplaçament bomba al exterior -Reixa de desbat mòbil i extraïble per la part superior, construïda en acer inoxidable. -Nivells de màxim, mínima i emergència. -Vàlvules antirretorn per cada bomba. -Vàlvules de tancament i aïllament per cada bomba. -Cadenes d'elevació o cable. -Tapes registrables. -Quadre elèctric de maniobra per funcionament alternatiu de les bombes amb senyal lluminosa de funcionament-aturada-averia, amb sortida elèctrica per la senyal acústica i lluminosa en cas d'averia. El quadre elèctric disposarà de sortides de senyal d'alarma.					
Num.	Text	Tipus	[C]	[D]	[E]	[F]	TOTAL	Fórmula
1	Amidament s/plànols	C	Unitats				Total	
2	Pou de bombament prefabricat		1,000				1,000	C#*D#*E#*F#
TOTAL AMIDAMENT							1,000	
3	FG310015	m	Conductor de coure armat tipus RVFV 0,6/1 kV, secció 4x6 mm2. Inclou subministrament i col·locació. Tot inclòs.					
Num.	Text	Tipus	[C]	[D]	[E]	[F]	TOTAL	Fórmula
1	Amidament s/plànols	C	Longitud					
2	Pou de bombament prefabricat		110,000				110,000	C#*D#*E#*F#
TOTAL AMIDAMENT							110,000	
4	FFB10345	m	Conducció PEAD D 160 mm, gruix 14,6 mm, assentada i recoberta de sorra. Apta per a 16 bar PN, inclòs subministrament, col·locació, unió i p.p. peces especials. Tot inclòs completament acabat.					
Num.	Text	Tipus	[C]	[D]	[E]	[F]	TOTAL	Fórmula
1	Amidament s/plànols	C	Unitats					
2	Desaigua pou de bombament		5,000				5,000	C#*D#*E#*F#
TOTAL AMIDAMENT							5,000	
5	FG000010	u	Ampliació i adequació a la nova potència, de les instal·lacions d'escomesa, comptatge, maniobra i protecció.					
Num.	Text	Tipus	[C]	[D]	[E]	[F]	TOTAL	Fórmula

Euro

Addenda d'actualització del Projecte d'urbanització del Vial Nord entre la Ronda de Dalt i la rotonda de les carreteres GI-614 i GI-610 Fase 1 Tram La Vinyassa dins de l'àmbit del SUD1. Roses
Pressupost

AMIDAMENTS

Pàg.: 11

1	Amidament s/plànols	C	Unitats						
2	Escomesa Pou bombament prefabricat		1,000					1,000	C#*D#*E#*F#

TOTAL AMIDAMENT **1,000**

OBRA 01 PRESSUPOST ADDENDA VIAL NORD FASE 1
CAPÍTOL 05 AFERMATS
TITOL 3 01 MATERIALS GRANULARS

NUM.	CODI	UA	DESCRIPCIÓ
------	------	----	------------

1 G921U020 m3 Base de tot-u artificial, estesa, humectació i compactació, mesurat sobre perfil teòric

Num.	Text	Tipus	[C]	[D]	[E]	[F]	TOTAL	Fórmula
1	Amidaments s/annex	C	Superfície	Alçada				
2	Tram Vial Nord		2.685,000	0,200			537,000	C#*D#*E#*F#
3	Vorera Nord		875,000	0,150		0,100	13,125	C#*D#*E#*F#
4	Vorera Sud		520,000	0,150		0,200	15,600	C#*D#*E#*F#
5	Previsió		50,000				50,000	C#*D#*E#*F#

TOTAL AMIDAMENT **615,725**

2 F9210020 m3 Sub-base granular tot-u artificial compactada. Inclòs refi i compactació de l'esplanada, si s'escau. Tot inclòs.

Num.	Text	Tipus	[C]	[D]	[E]	[F]	TOTAL	Fórmula
1	Amidaments s/annex	C	Superfície	Alçada				
2	Tram Vial Nord		2.685,000	0,150			402,750	C#*D#*E#*F#

TOTAL AMIDAMENT **402,750**

OBRA 01 PRESSUPOST ADDENDA VIAL NORD FASE 1
CAPÍTOL 05 AFERMATS
TITOL 3 02 PAVIMENTS

NUM.	CODI	UA	DESCRIPCIÓ
------	------	----	------------

1 G9H1U120 t Mescla bituminosa en calent AC22 base B60/70 G, per a capa de base, inclòs filler, estesa i compactada, sense incloure betum

Num.	Text	Tipus	[C]	[D]	[E]	[F]	TOTAL	Fórmula
1	Amidaments s/annex	C	Longitud	Alçada	Densitat(t/m³)			
2	Tram Vial Nord		2.685,000	0,070	2,400		451,080	C#*D#*E#*F#
4	Previsió %	P	10,000				45,108	PERORIGEN(G1:G3,C4)

TOTAL AMIDAMENT **496,188**

2 G9H1U512 t Mescla bituminosa en calent AC16 surf B60/70 D, inclòs filler, estesa i compactada, sense incloure betum

Num.	Text	Tipus	[C]	[D]	[E]	[F]	TOTAL	Fórmula
1	Amidaments s/annex	C	Superfície	Alçada	Densitat(t/m³)			

Euro

Addenda d'actualització del Projecte d'urbanització del Vial Nord entre la Ronda de Dalt i la rotonda de les carreteres GI-614 i GI-610 Fase 1 Tram La Vinyassa dins de l'àmbit del SUD1. Roses
Pressupost

AMIDAMENTS

Pàg.: 12

2	Tram Vial Nord		2.685,000	0,050				322,200	C#*D#*E#*F#
4	Previsió %	P	10,000					32,220	PERORIGEN(G1:G3,C4)

TOTAL AMIDAMENT **354,420**

3 G9HA0010 t Betum asfàltic tipus B-60/70, per a mescles bituminoses

Num.	Text	Tipus	[C]	[D]	[E]	[F]	TOTAL	Fórmula
1	Amidaments s/annex	C	Volum	Dotació				
2	Mescla bituminosa AC22 B60/70 G		496,188	0,050			24,809	C#*D#*E#*F#
3	Mescla bituminosa AC16 B60/70 D		354,420	0,045			15,949	C#*D#*E#*F#

TOTAL AMIDAMENT **40,758**

4 G9J1U010 m2 Reg emprimació amb emulsió catònica, tipus ECI

Num.	Text	Tipus	[C]	[D]	[E]	[F]	TOTAL	Fórmula
1	Amidaments s/annex	C	Superfície					
2	Tram Vial Nord		2.685,000				2.685,000	C#*D#*E#*F#
4	Previsió %	P	10,000				268,500	PERORIGEN(G1:G3,C4)

TOTAL AMIDAMENT **2.953,500**

5 G9J1U020 m2 Reg d'adherència amb emulsió catònica, tipus ECR-1

Num.	Text	Tipus	[C]	[D]	[E]	[F]	TOTAL	Fórmula
1	Amidaments s/annex	C	Superfície					
2	Tram Vial Nord		2.685,000				2.685,000	C#*D#*E#*F#
4	Previsió %	P	10,000				268,500	PERORIGEN(G1:G3,C4)

TOTAL AMIDAMENT **2.953,500**

OBRA 01 PRESSUPOST ADDENDA VIAL NORD FASE 1
CAPÍTOL 06 URBANITZACIÓ
TITOL 3 01 VORERES I VORADES

NUM.	CODI	UA	DESCRIPCIÓ
------	------	----	------------

1 G9650005 m Vorada de 12-15x25 cm, tipus T-2, de peces prefabricades de formigó rectes i corbes, inclosa excavació i base de formigó de 15 N/mm2 de resistència característica a la compressió i totes les feines adients, totalment col·locada

Num.	Text	Tipus	[C]	[D]	[E]	[F]	TOTAL	Fórmula
1	Previsió		10,000				10,000	C#*D#*E#*F#

TOTAL AMIDAMENT **10,000**

2 G974U020 m Rigola prefabricada de morter de ciment blanc de 30 cm d'amplada i 8 cm de gruix, adossada a la vorera, inclosa excavació, base de formigó de 15 N/mm2 de resistència característica a la compressió i totes les feines adients, totalment col·locada

Num.	Text	Tipus	[C]	[D]	[E]	[F]	TOTAL	Fórmula
1	Previsió		10,000				10,000	C#*D#*E#*F#

Euro

AMIDAMENTS

Pàg.: 13

TOTAL AMIDAMENT **10,000**

3 F9910030 u Formació d'escossell quadrat d'1,20x1,20 m amb peça prefabricada de formigó especial de 120x20x8 cm tipus fiol, inclou base de formigó HM-20, segons plànols de detall. Tot inclòs completament acabat.

Num.	Text	Tipus	[C]	[D]	[E]	[F]	TOTAL	Fórmula
1	Escossells pendents a executar		16,000				16,000	C#*D#*E#*F#

TOTAL AMIDAMENT **16,000**

4 F9850210 m Gual de vianants, inclou subministrament, col.locació i peces especials prefabricades, segons plànols de detall. Tot inclòs completament acabat.

Num.	Text	Tipus	[C]	[D]	[E]	[F]	TOTAL	Fórmula
1	Tot executat		0,000				0,000	C#*D#*E#*F#

TOTAL AMIDAMENT **0,000**

5 F9850220 m Gual per a vehicles, inclou subministrament, col.locació, peces especials, segons plànols de detall. Tot inclòs completament acabat.

Num.	Text	Tipus	[C]	[D]	[E]	[F]	TOTAL	Fórmula
1	Tot executat		0,000				0,000	C#*D#*E#*F#

TOTAL AMIDAMENT **0,000**

6 G9E1U020 m2 Paviment de rajola hidràulica de morter, de 20x20x4 cm, inclòs refinat i compactació del terreny, base de formigó de 15 N/mm2 de resistència característica a la compressió i totes les feines adients

Num.	Text	Tipus	[C]	[D]	[E]	[F]	TOTAL	Fórmula
1	Vorera Nord		895,000			0,200	179,000	C#*D#*E#*F#
2	Vorera Sud		520,000				520,000	C#*D#*E#*F#

TOTAL AMIDAMENT **699,000**

7 G9GA0022 m3 Paviment de formigó HF-4, amb granular granític, de qualsevol gruix, inclou estesa amb estenedora, vibratge, estriat, formació de junts tallats en fresc i totes les feines adients

Num.	Text	Tipus	[C]	[D]	[E]	[F]	TOTAL	Fórmula
1	Vorera Nord		175,000	1,800	0,200		63,000	C#*D#*E#*F#
2	Pou de bombament		4,000	3,500	0,200		2,800	C#*D#*E#*F#

TOTAL AMIDAMENT **65,800**

8 F9F10210 m Llamborda prefabricada de formigó de 20x10x8 cm formant tires de 10 cm d'amplària, inclou subministrament, transport, col.locació segons plànols, i rejuntat amb morter

Num.	Text	Tipus	[C]	[D]	[E]	[F]	TOTAL	Fórmula
1	Previsió		5,000				5,000	C#*D#*E#*F#

TOTAL AMIDAMENT **5,000**

Euro

AMIDAMENTS

Pàg.: 14

9 G965Z001 m Vorada de formigó per a vorada, de 8x20 cm, tipus P-1 o P-2, de peces prefabricades de formigó rectes i corbes, inclosa excavació i base de formigó de 15 N/mm2 de resistència característica a la compressió i totes les feines adients, totalment col.locada

Num.	Text	Tipus	[C]	[D]	[E]	[F]	TOTAL	Fórmula
1	Rotonda Vial Nord		25,000				25,000	C#*D#*E#*F#

TOTAL AMIDAMENT **25,000**

OBRA 01 PRESSUPOST ADDENDA VIAL NORD FASE 1
CAPÍTOL 06 URBANITZACIÓ
TITOL 3 02 MOBILIARI URBA

NUM.	CODI	UA	DESCRIPCIÓ
------	------	----	------------

1 FQ21Z010 u Paperera tipus 'Sort' o equivalent, de gran capacitat, 620 mm de diàmetre i 1000 mm d'alçada, formada per planxa metàl·lica perforada de 2 mm, amb forats quadrats 15x15 mm, aro de reforç de pletina de 35x6mm. Varilla de 8 mm a la part superior i planxa de 2,5 mm formant el cul de la paperera. 3 forats per anclatge al cul de la paperera amb reforç o tacs de poliuretà en cas de ser mòbil. Suministrada i col.locada, tot inclòs.

Num.	Text	Tipus	[C]	[D]	[E]	[F]	TOTAL	Fórmula
1	Amidaments s/annex	C	Unitats					
2	Tram Vial Nord		4,000				4,000	C#*D#*E#*F#

TOTAL AMIDAMENT **4,000**

OBRA 01 PRESSUPOST ADDENDA VIAL NORD FASE 1
CAPÍTOL 07 XARXES DE SERVEIS
TITOL 3 01 XARXA ELÈCTRICA
TITOL 4 01 XARXA MT
TITOL 5 01 OBRA CIVIL

NUM.	CODI	UA	DESCRIPCIÓ
------	------	----	------------

1 G222U102 m3 Excavació de terreny no classificat en rases, pous o fonaments, amb mitjans mecànics, inclosos part proporcional en roca i tall previ en talussos, càrrega i transport a l'abocador, aplec o lloc d'ús, inclòs cànon d'abocament i manteniment de l'abocador

AMIDAMENT DIRECTE **0,000**

2 G228U010 m3 Rebliment i compactació de rases, pous i fonaments, amb material procedent de la pròpia obra, inclòs selecció, garbellat, càrregues i transports intermedis, estesa i compactació segons condicions del Plec de Prescripcions Tècniques, mesurat sobre perfil teòric

AMIDAMENT DIRECTE **0,000**

OBRA 01 PRESSUPOST ADDENDA VIAL NORD FASE 1
CAPÍTOL 07 XARXES DE SERVEIS
TITOL 3 01 XARXA ELÈCTRICA
TITOL 4 01 XARXA MT
TITOL 5 02 OBRA MECÀNICA

NUM.	CODI	UA	DESCRIPCIÓ
------	------	----	------------

Euro

AMIDAMENTS

Pàg.: 15

1	FDG50190	m	Conducció per a mitja tensió en pas de calçada, inclou excavació, 4 tubs de PE diàmetre 200 mm, rasa formigonada a tota la alçada amb formigó HM-20, i cinta de senyalització de PE. Tot inclòs completament acabat, segons plànols. (4 circuits)				
---	----------	---	---	--	--	--	--

Num.	Text	Tipus	[C]	[D]	[E]	[F]	TOTAL	Fórmula
1	Modificació arqueta CT		2,000				2,000	C#*D#*E#*F#

TOTAL AMIDAMENT **2,000**

2	FDK20410	u	Arqueta de 60x60x90 cm de mides interiors, amb paret de 14 cm de gruix de maó catat, arrebossat i lliscat per l'interior amb formació de mitja canya de morter, i solera de graves de 0,30 m de gruix sobre una base de geotèxtil, inclou subministrament, transport i col·locació de tapa i bastiment de fosa, tot completament acabat.				
---	----------	---	--	--	--	--	--

Num.	Text	Tipus	[C]	[D]	[E]	[F]	TOTAL	Fórmula
1	Arquetes extrens creuament		2,000				2,000	C#*D#*E#*F#

TOTAL AMIDAMENT **2,000**

OBRA	01	PRESSUPOST ADDENDA VIAL NORD FASE 1
CAPÍTOL	07	XARXES DE SERVEIS
TITOL 3	01	XARXA ELÈCTRICA
TITOL 4	02	XARXA BT
TITOL 5	01	OBRA CIVIL

NUM.	CODI	UA	DESCRIPCIÓ
1	G222U102	m3	Excavació de terreny no classificat en rases, pous o fonaments, amb mitjans mecànics, incloses part proporcional en roca i tall previ en talussos, càrrega i transport a l'abocador, aplec o lloc d'ús, inclòs cànon d'abocament i manteniment de l'abocador

AMIDAMENT DIRECTE **0,000**

2	G228U010	m3	Rebliment i compactació de rases, pous i fonaments, amb material procedent de la pròpia obra, inclòs selecció, garbellat, càrregues i transports intermedis, estesa i compactació segons condicions del Plec de Prescripcions Tècniques, mesurat sobre perfil teòric
---	----------	----	--

AMIDAMENT DIRECTE **0,000**

OBRA	01	PRESSUPOST ADDENDA VIAL NORD FASE 1
CAPÍTOL	07	XARXES DE SERVEIS
TITOL 3	01	XARXA ELÈCTRICA
TITOL 4	02	XARXA BT
TITOL 5	02	OBRA MECÀNICA

NUM.	CODI	UA	DESCRIPCIÓ
1	FG140030	u	Armari de distribució urbana (4 línies), inclòs bassament prefabricat de formigó, excavació de terres, fonamentació, connexions i presa de terres. Inclou subministrament i col·locació. Tot inclòs completament acabat.

Num.	Text	Tipus	[C]	[D]	[E]	[F]	TOTAL	Fórmula
1	Xarxa BT		3,000				3,000	C#*D#*E#*F#

TOTAL AMIDAMENT **3,000**

Euro

AMIDAMENTS

Pàg.: 16

2	FDG10010	m	Conducció per a baixa tensió, inclou excavació, reblert i compactat de rases, aportació de sorra, plaques de protecció de PE i cinta de senyalització de PE. Tot inclòs completament acabat, segons plànols. (1 Circuit)				
---	----------	---	--	--	--	--	--

Num.	Text	Tipus	[C]	[D]	[E]	[F]	TOTAL	Fórmula
1	Finals xarxa ja executada		10,000				10,000	C#*D#*E#*F#

TOTAL AMIDAMENT **10,000**

3	FG390010	m	Conductor de baixa tensió de alumini, de 3x240+150 mm ² , inclòs jocs d'empalmadors. Inclou subministrament i col·locació. Tot inclòs.				
---	----------	---	---	--	--	--	--

Num.	Text	Tipus	[C]	[D]	[E]	[F]	TOTAL	Fórmula
1	Amidaments s/plànols	C	Longitud					
2	Xarxa BT nova		65,000				65,000	C#*D#*E#*F#
3	Xarxa BT La Vinyassa		90,000				90,000	C#*D#*E#*F#

TOTAL AMIDAMENT **155,000**

4	FDG50175	m	Conducció per a mitja tensió i baixa tensió (1 circuit MT i 1 Circuit BT + 2 reserves), inclou excavació, reblert i compactat de rases, tub de PE diàmetre 160 mm, protegits amb formigó HM-20 i cinta de senyalització de PE. Tot inclòs completament acabat, segons plànols.				
---	----------	---	--	--	--	--	--

Num.	Text	Tipus	[C]	[D]	[E]	[F]	TOTAL	Fórmula
1	Xarxa BT		30,000				30,000	C#*D#*E#*F#

TOTAL AMIDAMENT **30,000**

5	FDK20410	u	Arqueta de 60x60x90 cm de mides interiors, amb paret de 14 cm de gruix de maó catat, arrebossat i lliscat per l'interior amb formació de mitja canya de morter, i solera de graves de 0,30 m de gruix sobre una base de geotèxtil, inclou subministrament, transport i col·locació de tapa i bastiment de fosa, tot completament acabat.				
---	----------	---	--	--	--	--	--

Num.	Text	Tipus	[C]	[D]	[E]	[F]	TOTAL	Fórmula
1			4,000				4,000	C#*D#*E#*F#

TOTAL AMIDAMENT **4,000**

OBRA	01	PRESSUPOST ADDENDA VIAL NORD FASE 1
CAPÍTOL	07	XARXES DE SERVEIS
TITOL 3	02	XARXA ENLLUMENAT
TITOL 4	01	OBRA CIVIL

NUM.	CODI	UA	DESCRIPCIÓ
1	FH00Z010	u	Trasllat d'armari d'enllumenat existent a nova ubicació, completa aquesta unitat el desmantelament, nova fonamentació, connexions a línies existents. Tot inclòs completament acabat, segons plànols.

Num.	Text	Tipus	[C]	[D]	[E]	[F]	TOTAL	Fórmula
1	Amidaments s/plànols	C	Unitats					
2	Armari existent		1,000				1,000	C#*D#*E#*F#

TOTAL AMIDAMENT **1,000**

2	FDKR0020	u	Arranjament, col·locació a cota i nivellament d'arquetes d'enllumenat existents, inclou subministrament de tapa i bastiment tipus igual a l'existent, si s'escau. Tot inclòs completament acabat.				
---	----------	---	---	--	--	--	--

Euro

AMIDAMENTS

Pàg.: 17

Num.	Text	Tipus	[C]	[D]	[E]	[F]	TOTAL	Fórmula
1	Amidaments s/plànols	C	Unitats					
2	Armari existent		1,000				1,000	C#*D#*E#*F#

TOTAL AMIDAMENT **1,000**

3	G222U102	m3	Excavació de terreny no classificat en rases, pous o fonaments, amb mitjans mecànics, incloses part proporcional en roca i tall previ en talussos, càrrega i transport a l'abocador, aplec o lloc d'ús, inclòs cànon d'abocament i manteniment de l'abocador					
---	----------	----	--	--	--	--	--	--

Num.	Text	Tipus	[C]	[D]	[E]	[F]	TOTAL	Fórmula
1	Repàs obra executada		10,000	0,600	1,000		6,000	C#*D#*E#*F#

TOTAL AMIDAMENT **6,000**

4	G228U010	m3	Rebliment i compactació de rases, pous i fonaments, amb material procedent de la pròpia obra, inclòs selecció, garbellat, càrregues i transports intermedis, estesa i compactació segons condicions del Plec de Prescripcions Tècniques, mesurat sobre perfil teòric					
---	----------	----	--	--	--	--	--	--

Num.	Text	Tipus	[C]	[D]	[E]	[F]	TOTAL	Fórmula
1	Repàs obra executada		10,000	0,600	1,000		6,000	C#*D#*E#*F#

TOTAL AMIDAMENT **6,000**

5	FDK20120	u	Arqueta de registre per a canalització d'enllumenat, tot inclòs, segons plànols.					
---	----------	---	--	--	--	--	--	--

Num.	Text	Tipus	[C]	[D]	[E]	[F]	TOTAL	Fórmula
1	Línia 2 - Creuament		2,000			0,000	0,000	C#*D#*E#*F#
2	Línia 1 - Lluminiària		9,000			0,500	4,500	C#*D#*E#*F#
3	Línia 2 - Lluminiària		9,000			0,500	4,500	C#*D#*E#*F#

TOTAL AMIDAMENT **9,000**

6	FDK3154	u	Bastiment i tapa per a pericó de serveis, de fosa grisa de 420x420x40 mm i de 25 kg de pes, col·locat amb morter					
---	---------	---	--	--	--	--	--	--

Num.	Text	Tipus	[C]	[D]	[E]	[F]	TOTAL	Fórmula
1	Línia 2 - Creuament		2,000				2,000	C#*D#*E#*F#
3	Línia 1 - Lluminiària		9,000				9,000	C#*D#*E#*F#
4	Línia 2 - Lluminiària		9,000				9,000	C#*D#*E#*F#

TOTAL AMIDAMENT **20,000**

OBRA	01	PRESSUPOST ADDENDA VIAL NORD FASE 1
CAPÍTOL	07	XARXES DE SERVEIS
TITOL 3	02	XARXA ENLLUMENAT
TITOL 4	02	OBRA MECÀNICA

NUM.	CODI	UA	DESCRIPCIÓ
1	FDG50210	m	Canalització per a enllumenat públic, inclosa excavació, sorra, tub de PEAD de DN 110 mm, làmina de plàstic per a senyalització i reblert compactat de rases. Tot inclòs completament acabat, segons plànols.

Num.	Text	Tipus	[C]	[D]	[E]	[F]	TOTAL	Fórmula
------	------	-------	-----	-----	-----	-----	-------	---------

Euro

AMIDAMENTS

Pàg.: 18

1	Línia 1.1		25,000				25,000	C#*D#*E#*F#
2	Línia 1.2		25,000				25,000	C#*D#*E#*F#

TOTAL AMIDAMENT **50,000**

2	FDG50220	m	Canalització d'enllumenat públic per a pas de calçada inclosa excavació, formigó, tub de PEAD de DN 110 mm, i reblert compactat de rases. Tot inclòs completament acabat, segons plànols.					
---	----------	---	---	--	--	--	--	--

Num.	Text	Tipus	[C]	[D]	[E]	[F]	TOTAL	Fórmula
1	Amidaments s/plànols	C	Longitud					
2	Línia 1.2		15,000				15,000	C#*D#*E#*F#

TOTAL AMIDAMENT **15,000**

3	FHM1Z001	u	Columna tipus Marina de 9m d'alçada, espessor de xapa e=3 mm. i radi de curvatura r=25 m.. Inclosa caixa de connexió, cablejat interior i fonamentació. Inclou subministrament i col·locació. Tot inclòs segons plànols.					
---	----------	---	--	--	--	--	--	--

Num.	Text	Tipus	[C]	[D]	[E]	[F]	TOTAL	Fórmula
1	Amidaments s/plànols	C	Unitats					
2	Línia 1.1		5,000				5,000	C#*D#*E#*F#
3	Línia 1.2		5,000				5,000	C#*D#*E#*F#

TOTAL AMIDAMENT **10,000**

4	FHN30030	u	Lluminiària tancada i equipada, inclòs làmpada de 150 W de VSAP. Inclou subministrament i col·locació. Tot inclòs segons plànols.					
---	----------	---	---	--	--	--	--	--

Num.	Text	Tipus	[C]	[D]	[E]	[F]	TOTAL	Fórmula
1	Amidaments s/plànols	C	Unitats					
2	Línia 1.1		5,000				5,000	C#*D#*E#*F#
3	Línia 1.2		5,000				5,000	C#*D#*E#*F#

TOTAL AMIDAMENT **10,000**

5	FHM1Z002	u	Columna Nikolson o equivalent de 4,0 m d'alçada i lluminiària tancada model FO 8 o equivalent de 1 cara 2x70 W, incloses làmpades de 70 W de VSAP. Inclosa caixa de connexió, cablejat interior i fonamentació. Inclou subministrament i col·locació. Tot inclòs segons plànols.					
---	----------	---	--	--	--	--	--	--

Num.	Text	Tipus	[C]	[D]	[E]	[F]	TOTAL	Fórmula
1	Amidaments s/plànols	C	Unitats					
2	Línia 1.1		4,000				4,000	C#*D#*E#*F#
3	Línia 1.2		4,000				4,000	C#*D#*E#*F#

TOTAL AMIDAMENT **8,000**

6	FGD10015	u	Pica de terra connectada al punt de llum o centre de maniobra. Inclou subministrament i col·locació, completament acabat, segons plànols.					
---	----------	---	---	--	--	--	--	--

Num.	Text	Tipus	[C]	[D]	[E]	[F]	TOTAL	Fórmula
1	Línia 1.1		9,000			0,000	0,000	C#*D#*E#*F#
2	Línia 1.2		9,000			0,000	0,000	C#*D#*E#*F#
3	Repàs piquetes		10,000				10,000	C#*D#*E#*F#

Euro

AMIDAMENTS

Pàg.: 19

TOTAL AMIDAMENT **10,000**

7 FG310010 m Conductor de coure armat tipus RVFV 0,6/1 kV, secció 2x6 mm2. Inclou subministrament i col.locació. Tot inclòs.

Num.	Text	Tipus	[C]	[D]	[E]	[F]	TOTAL	Fórmula
1	Amidaments s/plànols	C	Longitud					
2	Línia 1.1		190,000				190,000	C#*D#*E#*F#
3	Línia 1.2		170,000				170,000	C#*D#*E#*F#

TOTAL AMIDAMENT **360,000**

8 FG310005 m Conductor de coure armat tipus RVFV 0,6/1 kV, secció 2x2,5 mm2. Inclou subministrament i col.locació. Tot inclòs.

Num.	Text	Tipus	[C]	[D]	[E]	[F]	TOTAL	Fórmula
1	Amidaments s/plànols	C	Longitud					
2	Línia 1.1		190,000				190,000	C#*D#*E#*F#
3	Línia 1.2		170,000				170,000	C#*D#*E#*F#

TOTAL AMIDAMENT **360,000**

9 FG380020 m Cable nu de coure de 35 mm2 de secció per a xarxa d'enllumenat. Inclou connexions i proves, subministrament i col.locació. Tot inclòs.

Num.	Text	Tipus	[C]	[D]	[E]	[F]	TOTAL	Fórmula
1	Línia 1.1		190,000			0,000	0,000	C#*D#*E#*F#
2	Línia 1.2		170,000			0,000	0,000	C#*D#*E#*F#
3			25,000				25,000	C#*D#*E#*F#

TOTAL AMIDAMENT **25,000**

10 FGZZ0010 u Redacció del projecte de legalització de l'enllumenat per a un armari de potència a legalitzar inferior o igual a 5 kW; visat per un col·legi professional incloent el certificat final d'obra; presentació a ICICT o ECA de tota la documentació necessària; lliurament de l'acta d'aprovació del projecte i de les instal·lacions. Tot inclòs.

Num.	Text	Tipus	[C]	[D]	[E]	[F]	TOTAL	Fórmula
1	Amidaments s/plànols	C	Unitats					
2	Armaris existents		1,000				1,000	C#*D#*E#*F#

TOTAL AMIDAMENT **1,000**

11 XPA1Z102 PA Partida d'alçada a justificar per el trasllat de l'escomesa elèctrica del enllumenat públic segons pressupost de companyia subministradora (REF. NSCRGI 9021189)

AMIDAMENT DIRECTE **1,000**

OBRA 01 PRESSUPOST ADDENDA VIAL NORD FASE 1
CAPÍTOL 07 XARXES DE SERVEIS
TÍTOL 3 03 XARXA ABASTAMENT AIGUA POTABLE
TÍTOL 4 01 OBRA CIVIL

NUM.	CODI	UA	DESCRIPCIÓ
------	------	----	------------

Euro

AMIDAMENTS

Pàg.: 20

1 G222U102 m3 Excavació de terreny no classificat en rases, pous o fonaments, amb mitjans mecànics, incloses part proporcional en roca i tall previ en talussos, càrrega i transport a l'abocador, aplec o lloc d'ús, inclòs cànon d'abocament i manteniment de l'abocador

AMIDAMENT DIRECTE **0,000**

2 G228U010 m3 Rebliment i compactació de rases, pous i fonaments, amb material procedent de la pròpia obra, inclòs selecció, garbellat, càrregues i transports intermedis, estesa i compactació segons condicions del Plec de Prescripcions Tècniques, mesurat sobre perfil teòric

AMIDAMENT DIRECTE **0,000**

3 G222Z102 m3 Excavació de terreny no classificat en rases, pous o fonaments, amb mitjans mecànics en sòl urbanitzat, incloses part proporcional en roca i tall previ en talussos, càrrega i transport a l'abocador, aplec o lloc d'ús, inclòs cànon d'abocament i manteniment de l'abocador

AMIDAMENT DIRECTE **0,000**

4 FDK20020 u Arqueta tipus II, d'obra de fàbrica o formigó HM-20, inclou aquesta unitat la base del pou, l'arrebossat i lliscat si s'escau, marc i tapa, segons plànols de detall. Tot inclòs completament acabat.

Num.	Text	Tipus	[C]	[D]	[E]	[F]	TOTAL	Fórmula
1	Amidaments s/plànols	C	Unitats					
2	Vàlvules comporta		3,000				3,000	C#*D#*E#*F#

TOTAL AMIDAMENT **3,000**

5 G975U010 m Rigola prefabricada de formigó de 20 cm d'amplada i 7 cm de gruix, adossada a la vorera, inclosa excavació, base de formigó de 15 N/mm2 de resistència característica a la compressió i totes les feines adients, totalment col·locada

AMIDAMENT DIRECTE **0,000**

6 G9650005 m Vorada de 12-15x25 cm, tipus T-2, de peces prefabricades de formigó rectes i corbes, inclosa excavació i base de formigó de 15 N/mm2 de resistència característica a la compressió i totes les feines adients, totalment col·locada

AMIDAMENT DIRECTE **0,000**

7 G9E1U020 m2 Paviment de rajola hidràulica de morter, de 20x20x4 cm, inclòs refinat i compactació del terreny, base de formigó de 15 N/mm2 de resistència característica a la compressió i totes les feines adients

AMIDAMENT DIRECTE **0,000**

8 G9H1U512 t Mescla bituminosa en calent AC16 surf B60/70 D, inclòs filler, estesa i compactada, sense incloure betum

AMIDAMENT DIRECTE **0,000**

9 G9HA0010 t Betum asfàltic tipus B-60/70, per a mesclades bituminoses

AMIDAMENT DIRECTE **0,000**

10 G9J1U010 m2 Reg emprimació amb emulsió catiònica, tipus ECI

AMIDAMENT DIRECTE **0,000**

Euro

AMIDAMENTS

Pàg.: 21

OBRA	01	PRESSUPOST ADDENDA VIAL NORD FASE 1
CAPÍTOL	07	XARXES DE SERVEIS
TÍTOL 3	03	XARXA ABASTAMENT AIGUA POTABLE
TÍTOL 4	02	OBRA MECÀNICA

NUM.	CODI	UA	DESCRIPCIÓ
1	FN120040	u	Valvula de comporta de fosa dúctil, seient elàstic, amb pletina, per a una PN 16 bar, de D 150 mm. Inclòs racords i arqueta, subministrament, instal.lació i muntatge. Tot inclòs completament acabat.

Num.	Text	Tipus	[C]	[D]	[E]	[F]	TOTAL	Fórmula
1	X.aigua potable		3,000				3,000	C#*D#*E#*F#
2	Valvula ja col.locada		-1,000				-1,000	C#*D#*E#*F#

TOTAL AMIDAMENT **2,000**

NUM.	CODI	UA	DESCRIPCIÓ
2	FM210010	u	Hidrant soterrat, totalment equipat amb arqueta i senyalització vertical. Inclou subministrament, instal.lació i muntatge. Tot inclòs completament acabat.

Num.	Text	Tipus	[C]	[D]	[E]	[F]	TOTAL	Fórmula
1	Hidrant		1,000			0,000	0,000	C#*D#*E#*F#

TOTAL AMIDAMENT **0,000**

NUM.	CODI	UA	DESCRIPCIÓ
3	FDGZ0020	m	Protecció de conducció sota vial de tubs de PVC i polietilè, inclòs senyalització del creuament, segons plànols de detall, tot inclòs completament acabat.

Num.	Text	Tipus	[C]	[D]	[E]	[F]	TOTAL	Fórmula
1	Creuament Ronda de Dalt		12,000				12,000	C#*D#*E#*F#

TOTAL AMIDAMENT **12,000**

NUM.	CODI	UA	DESCRIPCIÓ
4	FJZ10001	u	Connexió a la xarxa existent, inclou enllaços de polietilè, vàlvula de presa en càrrega, vàlvula de retenció, matxó doble de llautó, joc d'aixetes complerts, drets de connexió, arqueta segons especificacions companyia d'aigües, amb verificació oficial. Tot inclòs completament acabat.

Num.	Text	Tipus	[C]	[D]	[E]	[F]	TOTAL	Fórmula
1	Connexió xarxa existent		1,000				1,000	C#*D#*E#*F#

TOTAL AMIDAMENT **1,000**

NUM.	CODI	UA	DESCRIPCIÓ
5	FF320025	m	Conducció de fosa D 150 mm, assentada i recoberta de sorra. Tipus K9 segons normes, inclòs junt d'unió i p.p. peces especials, subministrament i col.locació. Tot inclòs completament acabat.

Num.	Text	Tipus	[C]	[D]	[E]	[F]	TOTAL	Fórmula
1	Xarxa aigua potable		110,000				110,000	C#*D#*E#*F#

TOTAL AMIDAMENT **110,000**

NUM.	CODI	UA	DESCRIPCIÓ
6	FNZESCOO	u	Subministre i col.locació d'escomesa de 2" sobre canonada de FOSA de 150 mm, equipada amb accessoris de llautó. Inclou portella de fosa dúctil de 18x23 cm

Num.	Text	Tipus	[C]	[D]	[E]	[F]	TOTAL	Fórmula
1	Xarxa existent		1,000				1,000	C#*D#*E#*F#

Euro

AMIDAMENTS

Pàg.: 22

Num.	Text	Tipus	[C]	[D]	[E]	[F]	TOTAL	Fórmula
1	Escomeses		3,000				3,000	C#*D#*E#*F#

TOTAL AMIDAMENT **3,000**

OBRA	01	PRESSUPOST ADDENDA VIAL NORD FASE 1
CAPÍTOL	07	XARXES DE SERVEIS
TÍTOL 3	04	XARXA DE TELECOMUNICACIONS
TÍTOL 4	01	OBRA CIVIL

NUM.	CODI	UA	DESCRIPCIÓ
1	G222U102	m3	Excavació de terreny no classificat en rases, pous o fonaments, amb mitjans mecànics, incloses part proporcional en roca i tall previ en talussos, càrrega i transport a l'abocador, aplec o lloc d'ús, inclòs cànon d'abocament i manteniment de l'abocador

AMIDAMENT DIRECTE **0,000**

NUM.	CODI	UA	DESCRIPCIÓ
2	G228U010	m3	Rebliment i compactació de rases, pous i fonaments, amb material procedent de la pròpia obra, inclòs selecció, garbellat, càrregues i transports intermedis, estesa i compactació segons condicions del Plec de Prescripcions Tècniques, mesurat sobre perfil teòric

AMIDAMENT DIRECTE **0,000**

OBRA	01	PRESSUPOST ADDENDA VIAL NORD FASE 1
CAPÍTOL	07	XARXES DE SERVEIS
TÍTOL 3	04	XARXA DE TELECOMUNICACIONS
TÍTOL 4	02	OBRA MECÀNICA

NUM.	CODI	UA	DESCRIPCIÓ
1	FDK20355	u	Arqueta de registre per a telèfons tipus MF prefabricada de formigó armat-vibrat no pretensat. Inclou entrada i connexions, inclou subministrament i col.locació, totalment acabada, segons plànols.

Num.	Text	Tipus	[C]	[D]	[E]	[F]	TOTAL	Fórmula
1	Escomeses		3,000				3,000	C#*D#*E#*F#

TOTAL AMIDAMENT **3,000**

NUM.	CODI	UA	DESCRIPCIÓ
2	FDK20330	u	Arqueta de registre per a telèfons tipus HF-II prefabricada de formigó armat-vibrat no pretensat. Inclou entrada i connexions, inclou subministrament i col.locació, totalment acabada, segons plànols. (Amb bassament armar)

Num.	Text	Tipus	[C]	[D]	[E]	[F]	TOTAL	Fórmula
1	Segons estudi Telefonica		7,000				7,000	C#*D#*E#*F#

TOTAL AMIDAMENT **7,000**

NUM.	CODI	UA	DESCRIPCIÓ
3	FP000010	u	Connexió amb la xarxa existent, inclòs cata per a localització de la fita existent, el mandrilat del últim tram construït i la col.locació del fil de guia, segons normes de la companyia, deixant la connexió totalment acabada i en perfecte funcionament.

Num.	Text	Tipus	[C]	[D]	[E]	[F]	TOTAL	Fórmula
1	Xarxa existent		1,000				1,000	C#*D#*E#*F#

Euro

AMIDAMENTS

Pàg.: 23

TOTAL AMIDAMENT **1,000**

4 FDG3Z245 m Obra civil per la canalització telefònica per a 4 conductes, inclosa excavació, col·locació de lli, tubs de PVC D 110 mm, formigó HM-20 i rebert compactat de les rases. Tot inclòs completament acabat.

Num.	Text	Tipus	[C]	[D]	[E]	[F]	TOTAL	Fórmula
1	Amidaments s/plànols	C	Longitud					
2	Tram Vial Nord		25,000				25,000	C#*D#*E#*F#
3	Tram rotonda Ronda de Dalt		60,000				60,000	C#*D#*E#*F#
4	Tram C/ Praga		45,000				45,000	C#*D#*E#*F#

TOTAL AMIDAMENT **130,000**

OBRA 01 PRESSUPOST ADDENDA VIAL NORD FASE 1
CAPÍTOL 07 XARXES DE SERVEIS
TITOL 3 05 XARXA DE GAS
TITOL 4 01 OBRA CIVIL

NUM.	CODI	UA	DESCRIPCIÓ
------	------	----	------------

1 G222U102 m3 Excavació de terreny no classificat en rases, pous o fonaments, amb mitjans mecànics, incloses part proporcional en roca i tall previ en talussos, càrrega i transport a l'abocador, aplec o lloc d'ús, inclòs cànon d'abocament i manteniment de l'abocador

AMIDAMENT DIRECTE **0,000**

2 G228U200 m3 Rebliment amb sorra de 0 a 5 mm en lli i arryonat de canonada, estesa i compactació segons condicions del Plec de Prescripcions Tècniques, mesurat sobre perfil teòric

AMIDAMENT DIRECTE **0,000**

3 G228U010 m3 Rebliment i compactació de rases, pous i fonaments, amb material procedent de la pròpia obra, inclòs selecció, garbellat, càrregues i transports intermedis, estesa i compactació segons condicions del Plec de Prescripcions Tècniques, mesurat sobre perfil teòric

AMIDAMENT DIRECTE **0,000**

4 FDG10001 m Canalització per a conduccions de gas. Tot inclòs completament acabat, segons plànols. (sota vorera)

Num.	Text	Tipus	[C]	[D]	[E]	[F]	TOTAL	Fórmula
1	Tram vial nord		25,000				25,000	C#*D#*E#*F#
2	Connexió xarxa existent		105,000				105,000	C#*D#*E#*F#
3			-20,000				-20,000	C#*D#*E#*F#

TOTAL AMIDAMENT **110,000**

5 FDG50610 m Canalització per a conduccions de gas, amb tub de protecció. Tot inclòs completament acabat, segons plànols. (sota calçada)

Num.	Text	Tipus	[C]	[D]	[E]	[F]	TOTAL	Fórmula
1	Tram vial nord		20,000				20,000	C#*D#*E#*F#

TOTAL AMIDAMENT **20,000**

Euro

AMIDAMENTS

Pàg.: 24

OBRA 01 PRESSUPOST ADDENDA VIAL NORD FASE 1
CAPÍTOL 07 XARXES DE SERVEIS
TITOL 3 06 RASA COMUNA DE SERVEIS

NUM.	CODI	UA	DESCRIPCIÓ
------	------	----	------------

1 G219U100 m Tall amb serra de disc de paviment de mescles bituminoses o formigó, de 20 cm a 30 cm de fondària

Num.	Text	Tipus	[C]	[D]	[E]	[F]	TOTAL	Fórmula
1	Amidaments s/plànols	C	Longitud	Unitats				
2	Ronda de Dalt		10,000	2,000			20,000	C#*D#*E#*F#
3	C/ Praga		10,000	2,000			20,000	C#*D#*E#*F#
4			6,000	2,000			12,000	C#*D#*E#*F#
5	C/ Sarajevo (Aigua potable)		6,000	2,000			12,000	C#*D#*E#*F#
6			6,000	2,000			12,000	C#*D#*E#*F#

TOTAL AMIDAMENT **76,000**

2 G219U040 m2 Demolició de paviment de mescla bituminosa, incloses càrrega i transport a l'abocador, cànon d'abocament i manteniment de l'abocador

Num.	Text	Tipus	[C]	[D]	[E]	[F]	TOTAL	Fórmula
1	Amidaments s/plànols	C	Longitud	Ample				
2	Ronda de Dalt		10,000	1,800			18,000	C#*D#*E#*F#
3	C/ Praga		10,000	1,200			12,000	C#*D#*E#*F#
4			6,000	0,800			4,800	C#*D#*E#*F#
5	C/ Sarajevo (Aigua potable)		6,000	0,800		2,000	9,600	C#*D#*E#*F#

TOTAL AMIDAMENT **44,400**

3 G219U030 m2 Demolició de voreres amb base de formigó o paviment de formigó, amb un gruix de 20 cm de cota mitja, incloses càrrega i transport a l'abocador, cànon d'abocament i manteniment de l'abocador

Num.	Text	Tipus	[C]	[D]	[E]	[F]	TOTAL	Fórmula
1	Amidaments s/plànols	C	Longitud	Ample		Unitats		
2	Tram Rotonda Ronda de Dalt		2,500	1,800		2,000	9,000	C#*D#*E#*F#
3			15,000	1,800			27,000	C#*D#*E#*F#
4	Tram C/ Praga		35,000	1,200			42,000	C#*D#*E#*F#
5	Tram Ronda de Dalt (Aigua potable)		35,000	0,800			28,000	C#*D#*E#*F#

TOTAL AMIDAMENT **106,000**

4 G219U020 m Demolició de vorades amb rigola de qualsevol tipus, amb mitjans mecànics o manuals, inclosa la base de formigó, càrrega i transport a l'abocador, cànon d'abocament i manteniment de l'abocador

Num.	Text	Tipus	[C]	[D]	[E]	[F]	TOTAL	Fórmula
1	Amidaments s/plànols	C	Longitud			Unitats		
2	Tram Vial Nord		2,000			1,000	2,000	C#*D#*E#*F#
3	Tram rotonda Ronda de Dalt		2,000			2,000	4,000	C#*D#*E#*F#

Euro

AMIDAMENTS

Pàg.: 25

4	Tram C/ Praga		2,000			2,000	4,000	C#*D#*E#*F#
5	Tram C/ Sarajevo		2,000			2,000	4,000	C#*D#*E#*F#

TOTAL AMIDAMENT **14,000**

5 G222Z102 m3 Excavació de terreny no classificat en rases, pous o fonaments, amb mitjans mecànics en sòl urbanitzat, incloses part proporcional en roca i tall previ en talussos, càrrega i transport a l'abocador, aplec o lloc d'ús, inclòs cànon d'abocament i manteniment de l'abocador

Num.	Text	Tipus	[C]	[D]	[E]	[F]	TOTAL	Fórmula
1	Amidaments s/plànols	C	Longitud	Ample	Alçada			
2	Tram Vial Nord		25,000	1,800	1,000		45,000	C#*D#*E#*F#
3	Tram rotonda Ronda de Dalt		60,000	1,800	1,000		108,000	C#*D#*E#*F#
4	Tram C/ Praga		45,000	1,200	1,000		54,000	C#*D#*E#*F#
5	Tram Ronda de dalt (Aigua potable)		40,000	0,600	1,000		24,000	C#*D#*E#*F#

TOTAL AMIDAMENT **231,000**

6 G9E1U020 m2 Paviment de rajola hidràulica de morter, de 20x20x4 cm, inclòs refinat i compactació del terreny, base de formigó de 15 N/mm2 de resistència característica a la compressió i totes les feines adients

Num.	Text	Tipus	[C]	[D]	[E]	[F]	TOTAL	Fórmula
1	Amidaments s/plànols	C	Longitud	Ample		Unitats		
2	Tram Rotonda Ronda de Dalt		2,500	1,800		2,000	9,000	C#*D#*E#*F#
3			15,000	1,800			27,000	C#*D#*E#*F#
4	Tram C/ Praga		35,000	1,200			42,000	C#*D#*E#*F#
5	Tram Ronda de Dalt (Aigua potable)		35,000	0,800			28,000	C#*D#*E#*F#

TOTAL AMIDAMENT **106,000**

7 G228U010 m3 Rebliment i compactació de rases, pous i fonaments, amb material procedent de la pròpia obra, inclòs selecció, garbellat, càrregues i transports intermedis, estesa i compactació segons condicions del Plec de Prescripcions Tècniques, mesurat sobre perfil teòric

Num.	Text	Tipus	[C]	[D]	[E]	[F]	TOTAL	Fórmula
1	Amidaments s/plànols	C	Longitud	Ample	Alçada			
2	Tram Vial Nord		25,000	1,800	0,700		31,500	C#*D#*E#*F#
3	Tram rotonda Ronda de Dalt		60,000	1,800	0,700		75,600	C#*D#*E#*F#
4	Tram C/ Praga		45,000	1,200	0,700		37,800	C#*D#*E#*F#
5	Tram Ronda de dalt (Aigua potable)		40,000	0,600	0,700		16,800	C#*D#*E#*F#

TOTAL AMIDAMENT **161,700**

8 G9H1U512 t Mescla bituminosa en calent AC16 surf B60/70 D, inclòs filler, estesa i compactada, sense incloure betum

Num.	Text	Tipus	[C]	[D]	[E]	[F]	TOTAL	Fórmula
1	Amidaments s/plànols	C	Longitud	Ample	Gruix	Densitat		
2	Ronda de Dalt		10,000	1,800	0,060	2,400	2,592	C#*D#*E#*F#
3	C/ Praga		10,000	1,200	0,060	2,400	1,728	C#*D#*E#*F#
4			6,000	0,800	0,060	2,400	0,691	C#*D#*E#*F#
5	C/ Sarajevo (Aigua potable)		6,000	0,800	0,060	2,400	0,691	C#*D#*E#*F#

Euro

AMIDAMENTS

Pàg.: 26

6			6,000	0,800	0,060	2,400	0,691	C#*D#*E#*F#
---	--	--	-------	-------	-------	-------	-------	-------------

TOTAL AMIDAMENT **6,393**

9 G9HA0010 t Betum asfàltic tipus B-60/70, per a mescles bituminoses

Num.	Text	Tipus	[C]	[D]	[E]	[F]	TOTAL	Fórmula
1	Amidaments s/annex	C	Volum	Dotació				
2	Mescla bituminosa AC16 B60/70 D		6,399	0,045			0,288	C#*D#*E#*F#

TOTAL AMIDAMENT **0,288**

10 G9J1U010 m2 Reg emprímació amb emulsió catiónica, tipus ECI

Num.	Text	Tipus	[C]	[D]	[E]	[F]	TOTAL	Fórmula
1	Amidaments s/plànols	C	Longitud	Ample				
2	Ronda de Dalt		10,000	1,800			18,000	C#*D#*E#*F#
3	C/ Praga		10,000	1,200			12,000	C#*D#*E#*F#
4			6,000	0,800			4,800	C#*D#*E#*F#
5	C/ Sarajevo (Aigua potable)		6,000	0,800			4,800	C#*D#*E#*F#
6			6,000	0,800			4,800	C#*D#*E#*F#

TOTAL AMIDAMENT **44,400**

11 G975U010 m Rigola prefabricada de formigó de 20 cm d'amplada i 7 cm de gruix, adossada a la vorera, inclosa excavació, base de formigó de 15 N/mm2 de resistència característica a la compressió i totes les feines adients, totalment col·locada

Num.	Text	Tipus	[C]	[D]	[E]	[F]	TOTAL	Fórmula
1	Amidaments s/plànols	C	Longitud			Unitats		
2	Tram Vial Nord		2,000			1,000	2,000	C#*D#*E#*F#
3	Tram rotonda Ronda de Dalt		2,000			2,000	4,000	C#*D#*E#*F#
4	Tram C/ Praga		2,000			2,000	4,000	C#*D#*E#*F#
5	Tram C/ Sarajevo		2,000			2,000	4,000	C#*D#*E#*F#

TOTAL AMIDAMENT **14,000**

12 G9650005 m Vorada de 12-15x25 cm, tipus T-2, de peces prefabricades de formigó rectes i corbes, inclosa excavació i base de formigó de 15 N/mm2 de resistència característica a la compressió i totes les feines adients, totalment col·locada

Num.	Text	Tipus	[C]	[D]	[E]	[F]	TOTAL	Fórmula
1	Amidaments s/plànols	C	Longitud			Unitats		
2	Tram Vial Nord		2,000			1,000	2,000	C#*D#*E#*F#
3	Tram rotonda Ronda de Dalt		2,000			2,000	4,000	C#*D#*E#*F#
4	Tram C/ Praga		2,000			2,000	4,000	C#*D#*E#*F#
5	Tram C/ Sarajevo		2,000			2,000	4,000	C#*D#*E#*F#

TOTAL AMIDAMENT **14,000**

13 G228U200 m3 Rebliment amb sorra de 0 a 5 mm en llit i arroyonat de canonada, estesa i compactació segons condicions del Plec de Prescripcions Tècniques, mesurat sobre perfil teòric

Num.	Text	Tipus	[C]	[D]	[E]	[F]	TOTAL	Fórmula
------	------	-------	-----	-----	-----	-----	-------	---------

Euro

Addenda d'actualització del Projecte d'urbanització del Vial Nord entre la Ronda de Dalt i la rotonda de les carreteres GI-614 i GI-610 Fase 1 Tram La Vinyassa dins de l'àmbit del SUD1. Roses
Pressupost

AMIDAMENTS

Pàg.: 27

Num.	Text	Tipus	[C]	[D]	[E]	[F]	TOTAL	Fórmula
1	Amidaments s/plànols	C	Longitud	Ample	Alçada			
2	Tram Vial Nord		25,000	1,800	0,300		13,500	C#*D#*E#*F#
3	Tram Vial Nord (Deducció Prisma Telefónica)		-25,000	0,450	0,450		-5,063	C#*D#*E#*F#
4	Tram Rotonda Ronda de Dalt		60,000	1,800	0,300		32,400	C#*D#*E#*F#
5	Tram Rotonda Ronda de Dalt (Ded. Telefónica)		-60,000	0,450	0,450		-12,150	C#*D#*E#*F#
6	Tram C/ Praga		45,000	1,200	0,300		16,200	C#*D#*E#*F#
7	Tam C/ Praga (Deducció Prisma Telefónica)		-45,000	0,450	0,450		-9,113	C#*D#*E#*F#
8	Tram Ronda de dalt (Aigua potable)		40,000	0,600	0,300		7,200	C#*D#*E#*F#

TOTAL AMIDAMENT **42,974**

14 G9GA6T34 m3 Paviment de formigó vibrat de formigó HM-30/P/20/I+F de consistència plàstica, grandària màxima del granulat 20 mm, amb >= 300 kg/m3 de ciment, apte per a classe d'exposició I+F, escampat des de camió, estesa i vibratge amb regle vibratori, reglejat

Num.	Text	Tipus	[C]	[D]	[E]	[F]	TOTAL	Fórmula
1	Amidaments s/plànols	C	Longitud	Ample				
2	Ronda de Dalt		10,000	1,800	0,150		2,700	C#*D#*E#*F#
3	C/ Praga		10,000	1,200	0,150		1,800	C#*D#*E#*F#
4			6,000	0,800	0,150		0,720	C#*D#*E#*F#
5	C/ Sarajevo (Aigua potable)		6,000	0,800	0,150		0,720	C#*D#*E#*F#

TOTAL AMIDAMENT **5,940**

OBRA 01 PRESSUPOST ADDENDA VIAL NORD FASE 1
CAPÍTOL 08 JARDINERIA I XARXA DE REG
TÍTOL 3 01 JARDINERIA

NUM.	CODI	UA	DESCRIPCIÓ
------	------	----	------------

1 FR3P0003 m3 Aportació i estesa de terra adobada i garvellada, de textura franc-sorrenca, amb un contingut mínim de matèria orgànica d'un 3%, prèvia acceptació d'una mostra significativa per part de la direcció facultativa.

Num.	Text	Tipus	[C]	[D]	[E]	[F]	TOTAL	Fórmula
1	Amidaments s/plànols	C	Superfície	Alçada				
2	Plantació Lavandula		130,000	0,100			13,000	C#*D#*E#*F#
3	Plantació Rosmarinus		90,000	0,100			9,000	C#*D#*E#*F#
4	Parterres rotonda Ronda de Dalt		35,000	0,100			3,500	C#*D#*E#*F#
6	Superfície bassa		30,000	25,000		0,150	112,500	C#*D#*E#*F#

TOTAL AMIDAMENT **138,000**

2 FR4EE211 u Subministrament de Lavandula angustifolia en contenidor d'1 l

Num.	Text	Tipus	[C]	[D]	[E]	[F]	TOTAL	Fórmula
1	Amidaments s/plànols	C	Superfície	Densitat				
2	Plantació Lavandula		105,000	6,000			630,000	C#*D#*E#*F#

Euro

Addenda d'actualització del Projecte d'urbanització del Vial Nord entre la Ronda de Dalt i la rotonda de les carreteres GI-614 i GI-610 Fase 1 Tram La Vinyassa dins de l'àmbit del SUD1. Roses
Pressupost

AMIDAMENTS

Pàg.: 28

Num.	Text	Tipus	[C]	[D]	[E]	[F]	TOTAL	Fórmula
4		C	Unitats					
5	Previsió		25,000				25,000	C#*D#*E#*F#

TOTAL AMIDAMENT **655,000**

3 FR4H3411 u Subministrament de Rosmarinus officinalis en contenidor d'1 l

Num.	Text	Tipus	[C]	[D]	[E]	[F]	TOTAL	Fórmula
1	Amidaments s/plànols	C	Superfície	Densitat				
2	Plantació Rosmarinus		60,000	3,000			180,000	C#*D#*E#*F#
4		C	Unitats					
5	Previsió		5,000				5,000	C#*D#*E#*F#

TOTAL AMIDAMENT **185,000**

4 FR4F829 u Subministrament de Prunus cerasifera Pissardii (Atropurpurea) de perímetre de 14 a 16 cm, amb pa de terra de diàmetre mínim 45 cm i profunditat mínima 31,5 cm segons fórmules NTJ

Num.	Text	Tipus	[C]	[D]	[E]	[F]	TOTAL	Fórmula
1	Amidaments s/plànols	C	Unitats					
2	Plantació vial nord		63,000				63,000	C#*D#*E#*F#
3	Transplantament arbrat existent		-2,000				-2,000	C#*D#*E#*F#
5	Previsió		1,000				1,000	C#*D#*E#*F#

TOTAL AMIDAMENT **62,000**

5 FR41Z239 u Subministrament de rubinia pseudoacacia casque-rouge de perímetre de 14 a 16 cm, arrel nua

Num.	Text	Tipus	[C]	[D]	[E]	[F]	TOTAL	Fórmula
1	Amidaments s/plànols	C	Unitats					
2	Plantació vial nord		38,000				38,000	C#*D#*E#*F#
4	Previsió		1,000				1,000	C#*D#*E#*F#

TOTAL AMIDAMENT **39,000**

6 FR6P1595 u Trasplantament dins de l'obra d'arbre planifoli de 35 a 50 cm de perímetre de tronc, inclou repicat amb retroexcavadora i mitjans manuals, formació de pa de terra amb mitjans manuals, excavació de clot de plantació de 180x180x80 cm amb retroexcavadora, plantació amb camió grua en el nou lloc d'ubicació, reblert del clot amb 50% de sorra, 25% de terra de l'excavació i 25% de compost, primer reg i càrrega de les terres sobrants a camió. No inclou les feines de preparació

AMIDAMENT DIRECTE **0,000**

7 FR71121K m2 Sembra de barreja de llavors per a gespa tipus rústica de baix manteniment de lleguminoses amb gramínies segons NTJ 07N, amb mitjans manuals, en un pendent < 30 %, superfície < 500 m2, incloent el coronat posterior , i la primera sega

Num.	Text	Tipus	[C]	[D]	[E]	[F]	TOTAL	Fórmula
1	Amidaments s/plànols	C	Superfície					
2	Parterres rotonda Ronda de Dalt		3,500				3,500	C#*D#*E#*F#
3	Superfície bassa		30,000	25,000			750,000	C#*D#*E#*F#
4			250,000				250,000	C#*D#*E#*F#

TOTAL AMIDAMENT **1.003,500**

Euro

AMIDAMENTS

Pàg.: 29

8	XPA8Z005	PA	Partida alçada a justificar per a la jardineria segons indicació de la Direcció de l'Obra
			AMIDAMENT DIRECTE 1,000

OBRA 01 PRESSUPOST ADDENDA VIAL NORD FASE 1
CAPÍTOL 08 JARDINERIA I XARXA DE REG
TÍTOL 3 02 XARXA DE REG

NUM.	CODI	UA	DESCRIPCIÓ
1	F2220200	m3	Excavació i rebliment de rases de 0,60 m d'amplària com a màxim, amb piconatge de les terres, càrrega i transport de les terres sobrants a terraplè dins del sector. Tot inclòs.

Num.	Text	Tipus	[C]	[D]	[E]	[F]	TOTAL	Fórmula
1	Amidaments s/plànols	C	Longitud	Ample	Alçada			
2	Xarxa distribució		30,000	0,200	0,600		3,600	C#*D#*E#*F#

TOTAL AMIDAMENT 3,600

2	FFB20230	m	Conducció de polietilè de 50 mm de diàmetre exterior, de baixa densitat PE-40 i 10 bar de pressió nominal, inclòs subministrament, col.locació, unió i p.p. peces especials. Tot inclòs completament acabat.
---	----------	---	--

Num.	Text	Tipus	[C]	[D]	[E]	[F]	TOTAL	Fórmula
1	Amidaments s/plànols	C	Longitud					
2	Xarxa distribució		10,000				10,000	C#*D#*E#*F#

TOTAL AMIDAMENT 10,000

3	FFB20220	m	Conducció de polietilè de 32 mm de diàmetre exterior, de baixa densitat PE-40 i 10 bar de pressió nominal, inclòs subministrament, col.locació, unió i p.p. peces especials. Tot inclòs completament acabat.
---	----------	---	--

Num.	Text	Tipus	[C]	[D]	[E]	[F]	TOTAL	Fórmula
1	Amidaments s/plànols	C	Longitud					
2	Xarxa distribució		35,000				35,000	C#*D#*E#*F#

TOTAL AMIDAMENT 35,000

4	G228U010	m3	Rebliment i compactació de rases, pous i fonaments, amb material procedent de la pròpia obra, inclòs selecció, garbellat, càrregues i transports intermedis, estesa i compactació segons condicions del Plec de Prescripcions Tècniques, mesurat sobre perfil teòric
---	----------	----	--

Num.	Text	Tipus	[C]	[D]	[E]	[F]	TOTAL	Fórmula
1	Amidaments s/plànols	C	Longitud	Ample	Alçada			
2	Xarxa distribució		30,000	0,200	0,400		2,400	C#*D#*E#*F#

TOTAL AMIDAMENT 2,400

5	F2280510	m3	Sorra reciclatge per a protecció de canonades, formant capa d'assentament i recobriments. Inclou subministrament i col.locació. Tot inclòs.
---	----------	----	---

Num.	Text	Tipus	[C]	[D]	[E]	[F]	TOTAL	Fórmula
1	Amidaments s/plànols	C	Longitud	Ample	Alçada			
2	Xarxa distribució		30,000	0,200	0,200		1,200	C#*D#*E#*F#

Euro

AMIDAMENTS

Pàg.: 30

TOTAL AMIDAMENT 1,200

6	FJS10001	u	Boca de reg tipus Barcelona amb sortida de 45 mm, inclou subministrament, instal.lació, muntatge amb fixació de formigó HM-20 i part proporcional de peces de connexió. Tot inclòs completament acabat.
---	----------	---	---

Num.	Text	Tipus	[C]	[D]	[E]	[F]	TOTAL	Fórmula
1	Amidaments s/plànols	C	Unitats					
2	Xarxa distribució		1,000				1,000	C#*D#*E#*F#

TOTAL AMIDAMENT 1,000

7	FJS70005	u	Regulador de pressió de plàstic de connexió 1 1/2" amb sortida fixa a 3 bar, amb racord per presa de manòmetre, inclou subministrament, col.locació, muntatge i part proporcional de peces de connexió. Tot inclòs completament acabat.
---	----------	---	---

Num.	Text	Tipus	[C]	[D]	[E]	[F]	TOTAL	Fórmula
1	Amidaments s/plànols	C	Unitats					
2	Xarxa reg		4,000				4,000	C#*D#*E#*F#

TOTAL AMIDAMENT 4,000

8	FJSA0022	u	Programador electrònic tipus 'dialog' o equivalent 12 estacions. Inclou subministrament, instal.lació i muntatge. Tot inclòs completament acabat.
---	----------	---	---

Num.	Text	Tipus	[C]	[D]	[E]	[F]	TOTAL	Fórmula
1	Amidaments s/plànols	C	Unitats					
2	Xarxa distribució		1,000				1,000	C#*D#*E#*F#

TOTAL AMIDAMENT 1,000

9	FJ650003	u	Filtre d'anelles de plàstic reforçat amb fibra de vidre d'1 1/2" i 120 mesh amb presa manomètrica, vàlvula de neteja incorporada, inclou subministrament, instal.lació, muntatge i part proporcional de peces de connexió. Tot inclòs completament acabat.
---	----------	---	--

Num.	Text	Tipus	[C]	[D]	[E]	[F]	TOTAL	Fórmula
1	Amidaments s/plànols	C	Unitats					
2	Xarxa distribució		4,000				4,000	C#*D#*E#*F#

TOTAL AMIDAMENT 4,000

10	FJSA0002	u	Caixa tipus 'HIMEL' o equivalent, per a la ubicació dels programadors. Inclou subministrament, instal.lació i muntatge. Tot inclòs completament acabat.
----	----------	---	---

Num.	Text	Tipus	[C]	[D]	[E]	[F]	TOTAL	Fórmula
1	Amidaments s/plànols	C	Unitats					
2	Xarxa distribució		1,000				1,000	C#*D#*E#*F#

TOTAL AMIDAMENT 1,000

11	FJSDR50G	u	Pericó rectangular de poliripolè, per instal.lacions de reg, de 54x38x32 cm, amb tapa amb cargol per tancar col.locada sobre llit de grava, i reblert de terra lateral
----	----------	---	--

Num.	Text	Tipus	[C]	[D]	[E]	[F]	TOTAL	Fórmula
1	Amidaments s/plànols	C	Unitats					

Euro

AMIDAMENTS

Pàg.: 31

2	Xarxa distribució			1,000				1,000	C#*D#*E#*F#
---	-------------------	--	--	-------	--	--	--	-------	-------------

TOTAL AMIDAMENT **1,000**

12 FN110030 u
Vàlvula de comporta, PN-16 i 2", inclou subministrament, instal.lació, muntatge i part proporcional de peces de connexió. Tot inclòs completament acabat.

Num.	Text	Tipus	[C]	[D]	[E]	[F]	TOTAL	Fórmula
1	Amidaments s/plànols	C	Unitats					
2	Xarxa distribució		2,000				2,000	C#*D#*E#*F#

TOTAL AMIDAMENT **2,000**

13 FJS50011 m
Conducció de polietilè de 17 mm de diàmetre exterior i 14,6 mm de diàmetre interior, amb degoters autocompensants integrats i disposats cada 0,5 m., amb cabal nominal de 2,3 l/h, amb mecanisme antisucció, amb barrera física contra l'entrada d'arrels i presa d'aigua a través de filtre de 130 mm2. Inclou subministrament, col.locació, excavació i reblliment de rasa de 0,1x0,1 m, i part proporcional de peces de connexió. Tot inclòs completament acabat.

Num.	Text	Tipus	[C]	[D]	[E]	[F]	TOTAL	Fórmula
1	Amidaments segons plànols	T	unitats	longitud (m)	amplada (m)	alçària (m)		C#*D#*E#*F#
2	arbrat viari		107,000	2,000	1,000	1,000	214,000	C#*D#*E#*F#
4	mermes		2,000	2,000	1,000	1,000	4,000	C#*D#*E#*F#

TOTAL AMIDAMENT **218,000**

14 FJSB0006 u
Electrovàlvula, de connexió 1 1/2", inclou subministrament, instal.lació, muntatge i part proporcional de peces de connexió. Tot inclòs completament acabat.

Num.	Text	Tipus	[C]	[D]	[E]	[F]	TOTAL	Fórmula
1	Amidaments s/plànols	C	Unitats					
2	Xarxa distribució		4,000				4,000	C#*D#*E#*F#

TOTAL AMIDAMENT **4,000**

OBRA 01 PRESSUPOST ADDENDA VIAL NORD FASE 1
CAPÍTOL 09 SENYALITZACIÓ
TITOL 3 01 SENYALITZACIÓ HORIZONTAL

NUM.	CODI	UA	DESCRIPCIÓ
------	------	----	------------

1 GBA1U050 m
Pintat de faixa de 40 cm d'amplada sobre paviment, amb pintura acrílica en solució aquosa o amb dissolvent i reflectant amb microesferes de vidre, incloent el premarcatge.

Num.	Text	Tipus	[C]	[D]	[E]	[F]	TOTAL	Fórmula
1	Amidaments s/plànols	C	Unitats	Longitud				
2	Pas de vianants		17,000	4,000			68,000	C#*D#*E#*F#
3	Carril bici		17,000	0,500			8,500	C#*D#*E#*F#
4	Línia de parada		2,000	6,200			12,400	C#*D#*E#*F#
6	Amidaments s/plànols	C	Longitud	1/1				
7	Línia cediú el pas		10,500	0,800			8,400	C#*D#*E#*F#

TOTAL AMIDAMENT **97,300**

Euro

AMIDAMENTS

Pàg.: 32

2 GBA31001 m2
Pintat de senyal de stop o cediú el pas, fletxes, lletres, símbols, zebra, franges de vèrtexs de illetes sobre el paviment, amb pintura acrílica en solució aquosa o amb dissolvent i reflectant amb microesferes de vidre, incloent el premarcatge

Num.	Text	Tipus	[C]	[D]	[E]	[F]	TOTAL	Fórmula
1	Amidaments s/plànols	C	Unitats	Superfície				
2	Cediú el pas		1,000	1,500			1,500	C#*D#*E#*F#
3	Illeta rotonda Ronda de Dalt		1,000	9,500			9,500	C#*D#*E#*F#

TOTAL AMIDAMENT **11,000**

3 GBA1U010 m
Pintat de faixa de 10 cm d'amplada sobre paviment, amb pintura acrílica en solució aquosa o amb dissolvent i reflectant amb microesferes de vidre, incloent el premarcatge.

Num.	Text	Tipus	[C]	[D]	[E]	[F]	TOTAL	Fórmula
1	Amidaments s/plànols	C	Longitud	1/1				
2	Línia continua		180,000	1,000			180,000	C#*D#*E#*F#
3	Línia discontinua		360,000	0,500			180,000	C#*D#*E#*F#

TOTAL AMIDAMENT **360,000**

OBRA 01 PRESSUPOST ADDENDA VIAL NORD FASE 1
CAPÍTOL 09 SENYALITZACIÓ
TITOL 3 02 SENYALITZACIÓ VERTICAL

NUM.	CODI	UA	DESCRIPCIÓ
------	------	----	------------

1 GBB1U102 u
Placa triangular de 135 cm de costat, per a senyals de trànsit, amb revestiment reflectant HI nivell 2, inclosos elements de fixació al suport, sense incloure el suport, totalment col·locada

Num.	Text	Tipus	[C]	[D]	[E]	[F]	TOTAL	Fórmula
1	Amidaments s/ plànols	C	Unitats				Total	
2	Cediú el pas		1,000				1,000	C#*D#*E#*F#

TOTAL AMIDAMENT **1,000**

2 GBB1U151 m2
Placa d'acer galvanitzat superior a 0,25 m2 i fins a 0,50 m2, per a senyals de trànsit d'orientació: presenyalització (S-200), direcció (S-300), localització (S-500), confirmació (S-600) i us específic en poblat (S-700), amb revestiment reflectant HI nivell 2, inclosos elements de fixació al suport, sense incloure el suport, totalment col·locada

Num.	Text	Tipus	[C]	[D]	[E]	[F]	TOTAL	Fórmula
1	Amidaments s/ plànols	C	Unitats					
2	Plaques rectangulars		3,000				3,000	C#*D#*E#*F#

TOTAL AMIDAMENT **3,000**

3 GBBVU203 m
Pal d'alumini extrusionat de 90 mm de diàmetre, segons designació MC del Plec de Prescripcions Tècniques, per a suport de senyals de trànsit, col·locat

Num.	Text	Tipus	[C]	[D]	[E]	[F]	TOTAL	Fórmula
1	Amidaments s/ plànols	C	Unitats	Longitud				
2	Cediú el pas		1,000	2,200			2,200	C#*D#*E#*F#
3	Plaques rectangulars		4,000	2,200			8,800	C#*D#*E#*F#

Euro

AMIDAMENTS

TOTAL AMIDAMENT **11,000**

4 GBBVU001 m3

Fonamentació per a plaques i panells de senyalització vertical d'alumini, amb formigó HM-20, inclosa excavació, càrrega i transport a l'abocador del material sobrant i col·locació dels pernns d'ancoratge roscats (sense el subministre), segons plànols, totalment acabada

Num.	Text	Tipus	[C]	[D]	[E]	[F]	TOTAL	Fórmula
1	Amidaments s/ plànols	C	Unitats	Unitats				
2	Cedu el pas		1,000	0,120			0,120	C#*D#*E#*F#
3	Plaques rectangulars		4,000	0,120			0,480	C#*D#*E#*F#

TOTAL AMIDAMENT **0,600**

OBRA 01 PRESSUPOST ADDENDA VIAL NORD FASE 1
 CAPÍTOL 10 NO TRAMIFICAT

NUM.	CODI	UA	DESCRIPCIÓ
------	------	----	------------

1 XPA000SS pa Partida alçada a justificar per la Seguretat i Salut a l'obra, en base a l'Estudi i el Pla de Seguretat i Salut

AMIDAMENT DIRECTE **1,000**

QUADRE DE PREUS NÚMERO 1

Pàg.: 1

NÚMERO	CODI	UA	DESCRIPCIÓ	PREU
P- 1	F2220200	m3	Excavació i rebliment de rases de 0,60 m d'amplària com a màxim, amb piconatge de les terres, càrrega i transport de les terres sobrants a terraplè dins del sector. Tot inclòs. (DEU EUROS AMB QUARANTA CENTIMS)	10,40 €
P- 2	F226Z401	m3	Pedraplè procedent de préstecs exteriors a l'àmbit de l'obra, de característiques a determinar per la Direcció d'Obra, inclou subministrament, càrrega, transport, estesa, compactació i tarifes (taxes, canons i despeses) si s'escau. Tot inclòs completament acabat. (TRES EUROS AMB SEIXANTA-QUATRE CENTIMS)	3,64 €
P- 3	F2280510	m3	Sorra reciclatge per a protecció de canonades, formant capa d'assentament i recobriment. Inclou subministrament i col·locació. Tot inclòs. (VINT EUROS AMB SEIXANTA-UN CENTIMS)	20,61 €
P- 4	F2A1R400	m3	Subministrament de Sorra de material reciclat de formigons, de 0 a 5 mm. Tot inclòs. (VINT EUROS)	20,00 €
P- 5	F2A1ZJ00	m3	Subministrament de grava per drenatges. Tot inclòs. (DISSET EUROS AMB NORANTA-SET CENTIMS)	17,97 €
P- 6	F4500010	m3	Formigó HA25/P/20/IIa per fonaments i encepats de consistència plàstica i grandària màxima del granulat 20 mm. Inclou subministrament, abocat amb cubilot o bombament i vibrat. Tot inclòs. (NORANTA-SET EUROS AMB DOTZE CENTIMS)	97,12 €
P- 7	F4500030	m3	Formigó HA-25/P/20/IIa per a alçats, pilars i taulers, de consistència plàstica i grandària màxima del granulat 20 mm. Inclou subministrament, abocat amb cubilot o bombament i vibrat. Tot inclòs. (CENT SIS EUROS AMB SEIXANTA-UN CENTIMS)	106,61 €
P- 8	F4D00010	m2	Encofrat i desencofrat pla en parament no vist. (ONZE EUROS AMB VUITANTA-NOU CENTIMS)	11,89 €
P- 9	F6A10020	m	Reixat de 2 m d'alçària d'acer galvanitzat i plastificat tipus "Lux de Rivisa" o equivalent, format per malla de simple torsió, 1 pal vertical de suport col·locat aproximadament cada 3 m, 1 o 2 pals inclinats a les cantoneres, i 2 pals inclinats com a tensors col·locats cada 30 m, inclou excavació, subministrament i col·locació amb daus de formigó i muntatge. Tot inclòs completament acabat. (DISSET EUROS AMB QUARANTA-DOS CENTIMS)	17,42 €
P- 10	F6A1CEA1	u	Porta de dues fulles de 3x2 m, d'acer galvanitzat, amb bastidor de tub de 80x50 mm i malla electrosoldada de 200x50 mm i D 6 mm, sòcol de planxa d'1,5 mm, muntants de 100x100 mm, passador, pany i pom (CINC-CENTS TRENTA-TRES EUROS AMB VINT-I-TRES CENTIMS)	533,23 €
P- 11	F9210020	m3	Sub-base granular tot-u artificial compactada. Inclòs refi i compactació de l'esplanada, si s'escau. Tot inclòs. (DINOU EUROS AMB NORANTA-VUIT CENTIMS)	19,98 €
P- 12	F9850210	m	Gual de vianants, inclou subministrament, col·locació i peces especials prefabricades, segons plànols de detall. Tot inclòs completament acabat. (CENT VINT-I-TRES EUROS AMB SEIXANTA-TRES CENTIMS)	123,63 €
P- 13	F9850220	m	Gual per a vehicles, inclou subministrament, col·locació, peces especials, segons plànols de detall. Tot inclòs completament acabat. (SEIXANTA-SIS EUROS AMB SETANTA-UN CENTIMS)	66,71 €
P- 14	F9910030	u	Formació d'escossell quadrat d'1,20x1,20 m amb peça prefabricada de formigó especial de 120x20x8 cm tipus fiol, inclou base de formigó HM-20, segons plànols de detall. Tot inclòs completament acabat. (CINQUANTA-SET EUROS AMB QUARANTA-UN CENTIMS)	57,41 €
P- 15	F9F10210	m	Llamborda prefabricada de formigó de 20x10x8 cm formant tires de 10 cm d'amplària, inclou subministrament, transport, col·locació segons plànols, i rejuntat amb morter (VUIT EUROS AMB SEIXANTA-NOU CENTIMS)	8,69 €

QUADRE DE PREUS NÚMERO 1

Pàg.: 2

NÚMERO	CODI	UA	DESCRIPCIÓ	PREU
P- 16	FD5J0010	u	Formació d'embornal senzill de maó massís o formigó HM-20 completament acabat, segons plànols, inclou marc, massiat amb formigó HM-20 i reixa de fosa dúctil de 750x300 mm H=100 mm classe C-250. Tot inclòs completament acabat. (DOS-CENTS SIS EUROS AMB VINT-I-VUIT CENTIMS)	206,28 €
P- 17	FD5ZBJC4	u	Reixa fixa, per a embornal de fosa grisa, de 780x380x40 mm i 45 kg de pes i col·locada amb morter (VUITANTA-SIS EUROS AMB NORANTA-SIS CENTIMS)	86,96 €
P- 18	FD7J0020	m	Tub PEAD ó Polipropilè DN 400 mm, doble paret SN 8 kN/m2, norma prEN 13476-1, previst per a una pressió interior de 1kg/cm2, inclou aquesta unitat el subministrament, col·locació i la unió entre tubs. Assentat i recobert amb sorra. Tot inclòs completament acabat, segons plànols. (TRENTA-TRES EUROS AMB SEIXANTA CENTIMS)	33,60 €
P- 19	FD7J0025	m	Tub PEAD ó Polipropilè DN 500 mm, doble paret SN 8 kN/m2, norma prEN 13476-1, previst per a una pressió interior de 1kg/cm2, inclou aquesta unitat el subministrament, col·locació i la unió entre tubs. Assentat i recobert amb sorra. Tot inclòs completament acabat, segons plànols. (QUARANTA-VUIT EUROS AMB CINQUANTA-NOU CENTIMS)	48,59 €
P- 20	FD7J0030	m	Tub PEAD ó Polipropilè DN 630 mm, doble paret SN 8 kN/m2, norma prEN 13476-1, previst per a una pressió interior de 1kg/cm2, inclou aquesta unitat el subministrament, col·locació i la unió entre tubs. Assentat i recobert amb sorra. Tot inclòs completament acabat, segons plànols. (SETANTA-VUIT EUROS AMB TRES CENTIMS)	78,03 €
P- 21	FD7J0110	m	Tub PEAD ó Polipropilè DN 250 mm, doble paret SN 8 kN/m2, norma prEN 13476-1, previst per a una pressió interior de 1kg/cm2, inclou aquesta unitat el subministrament, col·locació i la unió entre tubs. Assentat i recobert amb formigó HM-20. Tot inclòs completament acabat, segons plànols. (TRENTA-TRES EUROS AMB CINQUANTA-VUIT CENTIMS)	33,58 €
P- 22	FD7J0115	m	Tub PEAD ó Polipropilè DN 315 mm, doble paret SN 8 kN/m2, norma prEN 13476-1, previst per a una pressió interior de 1kg/cm2, inclou aquesta unitat el subministrament, col·locació i la unió entre tubs. Assentat i recobert amb formigó HM-20. Tot inclòs completament acabat, segons plànols. (QUARANTA-DOS EUROS AMB VUITANTA CENTIMS)	42,80 €
P- 23	FD7J0135	m	Tub PEAD ó Polipropilè DN 800 mm, doble paret SN 8 kN/m2, norma prEN 13476-1, previst per a una pressió interior de 1kg/cm2, inclou aquesta unitat el subministrament, col·locació i la unió entre tubs. Assentat i recobert amb formigó HM-20. Tot inclòs completament acabat, segons plànols. (CENT SEIXANTA-NOU EUROS AMB NORANTA-SET CENTIMS)	169,97 €
P- 24	FD7Z0130	u	Connexió a pou o tub de clavegueram existent a eix de calçada, inclou tall amb disc del paviment asfàltic a demolir, demolició de paviment de vorera i paviment asfàltic existent, excavació manual i/o mecànica, rebliment, base de formigó i paviment de panot a vorera, i base de tot-ú i paviment asfàltic a calçada. Tot inclòs completament acabat. (SET-CENTS VINT-I-CINC EUROS AMB DISSET CENTIMS)	725,17 €
P- 25	FDD10110	u	Pou de registre prefabricat d'1,20 m de diàmetre, amb una profunditat màxima de 3 m, per a tubs de formigó armat ASTM D=<90 cm, inclou: pates, marc octogonal o quadrat aparent segons tipus de paviment, massiat i tapa rodona articulada amb tancament de bloqueig de fosa dúctil segons norma EN-124 classe D-400, segons detall. Tot inclòs completament acabat. (MIL VINT-I-NOU EUROS AMB CINQUANTA CENTIMS)	1.029,50 €

QUADRE DE PREUS NÚMERO 1

NÚMERO	CODI	UA	DESCRIPCIÓ	PREU
P- 26	FDD10Z001	ut	Pou de bombament prefabricat d'acer al carboni de 1,5 m de diàmetre i alçada 3,00m. Els elements que componen el pou són: -Pou de diàmetre 1,6 m tipus Pompac o equivalent. -Profunditat total 3m. -Cota arribada aigua -1.6 m respecte part superior pou bombament. -2 Bombes DP3068.180 MT Flygt o equivalents. -Impulsor tipus vòrtex -Sòcols -Jocs de guia per desplaçament bomba al exterior -Reixa de desbat mòbil i extraïble per la part superior, construïda en acer inoxidable. -Nivells de màxim, mínima i emergència. -Vàlvules antirretorn per cada bomba. -Vàlvules de tancament i aïllament per cada bomba. -Cadenes d'elevació o cable. -Tapes registrables. -Quadre elèctric de maniobra per funcionament alternatiu de les bombes amb senyal lluminosa de funcionament-aturada-averia, amb sortida elèctrica per la senyal acústica i lluminosa en cas d'averia. El quadre elèctric disposarà de sortides de senyal d'alarma. (NOU MIL NORANTA-QUATRE EUROS AMB CINQUANTA CENTIMS)	9.094,50 €
P- 27	FDDZ5DD4	u	Bastiment circular de fosa dúctil per a pou de registre i tapa abatible, pas lliure de 600 mm de diàmetre i classe D400 segons norma UNE-EN 124, col·locat amb morter (NORANTA-SET EUROS AMB QUATRE CENTIMS)	97,04 €
P- 28	FDG10001	m	Canalització per a conduccions de gas. Tot inclòs completament acabat, segons plànols. (sota vorera) (TRETZE EUROS AMB TRENTA-QUATRE CENTIMS)	13,34 €
P- 29	FDG10010	m	Conducció per a baixa tensió, inclou excavació, reblert i compactat de rases, aportació de sorra, plaques de protecció de PE i cinta de senyalització de PE. Tot inclòs completament acabat, segons plànols. (1 Circuit) (CINC EUROS AMB DIVUIT CENTIMS)	5,18 €
P- 30	FDG3Z245	m	Obra civil per la canalització telefònica per a 4 conductes, inclosa excavació, col·locació de llit, tubs de PVC D 110 mm, formigó HM-20 i reblert compactat de les rases. Tot inclòs completament acabat. (VINT-I-VUIT EUROS)	28,00 €
P- 31	FDG50175	m	Conducció per a mitja tensió i baixa tensió (1 circuit MT i 1 Circuit BT + 2 reserves), inclou excavació, reblert i compactat de rases, tub de PE diàmetre 160 mm, protegits amb formigó HM-20 i cinta de senyalització de PE. Tot inclòs completament acabat, segons plànols. (TRENTA-QUATRE EUROS AMB SETANTA-NOU CENTIMS)	34,79 €
P- 32	FDG50190	m	Conducció per a mitja tensió en pas de calçada, inclou excavació, 4 tubs de PE diàmetre 200 mm, rasa formigonada a tota la alçada amb formigó HM-20, i cinta de senyalització de PE. Tot inclòs completament acabat, segons plànols. (4 circuits) (CENT QUINZE EUROS AMB VUITANTA-CINC CENTIMS)	115,85 €
P- 33	FDG50210	m	Canalització per a enllumenat públic, inclosa excavació, sorra, tub de PEAD de DN 110 mm, làmina de plàstic per a senyalització i reblert compactat de rases. Tot inclòs completament acabat, segons plànols. (VUIT EUROS AMB QUARANTA-CINC CENTIMS)	8,45 €
P- 34	FDG50220	m	Canalització d'enllumenat públic per a pas de calçada inclosa excavació, formigó, tub de PEAD de DN 110 mm, i reblert compactat de rases. Tot inclòs completament acabat, segons plànols. (DINOU EUROS AMB SETANTA-DOS CENTIMS)	19,72 €
P- 35	FDG50610	m	Canalització per a conduccions de gas, amb tub de protecció. Tot inclòs completament acabat, segons plànols. (sota calçada) (VINT EUROS AMB CINQUANTA-VUIT CENTIMS)	20,58 €
P- 36	FDGZ0020	m	Protecció de conducció sota vial de tubs de PVC i polietilè, inclòs senyalització del creuament, segons plànols de detall, tot inclòs completament acabat. (VINT-I-UN EUROS AMB QUATRE CENTIMS)	21,04 €

QUADRE DE PREUS NÚMERO 1

NÚMERO	CODI	UA	DESCRIPCIÓ	PREU
P- 37	FDK20020	u	Arqueta tipus II, d'obra de fàbrica o formigó HM-20, inclou aquesta unitat la base del pou, l'arrebossat i lliscat si s'escau, marc i tapa, segons plànols de detall. Tot inclòs completament acabat. (DOS-CENTS TRETZE EUROS AMB CINQUANTA-SET CENTIMS)	213,57 €
P- 38	FDK20120	u	Arqueta de registre per a canalització d'enllumenat, tot inclòs, segons plànols. (CENT QUARANTA-SET EUROS AMB TRENTA-TRES CENTIMS)	147,33 €
P- 39	FDK20330	u	Arqueta de registre per a telèfons tipus HF-II prefabricada de formigó armat-vibrat no pretensat. Inclosa entrada i connexions, inclou subministrament i col·locació, totalment acabada, segons plànols. (Amb bassament armari) (CINC-CENTS VUITANTA-TRES EUROS AMB VINT-I-NOU CENTIMS)	583,29 €
P- 40	FDK20355	u	Arqueta de registre per a telèfons tipus MF prefabricada de formigó armat-vibrat no pretensat. Inclosa entrada i connexions, inclou subministrament i col·locació, totalment acabada, segons plànols. (CENT TRENTA-SIS EUROS AMB CINQUANTA-NOU CENTIMS)	136,59 €
P- 41	FDK20410	u	Arqueta de 60x60x90 cm de mides interiors, amb paret de 14 cm de gruix de maó calat, arrebossat i lliscat per l'interior amb formació de mitja canya de morter, i solera de graves de 0,30 m de gruix sobre una base de geotèxtil, inclou subministrament, transport i col·locació de tapa i bastiment de fosa, tot completament acabat. (CENT SEIXANTA-CINC EUROS AMB TRETZE CENTIMS)	165,13 €
P- 42	FDKR0020	u	Arranjament, col·locació a cota i anivellament d'arquetes d'enllumenat existents, inclou subministrament de tapa i bastiment tipus igual a l'existent, si s'escau. Tot inclòs completament acabat. (CENT CINC EUROS AMB CINQUANTA-UN CENTIMS)	105,51 €
P- 43	FDKZ3154	u	Bastiment i tapa per a pericó de serveis, de fosa grisa de 420x420x40 mm i de 25 kg de pes, col·locat amb morter (VINT-I-NOU EUROS AMB SETANTA-TRES CENTIMS)	29,73 €
P- 44	FF320025	m	Conducció de fosa D 150 mm, assentada i recoberta de sorra. Tipus K9 segons normes, inclòs junt d'unió i p.p. peces especials, subministrament i col·locació. Tot inclòs completament acabat. (TRENTA EUROS AMB DOTZE CENTIMS)	30,12 €
P- 45	FFB10330	m	Conducció PEAD D 110 mm, gruix 10 mm, assentada i recoberta de sorra. Apta per a 16 bar PN, inclòs subministrament, col·locació, unió i p.p. peces especials. Tot inclòs completament acabat. (QUINZE EUROS AMB VUITANTA-VUIT CENTIMS)	15,88 €
P- 46	FFB10345	m	Conducció PEAD D 160 mm, gruix 14,6 mm, assentada i recoberta de sorra. Apta per a 16 bar PN, inclòs subministrament, col·locació, unió i p.p. peces especials. Tot inclòs completament acabat. (TRENTA-DOS EUROS AMB SETANTA-DOS CENTIMS)	32,72 €
P- 47	FFB20220	m	Conducció de polietilè de 32 mm de diàmetre exterior, de baixa densitat PE-40 i 10 bar de pressió nominal, inclòs subministrament, col·locació, unió i p.p. peces especials. Tot inclòs completament acabat. (UN EUROS AMB VUITANTA-DOS CENTIMS)	1,82 €
P- 48	FFB20230	m	Conducció de polietilè de 50 mm de diàmetre exterior, de baixa densitat PE-40 i 10 bar de pressió nominal, inclòs subministrament, col·locació, unió i p.p. peces especials. Tot inclòs completament acabat. (TRES EUROS AMB NORANTA-TRES CENTIMS)	3,93 €
P- 49	FG000010	u	Ampliació i adequació a la nova potència, de les instal·lacions d'escomesa, comptatge, maniobra i protecció. (TRES-CENTS TRENTA-UN EUROS AMB NORANTA-UN CENTIMS)	331,91 €

QUADRE DE PREUS NÚMERO 1

Pàg.: 5

NÚMERO	CODI	UA	DESCRIPCIÓ	PREU
P- 50	FG140030	u	Armari de distribució urbana (4 línies), inclòs bassament prefabricat de formigó, excavació de terres, fonamentació, connexions i presa de terres. Inclou subministrament i col.locació. Tot inclòs completament acabat. (MIL CENT SETANTA-DOS EUROS AMB SEIXANTA-SIS CENTIMS)	1.172,66 €
P- 51	FG310005	m	Conductor de coure armat tipus RVFV 0,6/1 kV, secció 2x2,5 mm2. Inclou subministrament i col.locació. Tot inclòs. (UN EUROS AMB QUARANTA-SET CENTIMS)	1,47 €
P- 52	FG310010	m	Conductor de coure armat tipus RVFV 0,6/1 kV, secció 2x6 mm2. Inclou subministrament i col.locació. Tot inclòs. (TRES EUROS AMB QUARANTA-SET CENTIMS)	3,47 €
P- 53	FG310015	m	Conductor de coure armat tipus RVFV 0,6/1 kV, secció 4x6 mm2. Inclou subministrament i col.locació. Tot inclòs. (CINC EUROS AMB DOTZE CENTIMS)	5,12 €
P- 54	FG380020	m	Cable nu de coure de 35 mm2 de secció per a xarxa d'enllumenat. Inclou connexions i proves, subministrament i col.locació. Tot inclòs. (QUATRE EUROS AMB CATORZE CENTIMS)	4,14 €
P- 55	FG390010	m	Conductor de baixa tensió de alumini, de 3x240+150 mm2, inclòs jocs d'empalmadors. Inclou subministrament i col.locació. Tot inclòs. (DISSET EUROS AMB DOTZE CENTIMS)	17,12 €
P- 56	FGD10015	u	Pica de terra connectada al punt de llum o centre de maniobra. Inclou subministrament i col.locació, completament acabat, segons plànols. (VINT-I-DOS EUROS AMB TRENTA-CINC CENTIMS)	22,35 €
P- 57	FGZZ0010	u	Redacció del projecte de legalització de l'enllumenat per a un armari de potència a legalitzar inferior o igual a 5 kW; visat per un col·legi professional incloent el certificat final d'obra; presentació a ICICT o ECA de tota la documentació necessària; lliurament de l'acta d'aprovació del projecte i de les instal·lacions. Tot inclòs. (MIL VUITANTA-UN EUROS AMB VUITANTA-SIS CENTIMS)	1.081,86 €
P- 58	FH00Z010	u	Trasllat d'armari d'enllumenat existent a nova ubicació, completa aquesta unitat el desmuntament, nova fonamentació, connexions a línies existents. Tot inclòs completament acabat, segons plànols. (SET-CENTS SETANTA-TRES EUROS AMB SEIXANTA CENTIMS)	773,60 €
P- 59	FHM1Z001	u	Columna tipus Marina de 9m d'alçada, espessor de xapa e=3 mm. i radi de curvatura r=25 m.. Inclou caixa de connexió, cablejat interior i fonamentació. Inclou subministrament i col.locació. Tot inclòs segons plànols. (SIS-CENTS VINT-I-UN EUROS AMB CINQUANTA-UN CENTIMS)	621,51 €
P- 60	FHM1Z002	u	Columna Nikolson o equivalent de 4,0 m d'alçada i lluminària tancada model FO 8 o equivalent de 1 cara 2x70 W, incloses làmpades de 70 W de VSAP. Inclou caixa de connexió, cablejat interior i fonamentació. Inclou subministrament i col.locació. Tot inclòs segons plànols. (MIL QUATRE-CENTS QUATRE EUROS AMB SETANTA-SIS CENTIMS)	1.404,76 €
P- 61	FHN30030	u	Lluminària tancada i equipada, inclòs làmpada de 150 W de VSAP. Inclou subministrament i col.locació. Tot inclòs segons plànols. (TRES-CENTS SEIXANTA-SIS EUROS AMB CINC CENTIMS)	366,05 €
P- 62	FJ650003	u	Filtre d'anelles de plàstic reforçat amb fibra de vidre d'1 1/2" i 120 mesh amb presa manomètrica, vàlvula de neteja incorporada, inclou subministrament, instal·lació, muntatge i part proporcional de peces de connexió. Tot inclòs completament acabat. (NORANTA-NOU EUROS AMB CINQUANTA CENTIMS)	99,50 €
P- 63	FJS10001	u	Boca de reg tipus Barcelona amb sortida de 45 mm, inclou subministrament, instal·lació, muntatge amb fixació de formigó HM-20 i part proporcional de peces de connexió. Tot inclòs completament acabat. (CENT SEIXANTA-UN EUROS AMB NORANTA-NOU CENTIMS)	161,99 €

QUADRE DE PREUS NÚMERO 1

Pàg.: 6

NÚMERO	CODI	UA	DESCRIPCIÓ	PREU
P- 64	FJS50011	m	Conducció de polietilè de 17 mm de diàmetre exterior i 14,6 mm de diàmetre interior, amb degoters autocompensants integrats i disposats cada 0,5 m., amb cabal nominal de 2,3 l/h, amb mecanisme antisucció, amb barrera física contra l'entrada d'arrels i presa d'aigua a través de filtre de 130 mm2. Inclou subministrament, col.locació, excavació i reblliment de rasa de 0,1x0,1 m, i part proporcional de peces de connexió. Tot inclòs completament acabat. (UN EUROS AMB TRENTA-SIS CENTIMS)	1,36 €
P- 65	FJS70005	u	Regulador de pressió de plàstic de connexió 1 1/2" amb sortida fixa a 3 bar, amb racord per presa de manòmetre, inclou subministrament, col.locació, muntatge i part proporcional de peces de connexió. Tot inclòs completament acabat. (TRENTA-DOS EUROS AMB SETANTA-SIS CENTIMS)	32,76 €
P- 66	FJSA0002	u	Caixa tipus 'HIMEL' o equivalent, per a la ubicació dels programadors. Inclou subministrament, instal·lació i muntatge. Tot inclòs completament acabat. (NORANTA-CINC EUROS AMB CINQUANTA-SIS CENTIMS)	95,56 €
P- 67	FJSA0022	u	Programador electrònic tipus 'dialog' o equivalent 12 estacions. Inclou subministrament, instal·lació i muntatge. Tot inclòs completament acabat. (CENT CINQUANTA-UN EUROS AMB DIVUIT CENTIMS)	151,18 €
P- 68	FJSB0006	u	Electrovàlvula, de connexió 1 1/2", inclou subministrament, instal·lació, muntatge i part proporcional de peces de connexió. Tot inclòs completament acabat. (NORANTA-UN EUROS AMB TRES CENTIMS)	91,03 €
P- 69	FJSR50G	u	Pericó rectangular de polirpopilè, per instal·lacions de reg, de 54x38x32 cm, amb tapa amb cargol per tancar col·locada sobre llit de grava, i rebllert de terra lateral (TRENTA-QUATRE EUROS AMB CINQUANTA-TRES CENTIMS)	34,53 €
P- 70	FJZ10001	u	Connexió a la xarxa existent, inclou enllaços de polietilè, vàlvula de presa en càrrega, vàlvula de retenció, matxó doble de llautó, joc d'aixetes complerts, drets de connexió, arqueta segons especificacions companyia d'aigües, amb verificació oficial. Tot inclòs completament acabat. (DOS MIL VINT-I-CINC EUROS AMB VINT-I-CINC CENTIMS)	2.025,25 €
P- 71	FM210010	u	Hidrant soterrat, totalment equipat amb arqueta i senyalització vertical. Inclou subministrament, instal·lació i muntatge. Tot inclòs completament acabat. (SET-CENTS QUATRE EUROS AMB VUITANTA-TRES CENTIMS)	704,83 €
P- 72	FN110030	u	Vàlvula de comporta, PN-16 i 2", inclou subministrament, instal·lació, muntatge i part proporcional de peces de connexió. Tot inclòs completament acabat. (SETZE EUROS AMB VUITANTA-CINC CENTIMS)	16,85 €
P- 73	FN120040	u	Vàlvula de comporta de fosa dúctil, seient elàstic, amb pletina, per a una PN 16 bar, de D 150 mm. Inclòs racords i arqueta, subministrament, instal·lació i muntatge. Tot inclòs completament acabat. (SIS-CENTS VINT-I-DOS EUROS AMB SETANTA-TRES CENTIMS)	622,73 €
P- 74	FNZESCOO	u	Subministre i col·locació d'escomesa de 2" sobre canonada de FOSA de 150 mm, equipada amb accessoris de llautó. Inclou portella de fosa dúctil de 18x23 cm (DOS-CENTS NORANTA-CINC EUROS AMB VINT CENTIMS)	295,20 €
P- 75	FP000010	u	Connexió amb la xarxa existent, inclòs cata per a localització de la fita existent, el mandrilat del últim tram construït i la col·locació del fil de guia, segons normes de la companyia, deixant la connexió totalment acabada i en perfecte funcionament. (CENT TRENTA-QUATRE EUROS AMB QUARANTA-SIS CENTIMS)	134,46 €
P- 76	FQ21Z010	u	Paperera tipus 'Sort' o equivalent, de gran capacitat, 620 mm de diàmetre i 1000 mm d'alçada, formada per planxa metàl·lica perforada de 2 mm, amb forats quadrats 15x15 mm, aro de reforç de pletina de 35x6mm. Varilla de 8 mm a la part superior i planxa de 2,5 mm formant el cul de la paperera. 3 forats per anclatge al cul de la paperera amb reforç o tacs de poliuretà en cas de ser mòbil. Suministrada i col·locada, tot inclòs. (TRES-CENTS SEIXANTA-NOU EUROS AMB DIVUIT CENTIMS)	369,18 €

QUADRE DE PREUS NÚMERO 1

Pàg.: 7

NÚMERO	CODI	UA	DESCRIPCIÓ	PREU
P- 77	FR3P0003	m3	Aportació i estesa de terra adobada i garvellada, de textura franc-sorrenca, amb un contingut mínim de matèria orgànica d'un 3%, prèvia acceptació d'una mostra significativa per part de la direcció facultativa. (CATORZE EUROS AMB VUITANTA-NOU CENTIMS)	14,89 €
P- 78	FR41Z239	u	Subministrament de rubinia pseudoacacia casque-rouge de perímetre de 14 a 16 cm, arrel nua (QUARANTA-UN EUROS AMB SETANTA-CINC CENTIMS)	41,75 €
P- 79	FR44F829	u	Subministrament de Prunus cerasifera Pissardii (Atropurpurea) de perímetre de 14 a 16 cm, amb pa de terra de diàmetre mínim 45 cm i profunditat mínima 31,5 cm segons fórmules NTJ (NORANTA EUROS AMB SETANTA-CINC CENTIMS)	90,75 €
P- 80	FR4EE211	u	Subministrament de Lavandula angustifolia en contenidor d'1 l (UN EUROS AMB TRENTA-DOS CENTIMS)	1,32 €
P- 81	FR4H3411	u	Subministrament de Rosmarinus officinalis en contenidor d'1 l (UN EUROS AMB TRENTA-DOS CENTIMS)	1,32 €
P- 82	FR6P1595	u	Trasplantament dins de l'obra d'arbre planifoli de 35 a 50 cm de perímetre de tronc, inclou repicat amb retroexcavadora i mitjans manuals, formació de pa de terra amb mitjans manuals, excavació de clot de plantació de 180x180x80 cm amb retroexcavadora, plantació amb camió grua en el nou lloc d'ubicació, reblert del clot amb 50% de sorra, 25% de terra de l'excavació i 25% de compost, primer reg i càrrega de les terres sobrants a camió. No inclou les feines de preparació (QUATRE-CENTS SEIXANTA-SIS EUROS AMB CINQUANTA-TRES CENTIMS)	466,53 €
P- 83	FR71121K	m2	Sembra de barreja de llavors per a gespa tipus rústica de baix manteniment de lleguminoses amb graminies segons NTJ 07N, amb mitjans manuals, en un pendent < 30 %, superfície < 500 m2, incloent el corronat posterior, i la primera sega (UN EUROS AMB TRENTA-VUIT CENTIMS)	1,38 €
P- 84	G214U030	m3	Enderroc d'estructures de maó o totxana de qualsevol tipus, amb mitjans mecànics o manuals, inclòs càrrega, transport a l'abocador, cànon d'abocament i manteniment de l'abocador (VINT-I-TRES EUROS AMB SETANTA-VUIT CENTIMS)	23,78 €
P- 85	G219U020	m	Demolició de vorades amb rigola de qualsevol tipus, amb mitjans mecànics o manuals, inclosa la base de formigó, càrrega i transport a l'abocador, cànon d'abocament i manteniment de l'abocador (SIS EUROS AMB VINT-I-SET CENTIMS)	6,27 €
P- 86	G219U030	m2	Demolició de voreres amb base de formigó o paviment de formigó, amb un gruix de 20 cm de cota mitja, incloses càrrega i transport a l'abocador, cànon d'abocament i manteniment de l'abocador (CINC EUROS AMB NORANTA-QUATRE CENTIMS)	5,94 €
P- 87	G219U040	m2	Demolició de paviment de mescla bituminosa, incloses càrrega i transport a l'abocador, cànon d'abocament i manteniment de l'abocador (QUATRE EUROS AMB CINQUANTA-DOS CENTIMS)	4,52 €
P- 88	G219U100	m	Tall amb serra de disc de paviment de mescles bituminoses o formigó, de 20 cm a 30 cm de fondària (CINC EUROS AMB QUARANTA-TRES CENTIMS)	5,43 €
P- 89	G221U010	m3	Excavació de terra vegetal, inclosa càrrega, transport a l'abocador, aplec o lloc d'ús i manteniment fins la seva utilització, inclòs cànon d'abocament i manteniment de l'abocador (DOS EUROS AMB QUARANTA-SET CENTIMS)	2,47 €
P- 90	G221U112	m3	Excavació de terreny no classificat en zones de desmunt, incloses parts proporcionals de roca, amb mitjans mecànics, amb càrrega i transport a l'abocador o lloc d'ús, inclòs cànon d'abocament i manteniment de l'abocador (DOS EUROS AMB VUITANTA-SIS CENTIMS)	2,86 €
P- 91	G222U102	m3	Excavació de terreny no classificat en rases, pous o fonaments, amb mitjans mecànics, incloses part proporcional en roca i tall previ en talussos, càrrega i transport a l'abocador, aplec o lloc d'ús, inclòs cànon d'abocament i manteniment de l'abocador (SIS EUROS AMB VINT-I-TRES CENTIMS)	6,23 €

QUADRE DE PREUS NÚMERO 1

Pàg.: 8

NÚMERO	CODI	UA	DESCRIPCIÓ	PREU
P- 92	G222Z102	m3	Excavació de terreny no classificat en rases, pous o fonaments, amb mitjans mecànics en sòl urbanitzat, incloses part proporcional en roca i tall previ en talussos, càrrega i transport a l'abocador, aplec o lloc d'ús, inclòs cànon d'abocament i manteniment de l'abocador (VINT-I-UN EUROS AMB SETANTA-NOU CENTIMS)	21,79 €
P- 93	G2243011	m2	Repàs i piconatge d'esplanada, amb mitjans mecànics i compactació del 95 % PM (DOS EUROS AMB VINT-I-QUATRE CENTIMS)	2,24 €
P- 94	G226U020	m3	Terraplenat amb sòl procedent de préstec, estesa i compactació segons condicions del Plec de Prescripcions Tècniques, mesurat sobre perfil teòric (CINC EUROS AMB TRENTA CENTIMS)	5,30 €
P- 95	G226U030	m3	Terraplenat o pedraplenat amb sòl procedent de la pròpia obra, inclòs selecció, garbellat, càrregues i transports intermedis, estesa i compactació segons condicions del Plec de Prescripcions Tècniques, mesurat sobre perfil teòric (UN EUROS AMB TRENTA CENTIMS)	1,30 €
P- 96	G227U110	m3	Esplanada amb sòl seleccionat tipus 2, procedent de préstec, segons condicions del Plec de Prescripcions Tècniques, en coronació de terraplens o sobre desmunt, estesa i compactada al 100% del PM, mesurat sobre perfil teòric (SET EUROS AMB VINT CENTIMS)	7,20 €
P- 97	G228U010	m3	Rebliment i compactació de rases, pous i fonaments, amb material procedent de la pròpia obra, inclòs selecció, garbellat, càrregues i transports intermedis, estesa i compactació segons condicions del Plec de Prescripcions Tècniques, mesurat sobre perfil teòric (QUATRE EUROS AMB VUIT CENTIMS)	4,08 €
P- 98	G228U200	m3	Rebliment amb sorra de 0 a 5 mm en lliit i arryononat de canonada, estesa i compactació segons condicions del Plec de Prescripcions Tècniques, mesurat sobre perfil teòric (TRENTA-DOS EUROS AMB QUARANTA-SIS CENTIMS)	32,46 €
P- 99	G45KU010	m3	Formigó ciclopi per a soleres de 15 N/mm2 de resistència característica a la compressió i bloc de pedra entre 20 i 50 kg, inclòs preparació de la base d'assentament, col·locació i curat (CINQUANTA-CINC EUROS AMB CINQUANTA-SIS CENTIMS)	55,56 €
P- 100	G7BC3790	m2	Geotèxtil format per feltre de polipropilè/polietilè no teixit lligat tèrmicament de 90 a 100 g/m2, col·locat sense adherir (DOS EUROS AMB CINQUANTA-SIS CENTIMS)	2,56 €
P- 101	G921U020	m3	Base de tot-u artificial, estesa, humectació i compactació, mesurat sobre perfil teòric (DINOU EUROS AMB NORANTA-NOU CENTIMS)	19,99 €
P- 102	G9650005	m	Vorada de 12-15x25 cm, tipus T-2, de peces prefabricades de formigó rectes i corbes, inclosa excavació i base de formigó de 15 N/mm2 de resistència característica a la compressió i totes les feines adients, totalment col·locada (VINT EUROS AMB VINT-I-QUATRE CENTIMS)	20,24 €
P- 103	G965Z001	m	Vorada de formigó per a vorada, de 8x20 cm, tipus P-1 o P-2, de peces prefabricades de formigó rectes i corbes, inclosa excavació i base de formigó de 15 N/mm2 de resistència característica a la compressió i totes les feines adients, totalment col·locada (DISSET EUROS AMB DEU CENTIMS)	17,10 €
P- 104	G974U020	m	Rigola prefabricada de morter de ciment blanc de 30 cm d'amplada i 8 cm de gruix, adossada a la vorera, inclosa excavació, base de formigó de 15 N/mm2 de resistència característica a la compressió i totes les feines adients, totalment col·locada (DISSET EUROS)	17,00 €
P- 105	G975U010	m	Rigola prefabricada de formigó de 20 cm d'amplada i 7 cm de gruix, adossada a la vorera, inclosa excavació, base de formigó de 15 N/mm2 de resistència característica a la compressió i totes les feines adients, totalment col·locada (DOTZE EUROS AMB SETANTA-VUIT CENTIMS)	12,78 €

QUADRE DE PREUS NÚMERO 1

Pàg.: 9

NÚMERO	CODI	UA	DESCRIPCIÓ	PREU
P- 106	G9E1U020	m2	Paviment de rajola hidràulica de morter, de 20x20x4 cm, inclòs refinat i compactació del terreny, base de formigó de 15 N/mm2 de resistència característica a la compressió i totes les feines adients (VINT-I-DOS EUROS AMB CINQUANTA-NOU CENTIMS)	22,59 €
P- 107	G9GA0022	m3	Paviment de formigó HF-4, amb granular granític, de qualsevol gruix, incloent estesa amb estenedora, vibratge, estriat, formació de junts tallats en fresc i totes les feines adients (CENT ONZE EUROS AMB DEU CENTIMS)	111,10 €
P- 108	G9GA6T34	m3	Paviment de formigó vibrat de formigó HM-30/P/20/I+F de consistència plàstica, grandària màxima del granulat 20 mm, amb >= 300 kg/m3 de ciment, apte per a classe d'exposició I+F, escampat des de camió, estesa i vibratge amb regle vibratori, reglejat (NORANTA-CINC EUROS AMB NORANTA-QUATRE CENTIMS)	95,94 €
P- 109	G9H1U120	t	Mescla bituminosa en calent AC22 base B60/70 G, per a capa de base, inclòs filler, estesa i compactada, sense incloure betum (VINT-I-NOU EUROS AMB CINQUANTA-UN CENTIMS)	29,51 €
P- 110	G9H1U512	t	Mescla bituminosa en calent AC16 surf B60/70 D, inclòs filler, estesa i compactada, sense incloure betum (TRENTA-UN EUROS AMB TRENTA-SIS CENTIMS)	31,36 €
P- 111	G9HA0010	t	Betum asfàltic tipus B-60/70, per a mescles bituminoses (TRES-CENTS SETANTA-VUIT EUROS AMB SETANTA-QUATRE CENTIMS)	378,74 €
P- 112	G9J1U010	m2	Reg emprimació amb emulsió catiónica, tipus ECI (ZERO EUROS AMB SEIXANTA-UN CENTIMS)	0,61 €
P- 113	G9J1U020	m2	Reg d'adherència amb emulsió catiónica, tipus ECR-1 (ZERO EUROS AMB TRENTA-CINC CENTIMS)	0,35 €
P- 114	GBA1U010	m	Pintat de faixa de 10 cm d'amplada sobre paviment, amb pintura acrílica en solució aquosa o amb dissolvent i reflectant amb microesferes de vidre, incloent el premarcatge. (ZERO EUROS AMB QUARANTA-NOU CENTIMS)	0,49 €
P- 115	GBA1U050	m	Pintat de faixa de 40 cm d'amplada sobre paviment, amb pintura acrílica en solució aquosa o amb dissolvent i reflectant amb microesferes de vidre, incloent el premarcatge. (UN EUROS AMB QUARANTA-NOU CENTIMS)	1,49 €
P- 116	GBA31001	m2	Pintat de senyal de stop o cedi el pas, fletxes, lletres, símbols, zebats, franges de vèrtexs de illetes sobre el paviment, amb pintura acrílica en solució aquosa o amb dissolvent i reflectant amb microesferes de vidre, incloent el premarcatge (ONZE EUROS AMB TRETZE CENTIMS)	11,13 €
P- 117	GBB1U102	u	Placa triangular de 135 cm de costat, per a senyals de trànsit, amb revestiment reflectant HI nivell 2, inclosos elements de fixació al suport, sense incloure el suport, totalment col·locada (CENT QUARANTA EUROS AMB QUARANTA-TRES CENTIMS)	140,43 €
P- 118	GBB1U151	m2	Placa d'acer galvanitzat superior a 0,25 m2 i fins a 0,50 m2, per a senyals de trànsit d'orientació: presenyalització (S-200), direcció (S-300), localització (S-500), confirmació (S-600) i ús específic en poblat (S-700), amb revestiment reflectant HI nivell 2, inclosos elements de fixació al suport, sense incloure el suport, totalment col·locada (DOS-CENTS SETANTA-QUATRE EUROS AMB VUITANTA-QUATRE CENTIMS)	274,84 €
P- 119	GBBVU001	m3	Fonamentació per a plaques i panells de senyalització vertical d'alumini, amb formigó HM-20, inclosa excavació, càrrega i transport a l'abocador del material sobrant i col·locació dels pern d'ancoratge rosca (sense el subministre), segons plànols, totalment acabada (CENT NORANTA-TRES EUROS AMB SETANTA-SET CENTIMS)	193,77 €
P- 120	GBBVU203	m	Pal d'alumini extrusionat de 90 mm de diàmetre, segons designació MC del Plec de Prescripcions Tècniques, per a suport de senyals de trànsit, col·locat (VINT-I-SIS EUROS AMB VUITANTA-DOS CENTIMS)	26,82 €

QUADRE DE PREUS NÚMERO 1

Pàg.: 10

P- 121	GDKZ0002	u	Marc de 62x62x4,5 cm amb tapa de pas lliure 53x53 cm, de fosa dúctil, per a una càrrega de ruptura de 12 t, totalment col·locat (VUITANTA EUROS AMB SETZE CENTIMS)	80,16 €
--------	----------	---	---	---------

Roses, juliol de 2012

L'Enginyer de camins autor del projecte

Joan Macarro i Ortega

Col·legiat 20.306

QUADRE DE PREUS NÚMERO 2

Pàg.: 1

NÚMERO	CODI	UA	DESCRIPCIÓ	PREU
P- 1	F2220200	m3	Excavació i rebliment de rases de 0,60 m d'amplària com a màxim, amb piconatge de les terres, càrrega i transport de les terres sobrants a terraplè dins del sector. Tot inclòs.	10,40 €
			Altres conceptes	10,40 €
P- 2	F226Z401	m3	Pedraplè procedent de préstecs exteriors a l'àmbit de l'obra, de característiques a determinar per la Direcció d'Obra, inclou subministrament, càrrega, transport, estesa, compactació i tarifes (taxes, canons i despeses) si s'escau. Tot inclòs completament acabat.	3,64 €
			Altres conceptes	3,64 €
P- 3	F2280510	m3	Sorra reciclatge per a protecció de canonades, formant capa d'assentament i recobriments. Inclou subministrament i col.locació. Tot inclòs.	20,61 €
	B031R400		Sorra de material reciclat de formigons, de 0 a 5 mm	18,75000 €
			Altres conceptes	1,86 €
P- 4	F2A1R400	m3	Subministrament de Sorra de material reciclat de formigons, de 0 a 5 mm. Tot inclòs.	20,00 €
	B031R400		Sorra de material reciclat de formigons, de 0 a 5 mm	20,00000 €
			Altres conceptes	0,00 €
P- 5	F2A1ZJ00	m3	Subministrament de grava per drenatges. Tot inclòs.	17,97 €
	B0331020		Grava de pedrera de pedra calcària, per a drens	17,97000 €
			Altres conceptes	0,00 €
P- 6	F4500010	m3	Formigó HA25/P/20/IIa per fonaments i encepats de consistència plàstica i grandària màxima del granulat 20 mm. inclou subministrament, abocat amb cubilot o bombament i vibrat. Tot inclòs.	97,12 €
	B065960C		Formigó HA-25/P/20/IIa de consistència plàstica, grandària màxima del granulat 20 mm, amb >= 275 kg/m3 de ciment, apte per a classe d'exposició IIa	74,91750 €
			Altres conceptes	22,20 €
P- 7	F4500030	m3	Formigó HA-25/P/20/IIa per a alçats, pilars i taulers, de consistència plàstica i grandària màxima del granulat 20 mm. Inclou subministrament, abocat amb cubilot o bombament i vibrat. Tot inclòs.	106,61 €
	B065960C		Formigó HA-25/P/20/IIa de consistència plàstica, grandària màxima del granulat 20 mm, amb >= 275 kg/m3 de ciment, apte per a classe d'exposició IIa	74,91750 €
			Altres conceptes	31,69 €
P- 8	F4D00010	m2	Encofrat i desencofrat pla en parament no vist.	11,89 €
	B0A31000		Clau acer	0,05750 €
	B0D21030		Tauló de fusta de pi per a 10 usos	1,29000 €
	B0D31000		Llata de fusta de pi	0,21069 €
	B0D629A0		Puntal metàl·lic i telescòpic per a 5 m d'alçària i 150 usos	0,58680 €
	B0D71130		Tauler elaborat amb fusta de pi, de 22 mm de gruix, per a 10 usos	1,43000 €
	B0DZA000		Desencofrant	0,17025 €
	B0DZU005		Materials auxiliars per a encofrar	1,40000 €
			Altres conceptes	6,74 €
P- 9	F6A10020	m	Reixat de 2 m d'alçària d'acer galvanitzat i plastificat tipus "Lux de Rivisa" o equivalent, format per malla de simple torsió, 1 pal vertical de suport col.locat aproximadament cada 3 m, 1 o 2 pals inclinats a les cantoneres, i 2 pals inclinats com a tensors col.locats cada 30 m, inclou excavació, subministrament i col.locació amb daus de formigó i muntatge. Tot inclòs completament acabat.	17,42 €
	B064300C		Formigó HM-20/P/20/I de consistència plàstica, grandària màxima del granulat 20 mm, amb >= 200 kg/m3 de ciment, apte per a classe d'exposició I	0,96060 €

QUADRE DE PREUS NÚMERO 2

Pàg.: 2

NÚMERO	CODI	UA	DESCRIPCIÓ	PREU
	B0A218ST		Tela metàl·lica de simple torsió de filferro galvanitzat i plastificat de 50 mm de pas de malla i de D 2,2/3 mm	4,52000 €
	B6AZ0020		Pal de tub d'acer galvanitzat de diàmetre 65 mm i d'alçària 1,65 m	7,60800 €
			Altres conceptes	4,33 €
P- 10	F6A1CEA1	u	Porta de dues fulles de 3x2 m, d'acer galvanitzat, amb bastidor de tub de 80x50 mm i malla electrosoldada de 200x50 mm i D 6 mm, sòcol de planxa d'1,5 mm, muntants de 100x100 mm, passador, pany i pom	533,23 €
	B6A1CEA1		Porta de dues fulles de mides 3x2 m, d'acer galvanitzat, amb bastidor de tub de 80x50 mm i malla electrosoldada de 200x50 mm i D 6 mm, sòcol de planxa d'1,5 mm, muntants de 100x100 mm, passador, pany i pom	459,03000 €
			Altres conceptes	74,20 €
P- 11	F9210020	m3	Sub-base granular tot-u artificial compactada. Inclòs refi i compactació de l'esplanada, si s'escau. Tot inclòs.	19,98 €
	B0111000		Aigua	0,05050 €
	B0372U10		Tot-u artificial amb un CBR 20	17,88600 €
			Altres conceptes	2,04 €
P- 12	F9850210	m	Gual de vianants, inclou subministrament, col.locació i peces especials prefabricades, segons plànols de detall. Tot inclòs completament acabat.	123,63 €
	B064300C		Formigó HM-20/P/20/I de consistència plàstica, grandària màxima del granulat 20 mm, amb >= 200 kg/m3 de ciment, apte per a classe d'exposició I	16,01000 €
	B0710250		Morter per a ram de paleta, classe M 5 (5 N/mm2), a granel, de designació (G) segons norma UNE-EN 998-2	0,55748 €
	B9850210		Gual de vianants, amb part proporcional de peces centrals i peces especials cantoneres, amb peces prefabricades, segons plànols de detall	53,23000 €
			Altres conceptes	53,83 €
P- 13	F9850220	m	Gual per a vehicles, inclou subministrament, col.locació, peces especials, segons plànols de detall. Tot inclòs completament acabat.	66,71 €
	B064300C		Formigó HM-20/P/20/I de consistència plàstica, grandària màxima del granulat 20 mm, amb >= 200 kg/m3 de ciment, apte per a classe d'exposició I	10,24640 €
	B0710250		Morter per a ram de paleta, classe M 5 (5 N/mm2), a granel, de designació (G) segons norma UNE-EN 998-2	2,78740 €
	B9850220		Gual per a vehicles, amb part proporcional de peces centrals i peces especials cantoneres, amb peces prefabricades, segons plànols de detall	19,01000 €
			Altres conceptes	34,67 €
P- 14	F9910030	u	Formació d'escossell quadrat d'1,20x1,20 m amb peça prefabricada de formigó especial de 120x20x8 cm tipus fiol, inclou base de formigó HM-20, segons plànols de detall. Tot inclòs completament acabat.	57,41 €
	B064300C		Formigó HM-20/P/20/I de consistència plàstica, grandària màxima del granulat 20 mm, amb >= 200 kg/m3 de ciment, apte per a classe d'exposició I	7,68480 €
	B0710250		Morter per a ram de paleta, classe M 5 (5 N/mm2), a granel, de designació (G) segons norma UNE-EN 998-2	1,59280 €
	B9910030		Peça prefabricada de formigó especial per a formació d'escossell, de 120x20x8 cm tipus fiol	29,16000 €
			Altres conceptes	18,97 €
P- 15	F9F10210	m	Llamborda prefabricada de formigó de 20x10x8 cm formant tires de 10 cm d'amplària, inclou subministrament, transport, col.locació segons plànols, i rejuntat amb morter	8,69 €
	B064300C		Formigó HM-20/P/20/I de consistència plàstica, grandària màxima del granulat 20 mm, amb >= 200 kg/m3 de ciment, apte per a classe d'exposició I	0,70444 €
	B9F10020		Llambordí de formigó de forma rectangular de 10x20 cm i 8 cm de gruix	1,20200 €
			Altres conceptes	6,78 €

QUADRE DE PREUS NÚMERO 2

Pàg.: 3

NÚMERO	CODI	UA	DESCRIPCIÓ	PREU
P- 16	FD5J0010	u	Formació d'embornal senzill de maó massís o formigó HM-20 completament acabat, segons plànols, inclou marc, massís amb formigó HM-20 i reixa de fosa dúctil de 750x300 mm H=100 mm classe C-250. Tot inclòs completament acabat.	206,28 €
	B0111000		Aigua	0,00101 €
	B0512401		Ciment portland amb filler calcari CEM II/B-L 32,5 R segons UNE-EN 197-1, en sacs	0,21150 €
	B064300C		Formigó HM-20/P/20/I de consistència plàstica, grandària màxima del granulat 20 mm, amb >= 200 kg/m3 de ciment, apte per a classe d'exposició I	5,12320 €
	B0F1D2A1		Maó calat, de 290x140x100 mm, per a revestir, categoria I, HD, segons la norma UNE-EN 771-1	9,00000 €
	BD5Z0200		Reixa i marc de fosa dúctil de 400x400x35 mm de reixa	91,27000 €
			Altres conceptes	100,67 €
P- 17	FD5ZBJC4	u	Reixa fixa, per a embornal de fosa grisa, de 780x380x40 mm i 45 kg de pes i col·locada amb morter	86,96 €
	B0710250		Morter per a ram de paleta, classe M 5 (5 N/mm2), a granel, de designació (G) segons norma UNE-EN 998-2	1,59280 €
	BD5ZBJC0		Reixa fixa per a embornal, de fosa grisa de 780x380x40 mm i 45 kg de pes	68,16000 €
			Altres conceptes	17,21 €
P- 18	FD7J0020	m	Tub PEAD ó Polipropilè DN 400 mm, doble paret SN 8 kN/m2, norma prEN 13476-1, previst per a una pressió interior de 1kg/cm2, inclou aquesta unitat el subministrament, col·locació i la unió entre tubs. Assentat i recobert amb sorra. Tot inclòs completament acabat, segons plànols.	33,60 €
	BD7J0020		Tub PEAD ó Polipropilè DN 400 mm, doble paret SN 8 kN/m2, norma prEN 13476-1, previst per a una pressió interior d'1 kg/cm2	26,49960 €
			Altres conceptes	7,10 €
P- 19	FD7J0025	m	Tub PEAD ó Polipropilè DN 500 mm, doble paret SN 8 kN/m2, norma prEN 13476-1, previst per a una pressió interior de 1kg/cm2, inclou aquesta unitat el subministrament, col·locació i la unió entre tubs. Assentat i recobert amb sorra. Tot inclòs completament acabat, segons plànols.	48,59 €
	BD7J0025		Tub PEAD ó Polipropilè DN 500 mm, doble paret SN 8 kN/m2, norma prEN 13476-1, previst per a una pressió interior d'1 kg/cm2	37,27080 €
			Altres conceptes	11,32 €
P- 20	FD7J0030	m	Tub PEAD ó Polipropilè DN 630 mm, doble paret SN 8 kN/m2, norma prEN 13476-1, previst per a una pressió interior de 1kg/cm2, inclou aquesta unitat el subministrament, col·locació i la unió entre tubs. Assentat i recobert amb sorra. Tot inclòs completament acabat, segons plànols.	78,03 €
	BD7J0030		Tub PEAD ó Polipropilè DN 630 mm, doble paret SN 8 kN/m2, norma prEN 13476-1, previst per a una pressió interior d'1 kg/cm2	60,69000 €
			Altres conceptes	17,34 €
P- 21	FD7J0110	m	Tub PEAD ó Polipropilè DN 250 mm, doble paret SN 8 kN/m2, norma prEN 13476-1, previst per a una pressió interior de 1kg/cm2, inclou aquesta unitat el subministrament, col·locació i la unió entre tubs. Assentat i recobert amb formigó HM-20. Tot inclòs completament acabat, segons plànols.	33,58 €
	B064300C		Formigó HM-20/P/20/I de consistència plàstica, grandària màxima del granulat 20 mm, amb >= 200 kg/m3 de ciment, apte per a classe d'exposició I	17,93120 €
	BD7J0010		Tub PEAD ó Polipropilè DN 250 mm, doble paret SN 8 kN/m2, norma prEN 13476-1, previst per a una pressió interior d'1 kg/cm2	13,37220 €
			Altres conceptes	2,28 €
P- 22	FD7J0115	m	Tub PEAD ó Polipropilè DN 315 mm, doble paret SN 8 kN/m2, norma prEN 13476-1, previst per a una pressió interior de 1kg/cm2, inclou aquesta unitat el subministrament, col·locació i la unió entre tubs. Assentat i recobert amb formigó HM-20. Tot inclòs completament acabat, segons plànols.	42,80 €
	B064300C		Formigó HM-20/P/20/I de consistència plàstica, grandària màxima del granulat 20 mm, amb >= 200 kg/m3 de ciment, apte per a classe d'exposició I	21,13320 €

QUADRE DE PREUS NÚMERO 2

Pàg.: 4

NÚMERO	CODI	UA	DESCRIPCIÓ	PREU
	BD7J0015		Tub PEAD ó Polipropilè DN 315 mm, doble paret SN 8 kN/m2, norma prEN 13476-1, previst per a una pressió interior d'1 kg/cm2	17,04420 €
			Altres conceptes	4,62 €
P- 23	FD7J0135	m	Tub PEAD ó Polipropilè DN 800 mm, doble paret SN 8 kN/m2, norma prEN 13476-1, previst per a una pressió interior de 1kg/cm2, inclou aquesta unitat el subministrament, col·locació i la unió entre tubs. Assentat i recobert amb formigó HM-20. Tot inclòs completament acabat, segons plànols.	169,97 €
	B064300C		Formigó HM-20/P/20/I de consistència plàstica, grandària màxima del granulat 20 mm, amb >= 200 kg/m3 de ciment, apte per a classe d'exposició I	49,95120 €
	BD7J0035		Tub PEAD ó Polipropilè DN 800 mm, doble paret SN 8 kN/m2, norma prEN 13476-1, previst per a una pressió interior d'1 kg/cm2	85,09860 €
			Altres conceptes	34,92 €
P- 24	FD7Z0130	u	Connexió a pou o tub de clavegueram existent a eix de calçada, inclou tall amb disc del paviment asfàltic a demolar, demolició de paviment de vorera i paviment asfàltic existent, excavació manual i/o mecànica, rebiment, base de formigó i paviment de panot a vorera, i base de tot-ú i paviment asfàltic a calçada. Tot inclòs completament acabat.	725,17 €
	BD7Z0130		Connexió a pou o tub de clavegueram existent a eix de calçada, inclou tall amb disc del paviment asfàltic a demolar, demolició de paviment de vorera i paviment asfàltic existent, excavació manual i/o mecànica, rebiment, base de formigó i paviment de panot a vorera, i base de tot-ú i paviment asfàltic a calçada. Tot completament acabat	725,17000 €
			Altres conceptes	0,00 €
P- 25	FDD10110	u	Pou de registre prefabricat d'1,20 m de diàmetre, amb una profunditat màxima de 3 m, per a tubs de formigó armat ASTM D=<90 cm, inclou: pates, marc octogonal o quadrat aparent segons tipus de paviment, massís i tapa rodona articulada amb tancament de bloqueig de fosa dúctil segons norma EN-124 classe D-400, segons detall. Tot inclòs completament acabat.	1.029,50 €
	BDD10001		Con de reducció prefabricat, de 120 a 70 cm de diàmetre i 80 cm d'alçària, de formigó armat, amb pates de polietilè, per a pou de registre circular amb connectors elàstics	186,09000 €
	BDD10003		Anell prefabricat, de 120 cm de diàmetre i 60 cm d'alçària, de formigó armat, amb pates de polietilè, per a pou de registre circular amb connectors elàstics	156,54000 €
	BDD10005		Base de pou prefabricada, de 120 cm de diàmetre i 120 cm d'alçària, de formigó armat, amb pates de polietilè, per a pou de registre circular amb connectors elàstics	390,02000 €
	BDDZ0025		Marc octogonal o quadrat aparent segons tipus de paviment massís i tapa rodona articulada amb tancament de bloqueig de fosa dúctil, pas lliure de 700 mm de diàmetre, segons norma EN-124 classe D400	258,65000 €
			Altres conceptes	38,20 €
P- 26	FDD10Z001	ut	Pou de bombament prefabricat d'acer al carboni de 1,5 m de diàmetre i alçada 3,00m. Els elements que componen el pou són: -Pou de diàmetre 1,6 m tipus Pompac o equivalent. -Profunditat total 3m. -Cota arribada aigua -1.6 m respecte part superior pou bombament. -2 Bombes DP3068.180 MT Flygt o equivalents. -Impulsor tipus vòrtex -Sòcols -Jocs de guia per desplaçament bomba al exterior -Reixa de desbat mòbil i extraïble per la part superior, construïda en acer inoxidable. -Nivells de màxim, mínima i emergència. -Vàlvules antirretorn per cada bomba. -Vàlvules de tancament i aïllament per cada bomba. -Cadenes d'elevació o cable. -Tapes registrables. -Quadre elèctric de maniobra per funcionament alternatiu de les bombes amb senyal lluminosa de funcionament-aturada-averia, amb sortida elèctrica per la senyal acústica i lluminosa en cas d'averia. El quadre elèctric disposarà de sortides de senyal d'alarma.	9.094,50 €

QUADRE DE PREUS NÚMERO 2

Pàg.: 5

NÚMERO	CODI	UA	DESCRIPCIÓ	PREU
			Sense descomposició	9.094,50 €
P- 27	FDDZ5DD4	u	Bastiment circular de fosa dúctil per a pou de registre i tapa abatible, pas lliure de 600 mm de diàmetre i classe D400 segons norma UNE-EN 124, col·locat amb morter	97,04 €
	B0710250		Morter per a ram de paleta, classe M 5 (5 N/mm2), a granel, de designació (G) segons norma UNE-EN 998-2	1,42157 €
	BDDZ5DD0		Bastiment circular i tapa circular de fosa dúctil per a pou de registre, abatible, pas lliure de 600 mm de diàmetre i classe D400 segons norma UNE-EN 124	77,98000 €
			Altres conceptes	17,64 €
P- 28	FDG10001	m	Canalització per a conduccions de gas. Tot inclòs completament acabat, segons plànols. (sota vorera)	13,34 €
	B0311500		Sorra de pedrera de pedra calcària, de 0 a 3,5 mm	2,62500 €
	BDGZ0010		Placa de polietilè de color, de 25 cm d'amplària, per a protecció de canalitzacions de serveis	0,83000 €
	BDGZU010		Banda continua de plàstic de color, de 30 cm d'amplària	0,11000 €
			Altres conceptes	9,78 €
P- 29	FDG10010	m	Conducció per a baixa tensió, inclou excavació, reblert i compactat de rases, aportació de sorra, plaques de protecció de PE i cinta de senyalització de PE. Tot inclòs completament acabat, segons plànols. (1 Circuit)	5,18 €
	B0311500		Sorra de pedrera de pedra calcària, de 0 a 3,5 mm	2,62500 €
	BDGZ0010		Placa de polietilè de color, de 25 cm d'amplària, per a protecció de canalitzacions de serveis	0,83000 €
	BDGZU010		Banda continua de plàstic de color, de 30 cm d'amplària	0,11000 €
			Altres conceptes	1,62 €
P- 30	FDG3Z245	m	Obra civil per la canalització telefònica per a 4 conductes, inclosa excavació, col·locació de lilit, tubs de PVC D 110 mm, formigó HM-20 i reblert compactat de les rases. Tot inclòs completament acabat.	28,00 €
	B0311500		Sorra de pedrera de pedra calcària, de 0 a 3,5 mm	2,62500 €
	B064300C		Formigó HM-20/P/20/I de consistència plàstica, grandària màxima del granulat 20 mm, amb >= 200 kg/m3 de ciment, apte per a classe d'exposició I	6,40400 €
			Altres conceptes	18,97 €
P- 31	FDG50175	m	Conducció per a mitja tensió i baixa tensió (1 circuit MT i 1 Circuit BT + 2 reserves), inclou excavació, reblert i compactat de rases, tub de PE diàmetre 160 mm, protegits amb formigó HM-20 i cinta de senyalització de PE. Tot inclòs completament acabat, segons plànols.	34,79 €
	B064300C		Formigó HM-20/P/20/I de consistència plàstica, grandària màxima del granulat 20 mm, amb >= 200 kg/m3 de ciment, apte per a classe d'exposició I	6,40400 €
	BDGZU010		Banda continua de plàstic de color, de 30 cm d'amplària	0,11000 €
	BG22TP10		Tub corbale corrugat de polietilè, de doble capa, llisa la interior i corrugada l'exterior, de 160 mm de diàmetre nominal, aïllant i no propagador de la flama, resistència a l'impacte de 40 J, resistència a compressió de 450 N, per a canalitzacions soterrades	13,21920 €
			Altres conceptes	15,06 €
P- 32	FDG50190	m	Conducció per a mitja tensió en pas de calçada, inclou excavació, 4 tubs de PE diàmetre 200 mm, rasa formigonada a tota la alçada amb formigó HM-20, i cinta de senyalització de PE. Tot inclòs completament acabat, segons plànols. (4 circuits)	115,85 €
	B064300C		Formigó HM-20/P/20/I de consistència plàstica, grandària màxima del granulat 20 mm, amb >= 200 kg/m3 de ciment, apte per a classe d'exposició I	57,63600 €
	BDGZU010		Banda continua de plàstic de color, de 30 cm d'amplària	0,11000 €
	BG22TP10		Tub corbale corrugat de polietilè, de doble capa, llisa la interior i corrugada l'exterior, de 160 mm de diàmetre nominal, aïllant i no propagador de la flama, resistència a l'impacte de 40 J, resistència a compressió de 450 N, per a canalitzacions soterrades	13,21920 €
			Altres conceptes	44,88 €

QUADRE DE PREUS NÚMERO 2

Pàg.: 6

NÚMERO	CODI	UA	DESCRIPCIÓ	PREU
P- 33	FDG50210	m	Canalització per a enllumenat públic, inclosa excavació, sorra, tub de PEAD de DN 110 mm, làmina de plàstic per a senyalització i reblert compactat de rases. Tot inclòs completament acabat, segons plànols.	8,45 €
	B0311500		Sorra de pedrera de pedra calcària, de 0 a 3,5 mm	2,62500 €
	BDGZU010		Banda continua de plàstic de color, de 30 cm d'amplària	0,11000 €
	BG22TK10		Tub corbale corrugat de polietilè, de doble capa, llisa la interior i corrugada l'exterior, de 110 mm de diàmetre nominal, aïllant i no propagador de la flama, resistència a l'impacte de 28 J, resistència a compressió de 450 N, per a canalitzacions soterrades	1,91760 €
			Altres conceptes	3,80 €
P- 34	FDG50220	m	Canalització d'enllumenat públic per a pas de calçada inclosa excavació, formigó, tub de PEAD de DN 110 mm, i reblert compactat de rases. Tot inclòs completament acabat, segons plànols.	19,72 €
	B064300C		Formigó HM-20/P/20/I de consistència plàstica, grandària màxima del granulat 20 mm, amb >= 200 kg/m3 de ciment, apte per a classe d'exposició I	6,40400 €
	BG22TK10		Tub corbale corrugat de polietilè, de doble capa, llisa la interior i corrugada l'exterior, de 110 mm de diàmetre nominal, aïllant i no propagador de la flama, resistència a l'impacte de 28 J, resistència a compressió de 450 N, per a canalitzacions soterrades	1,91760 €
			Altres conceptes	11,40 €
P- 35	FDG50610	m	Canalització per a conduccions de gas, amb tub de protecció. Tot inclòs completament acabat, segons plànols. (sota calçada)	20,58 €
	B064300C		Formigó HM-20/P/20/I de consistència plàstica, grandària màxima del granulat 20 mm, amb >= 200 kg/m3 de ciment, apte per a classe d'exposició I	6,40400 €
	BG22TP10		Tub corbale corrugat de polietilè, de doble capa, llisa la interior i corrugada l'exterior, de 160 mm de diàmetre nominal, aïllant i no propagador de la flama, resistència a l'impacte de 40 J, resistència a compressió de 450 N, per a canalitzacions soterrades	3,30480 €
			Altres conceptes	10,87 €
P- 36	FDGZ0020	m	Protecció de conducció sota vial de tubs de PVC i polietilè, inclòs senyalització del creuament, segons plànols de detall, tot inclòs completament acabat.	21,04 €
	B064300C		Formigó HM-20/P/20/I de consistència plàstica, grandària màxima del granulat 20 mm, amb >= 200 kg/m3 de ciment, apte per a classe d'exposició I	9,60600 €
			Altres conceptes	11,43 €
P- 37	FDK20020	u	Arqueta tipus II, d'obra de fabrica o formigó HM-20, inclou aquesta unitat la base del pou, l'arrebossat i lliscat si s'escau, marc i tapa, segons plànols de detall. Tot inclòs completament acabat.	213,57 €
	B0512401		Ciment portland amb filler calcari CEM III/B-L 32,5 R segons UNE-EN 197-1, en sacs	2,32650 €
	B064300C		Formigó HM-20/P/20/I de consistència plàstica, grandària màxima del granulat 20 mm, amb >= 200 kg/m3 de ciment, apte per a classe d'exposició I	16,01000 €
	B0F1D2A1		Maó calat, de 290x140x100 mm, per a revestir, categoria I, HD, segons la norma UNE-EN 771-1	41,25000 €
	BDKZH9B0		Bastiment quadrat i tapa quadrada de fosa dúctil per a pericó de serveis, recolzada, pas lliure de 400x400 mm i classe B125 segons norma UNE-EN 124	25,59000 €
			Altres conceptes	128,39 €
P- 38	FDK20120	u	Arqueta de registre per a canalització d'enllumenat, tot inclòs, segons plànols.	147,33 €
	B064300C		Formigó HM-20/P/20/I de consistència plàstica, grandària màxima del granulat 20 mm, amb >= 200 kg/m3 de ciment, apte per a classe d'exposició I	6,40400 €
	B0F1D2A1		Maó calat, de 290x140x100 mm, per a revestir, categoria I, HD, segons la norma UNE-EN 771-1	22,75000 €
	BDKZH9B0		Bastiment quadrat i tapa quadrada de fosa dúctil per a pericó de serveis, recolzada, pas lliure de 400x400 mm i classe B125 segons norma UNE-EN 124	25,59000 €
			Altres conceptes	92,59 €

QUADRE DE PREUS NÚMERO 2

Pàg.: 7

NÚMERO	CODI	UA	DESCRIPCIÓ	PREU
P- 39	FDK20330	u	Arqueta de registre per a telèfons tipus HF-II prefabricada de formigó armat-vibrat no pretensat. Inclou entrada i connexions, inclou subministrament i col.locació, totalment acabada, segons plànols. (Amb bassament armari)	583,29 €
	BDK20330		Arqueta de registre per a telèfons tipus HF-II prefabricada de formigó armat-vibrat no pretensat. (Amb bassament armari)	550,33000 €
			Altres conceptes	32,96 €
P- 40	FDK20355	u	Arqueta de registre per a telèfons tipus MF prefabricada de formigó armat-vibrat no pretensat. Inclou entrada i connexions, inclou subministrament i col.locació, totalment acabada, segons plànols.	136,59 €
	BDK20355		Arqueta de registre per a telèfons tipus MF prefabricada de formigó armat-vibrat no pretensat	112,63000 €
			Altres conceptes	23,96 €
P- 41	FDK20410	u	Arqueta de 60x60x90 cm de mides interiors, amb paret de 14 cm de gruix de maó calat, arrebossat i lliscat per l'interior amb formació de mitja canya de morter, i solera de graves de 0,30 m de gruix sobre una base de geotèxtil, inclou subministrament, transport i col.locació de tapa i bastiment de fosa, tot completament acabat.	165,13 €
	B0331020		Grava de pedrera de pedra calcària, per a drens	1,43760 €
	B0512401		Ciment portland amb filler calcari CEM II/B-L 32,5 R segons UNE-EN 197-1, en sacs	0,74025 €
	B0F1D2A1		Maó calat, de 290x140x100 mm, per a revestir, categoria I, HD, segons la norma UNE-EN 771-1	19,25000 €
	B7B11020		Feltre de polipropilè per a làmina separadora amb un pes de 140 a 190 g/m2	0,26730 €
	BDKZHJBO		Bastiment quadrat i tapa quadrada de fosa dúctil per a pericó de serveis, recolzada, pas lliure de 600x600 mm i classe B125 segons norma UNE-EN 124	72,58000 €
			Altres conceptes	70,85 €
P- 42	FDKR0020	u	Arranjament, col.locació a cota i anivellament d'arquetes d'enllumenat existents, inclou subministrament de tapa i bastiment tipus igual a l'existent, si s'escau. Tot inclòs completament acabat.	105,51 €
	B0F15251		Maó massís d'elaboració mecànica, de 290x140x50 mm, per a revestir, categoria I, HD, segons la norma UNE-EN 771-1	3,48000 €
			Altres conceptes	102,03 €
P- 43	FDKZ3154	u	Bastiment i tapa per a pericó de serveis, de fosa grisa de 420x420x40 mm i de 25 kg de pes, col.locat amb morter	29,73 €
	B0710150		Morter per a ram de paleta, classe M 5 (5 N/mm2), en sacs, de designació (G) segons norma UNE-EN 998-2	0,15460 €
	BDKZ3150		Bastiment i tapa per a pericó de serveis de fosa grisa de 420x420x40 mm i de 25 kg de pes	14,52000 €
			Altres conceptes	15,06 €
P- 44	FF320025	m	Conducció de fosa D 150 mm, assentada i recoberta de sorra. Tipus K9 segons normes, inclòs junt d'unió i p.p. peces especials, subministrament i col.locació. Tot inclòs completament acabat.	30,12 €
	B0311500		Sorra de pedrera de pedra calcària, de 0 a 3,5 mm	2,04750 €
	BF320025		Tub de fosa D 150 mm, tipus K9 segons normes, inclòs junt d'unió	21,23640 €
			Altres conceptes	6,84 €
P- 45	FFB10330	m	Conducció PEAD D 110 mm, gruix 10 mm, assentada i recoberta de sorra. Apta per a 16 bar PN, inclòs subministrament, col.locació, unió i p.p. peces especials. Tot inclòs completament acabat.	15,88 €
	B0311500		Sorra de pedrera de pedra calcària, de 0 a 3,5 mm	1,26000 €
	BFB11140		Tub de polietilè de 110 mm de diàmetre exterior, d'alta densitat PE-80 i 16 bar de pressió nominal	10,75080 €

QUADRE DE PREUS NÚMERO 2

Pàg.: 8

NÚMERO	CODI	UA	DESCRIPCIÓ	PREU
			Altres conceptes	3,87 €
P- 46	FFB10345	m	Conducció PEAD D 160 mm, gruix 14,6 mm, assentada i recoberta de sorra. Apta per a 16 bar PN, inclòs subministrament, col.locació, unió i p.p. peces especials. Tot inclòs completament acabat.	32,72 €
	B0311500		Sorra de pedrera de pedra calcària, de 0 a 3,5 mm	2,41500 €
	BFB11155		Tub de polietilè de 160 mm de diàmetre exterior, d'alta densitat PE-80 i 16 bar de pressió nominal	23,28660 €
			Altres conceptes	7,02 €
P- 47	FFB20220	m	Conducció de polietilè de 32 mm de diàmetre exterior, de baixa densitat PE-40 i 10 bar de pressió nominal, inclòs subministrament, col.locació, unió i p.p. peces especials. Tot inclòs completament acabat.	1,82 €
	BFB20220		Tub de polietilè de 32 mm de diàmetre exterior, de baixa densitat PE-40 i 10 bar de pressió nominal	0,77520 €
			Altres conceptes	1,04 €
P- 48	FFB20230	m	Conducció de polietilè de 50 mm de diàmetre exterior, de baixa densitat PE-40 i 10 bar de pressió nominal, inclòs subministrament, col.locació, unió i p.p. peces especials. Tot inclòs completament acabat.	3,93 €
	BFB20230		Tub de polietilè de 50 mm de diàmetre exterior, de baixa densitat PE-40 i 10 bar de pressió nominal	2,18280 €
			Altres conceptes	1,75 €
P- 49	FG000010	u	Ampliació i adequació a la nova potència, de les instal.lacions d'escomesa, comptatge, maniobra i protecció.	331,91 €
	BG000010		Ampliació i adequació a la nova potència, de les instal.lacions d'escomesa, comptatge, maniobra i protecció	331,91000 €
			Altres conceptes	0,00 €
P- 50	FG140030	u	Armari de distribució urbana (4 línies), inclòs bassament prefabricat de formigó, excavació de terres, fonamentació, connexions i presa de terres. Inclou subministrament i col.locació. Tot inclòs completament acabat.	1.172,66 €
	BG140030		Quadre armari de distribució urbana (4 línies), inclòs bassament prefabricat de formigó	1.104,34000 €
			Altres conceptes	68,32 €
P- 51	FG310005	m	Conductor de coure armat tipus RVFV 0,6/1 kV, secció 2x2,5 mm2. Inclou subministrament i col.locació. Tot inclòs.	1,47 €
	BG310005		Conductor de coure armat tipus RVFV 0,6/1 kV de secció 2x2,5 mm2	1,00980 €
			Altres conceptes	0,46 €
P- 52	FG310010	m	Conductor de coure armat tipus RVFV 0,6/1 kV, secció 2x6 mm2. Inclou subministrament i col.locació. Tot inclòs.	3,47 €
	BG310010		Conductor de coure armat tipus RVFV 0,6/1 kV de secció 2x6 mm2	2,20320 €
			Altres conceptes	1,27 €
P- 53	FG310015	m	Conductor de coure armat tipus RVFV 0,6/1 kV, secció 4x6 mm2. Inclou subministrament i col.locació. Tot inclòs.	5,12 €
	BG310015		Conductor de coure armat tipus RVFV 0,6/1 kV de secció 4x6 mm2	3,03960 €
			Altres conceptes	2,08 €
P- 54	FG380020	m	Cable nu de coure de 35 mm2 de secció per a xarxa d'enllumenat. Inclou connexions i proves, subministrament i col.locació. Tot inclòs.	4,14 €
	BG380900		Conductor de coure nu, unipolar de secció 1x35 mm2	1,31580 €
	BGY38000		Part proporcional d'elements especials per a conductors de coure nus	0,13000 €
			Altres conceptes	2,69 €

QUADRE DE PREUS NÚMERO 2

Pàg.: 9

NÚMERO	CODI	UA	DESCRIPCIÓ	PREU
P- 55	FG390010	m	Conductor de baixa tensió de alumini, de 3x240+150 mm2, inclòs jocs d'empalmadors. Inclou subministrament i col.locació. Tot inclòs.	17,12 €
	BG390010		Conductor de baixa tensió d'alumini, de3x240+150 mm2, inclòs jocs d'empalmadors Altres conceptes	11,56000 € 5,56 €
P- 56	FGD10015	u	Pica de terra connectada al punt de llum o centre de maniobra. Inclou subministrament i col.locació, completament acabat, segons plànols.	22,35 €
	BGD10015		Pica de terra per connectar al punt de llum o centre de maniobra Altres conceptes	14,49000 € 7,86 €
P- 57	FGZZ0010	u	Redacció del projecte de legalització de l'enllumenat per a un armari de potència a legalitzar inferior o igual a 5 kW; visat per un col.legi professional incloent el certificat final d'obra; presentació a ICICT o ECA de tota la documentació necessària; lliurament de l'acta d'aprovació del projecte i de les instal.lacions. Tot inclòs.	1.081,86 €
	BGZZ0010		Confecció del projecte de legalització de l'enllumenat per a un armari de potència a legalitzar inferior o igual a 5 kW; visat per un col.legi professional incloent el certificat final d'obra; presentació a ICICT o ECA de tota la documentació necessària; lliurament de l'acta d'aprovació del projecte i de les instal.lacions. Tot inclòs Altres conceptes	1.081,86000 € 0,00 €
P- 58	FH00Z010	u	Trasllat d'armari d'enllumenat existent a nova ubicació, completa aquesta unitat el desmantelament , nova fonamentació, connexions a línies existents. Tot inclòs completament acabat, segons plànols.	773,60 €
	BH00Z010		Trasllat de punt d'armari existent a nova ubicació, completa aquesta unitat el desmantelament de l'armari existent, nova fonamentació, connexions de línies existent. Tot inclòs completament acabat, segons plànols Altres conceptes	773,60000 € 0,00 €
P- 59	FHM1Z001	u	Columna tipus Marina de 9m d'alçada, espessor de xapa e=3 mm. i radi de curvatura r=25 m.. Inclosa caixa de connexió, cablejat interior i fonamentació. Inclou subministrament i col.locació. Tot inclòs segons plànols.	621,51 €
	B064300C		Formigó HM-20/P/20/I de consistència plàstica, grandària màxima del granulat 20 mm, amb >= 200 kg/m3 de ciment, apte per a classe d'exposició I	21,83764 €
	BHM1Z001		Columna tipus Marina de 9m d'alçada, espessor de xapa e=3 mm. i radi de curvatura r=25 m.	476,50000 €
	BHWM1000		Part proporcional d'accessoris per a columnes Altres conceptes	37,56000 € 85,61 €
P- 60	FHM1Z002	u	Columna Nikolson o equivalent de 4,0 m d'alçada i lluminària tancada model FO 8 o equivalent de 1 cara 2x70 W, incloses làmpades de 70 W de VSAP. Inclosa caixa de connexió, cablejat interior i fonamentació. Inclou subministrament i col.locació. Tot inclòs segons plànols.	1.404,76 €
	B064300C		Formigó HM-20/P/20/I de consistència plàstica, grandària màxima del granulat 20 mm, amb >= 200 kg/m3 de ciment, apte per a classe d'exposició I	15,49768 €
	BHN3Z002		Lluminària tancada model FO 8 o similar de 1 cara 2x70 W, de 400 cm d'alçada. Incloses làmpades de 70 W de VSAP.	1.284,12000 €
	BHWM1000		Part proporcional d'accessoris per a columnes Altres conceptes	37,56000 € 67,58 €
P- 61	FHN30030	u	Lluminària tancada i equipada, inclòs làmpada de 150 W de VSAP. Inclou subministrament i col.locació. Tot inclòs segons plànols.	366,05 €
	BHN30030		Lluminària tancada i equipada, inclòs làmpada de 150 W de VSAP Altres conceptes	340,39000 € 25,66 €
P- 62	FJ650003	u	Filtre d'anelles de plàstic reforçat amb fibra de vidre d'1 1/2" i 120 mesh amb presa manomètrica, vàlvula de neteja incorporada, inclou subministrament, instal.lació, muntatge i part proporcional de peces de connexió. Tot inclòs completament acabat.	99,50 €

QUADRE DE PREUS NÚMERO 2

Pàg.: 10

NÚMERO	CODI	UA	DESCRIPCIÓ	PREU
	BJ650003		Filtre d'anelles de plàstic reforçat amb fibra de vidre d'1 1/2" i 120 mesh amb presa manomètrica, vàlvula de neteja incorporada, inclou part proporcional de peces de connexió Altres conceptes	84,44000 € 15,06 €
P- 63	FJS10001	u	Boca de reg tipus Barcelona amb sortida de 45 mm, inclou subministrament, instal.lació, muntatge amb fixació de formigó HM-20 i part proporcional de peces de connexió.Tot inclòs completament acabat.	161,99 €
	BJS10001		Boca de reg tipus Barcelona amb sortida de 45 mm, inclou part proporcional de peces de connexió Altres conceptes	113,24000 € 48,75 €
P- 64	FJS50011	m	Conducció de polietilè de 17 mm de diàmetre exterior i 14,6 mm de diàmetre interior, amb degoters autocompensants integrats i disposats cada 0,5 m., amb cabal nominal de 2,3 l/h, amb mecanisme antisucció, amb barrera física contra l'entrada d'arrels i presa d'aigua a través de filtre de 130 mm2. Inclou subministrament, col.locació, excavació i reblliment de rasa de 0,1x0,1 m, i part proporcional de peces de connexió. Tot inclòs completament acabat.	1,36 €
	BJS50011		Canonada de polietilè de 17 mm de diàmetre exterior i 14,6 mm de diàmetre interior, amb degoters autocompensants integrats i disposats cada 0,5 m, amb cabal nominal de 2,3 l/h, amb mecanisme antisucció, amb barrera física contra l'entrada d'arrels i presa d'aigua a través de filtre de 130 mm2, inclou part proporcional de peces de connexió Altres conceptes	0,73000 € 0,63 €
P- 65	FJS70005	u	Regulador de pressió de plàstic de connexió 1 1/2" amb sortida fixa a 3 bar, amb racord per presa de manòmetre, inclou subministrament, col.locació, muntatge i part proporcional de peces de connexió. Tot inclòs completament acabat.	32,76 €
	BJS70005		Regulador de pressió de plàstic de connexió 1 1/2" amb sortida fixa a 3 bar, amb racord per presa de manòmetre, inclou part proporcional de peces de connexió Altres conceptes	25,87000 € 6,89 €
P- 66	FJSA0002	u	Caixa tipus 'HIMEL' o equivalent, per a la ubicació dels programadors. Inclou subministrament, instal.lació i muntatge. Tot inclòs completament acabat.	95,56 €
	BJSA0002		Caixa tipus 'HIMEL' o equivalent, per a la ubicació dels programadors Altres conceptes	76,33000 € 19,23 €
P- 67	FJSA0022	u	Programador electrònic tipus 'dialog' o equivalent 12 estacions. Inclou subministrament, instal.lació i muntatge. Tot inclòs completament acabat.	151,18 €
	BJSA0022		Programador electrònic tipus 'dialog' o equivalent, 12 estacions Altres conceptes	120,76000 € 30,42 €
P- 68	FJSB0006	u	Electrovàlvula, de connexió 1 1/2", inclou subministrament, instal.lació, muntatge i part proporcional de peces de connexió. Tot inclòs completament acabat.	91,03 €
	BJSB0006		Electrovàlvula, de connexió 1 1/2", inclou part proporcional de peces de connexió Altres conceptes	76,23000 € 14,80 €
P- 69	FJSDR50G	u	Pericó rectangular de polipropilè, per instal.lacions de reg, de 54x38x32 cm, amb tapa amb cargol per tancar col.locada sobre llit de grava, i rebert de terra lateral	34,53 €
	B0331020		Grava de pedrera de pedra calcària, per a drenos	0,59900 €
	BJSDR500		Pericó rectangular de polipropilè, per instal.lacions de reg, de 54x38x32 cm, amb tapa amb cargol per tancar Altres conceptes	21,64000 € 12,29 €

QUADRE DE PREUS NÚMERO 2

Pàg.: 11

NÚMERO	CODI	UA	DESCRIPCIÓ	PREU
P- 70	FJZ10001	u	Connexió a la xarxa existent, inclou enllaços de polietilè, vàlvula de presa en càrrega, vàlvula de retenció, matxó doble de llautó, joc d'aixetes complerts, drets de connexió, arqueta segons especificacions companyia d'aigües, amb verificació oficial. Tot inclòs completament acabat.	2.025,25 €
	BJZ10001		Connexió a la xarxa existent, inclou enllaços de polietilè, vàlvula de presa en càrrega, vàlvula de retenció, matxó doble de llautó, joc d'aixetes complerts, drets de connexió, arqueta segons especificacions companyia d'aigües, amb verificació oficial. Tot inclòs completament acabat.	2.025,25000 €
			Altres conceptes	0,00 €
P- 71	FM210010	u	Hidrant soterrat, totalment equipat amb arqueta i senyalització vertical. Inclou subministrament, instal·lació i muntatge. Tot inclòs completament acabat.	704,83 €
	BM210010		Hidrant soterrat, totalment equipat amb arqueta i senyalització vertical	580,07000 €
	BM210010		Part proporcional d'elements especials per a hidrants	0,02565 €
			Altres conceptes	124,73 €
P- 72	FN110030	u	Vàlvula de comporta, PN-16 i 2", inclou subministrament, instal·lació, muntatge i part proporcional de peces de connexió. Tot inclòs completament acabat.	16,85 €
	BN110030		Vàlvula de comporta manual amb rosca de diàmetre nominal 2", de 16 bar de PN, de llautó	14,81000 €
			Altres conceptes	2,04 €
P- 73	FN120040	u	Vàlvula de comporta de fosa dúctil, seient elàstic, amb pletina, per a una PN 16 bar, de D 150 mm. Inclòs racords i arqueta, subministrament, instal·lació i muntatge. Tot inclòs completament acabat.	622,73 €
	BN120040		Vàlvula de comporta de fosa dúctil, seient elàstic, amb pletina, per a una PN 16 bar, de D 150 mm, inclòs racords i arqueta	532,88000 €
			Altres conceptes	89,85 €
P- 74	FNZESCOO	u	Subministre i col·locació d'escomesa de 2" sobre canonada de FOSA de 150 mm, equipada amb accessoris de llautó. Inclou portella de fosa dúctil de 18x23 cm	295,20 €
			Sense descomposició	295,20 €
P- 75	FP000010	u	Connexió amb la xarxa existent, inclòs cata per a localització de la fita existent, el mandrilat del últim tram construït i la col·locació del fil de guia, segons normes de la companyia, deixant la connexió totalment acabada i en perfecte funcionament.	134,46 €
	BP000010		Connexió amb la xarxa existent, inclòs cata per a localització de la fita existent, el mandrilat del últim tram construït i la col·locació del fil de guia, segons normes de la companyia, deixant la connexió totalment acabada i en perfecte funcionament	134,46000 €
			Altres conceptes	0,00 €
P- 76	FQ21Z010	u	Paperera tipus ' Sort' o equivalent, de gran capacitat, 620 mm de diàmetre i 1000 mm d'alçada, formada per planxa metàl·lica perforada de 2 mm, amb forats quadrats 15x15 mm, aro de reforç de pletina de 35x6mm. Varilla de 8 mm a la part superior i planxa de 2,5 mm formant el cul de la paperera. 3 forats per anclatge al cul de la paperera amb reforç o tacs de poliuretà en cas de ser mòbil. Suministrada i col·locada, tot inclòs.	369,18 €
	B064300C		Formigó HM-20/P/20/I de consistència plàstica, grandària màxima del granulat 20 mm, amb >= 200 kg/m3 de ciment, apte per a classe d'exposició I	3,77836 €
	BQ21Z010		Paperera tipus ' Sort' o equivalent, de gran capacitat, 620 mm de diàmetre i 1000 mm d'alçada, formada per planxa metàl·lica perforada de 2 mm, amb forats quadrats 15x15 mm, aro de reforç de pletina de 35x6mm. Varilla de 8 mm a la part superior i planxa de 2,5 mm formant el cul de la paperera. 3 forats per anclatge al cul de la paperera amb reforç o tacs de poliuretà en cas de ser mòbil.	345,44000 €

QUADRE DE PREUS NÚMERO 2

Pàg.: 12

NÚMERO	CODI	UA	DESCRIPCIÓ	PREU
			Altres conceptes	19,96 €
P- 77	FR3P0003	m3	Aportació i estesa de terra adobada i garvellada, de textura franc-sorrenca, amb un contingut mínim de matèria orgànica d'un 3%, prèvia acceptació d'una mostra significativa per part de la direcció facultativa.	14,89 €
	BR3P0003		Terra adobada i cribada, de textura franc-sorrenca, amb un contingut mínim de matèria orgànica d'un 3%	10,84000 €
			Altres conceptes	4,05 €
P- 78	FR41Z239	u	Subministrament de rubinia pseudoacacia casque-rouge de perímetre de 14 a 16 cm, arrel nua	41,75 €
	BR41Z239		Rubinia acacia casque rouge de perímetre de 14 a 16 cm, arrel nua	41,75000 €
			Altres conceptes	0,00 €
P- 79	FR44F829	u	Subministrament de Prunus cerasifera Pissardii (Atropurpurea) de perímetre de 14 a 16 cm, amb pa de terra de diàmetre mínim 45 cm i profunditat mínima 31,5 cm segons fórmules NTJ	90,75 €
	BR44F829		Prunus cerasifera Pissardii (Atropurpurea) de perímetre de 14 a 16 cm, amb pa de terra de diàmetre mínim 45 cm i profunditat mínima 31,5 cm segons fórmules NTJ	90,75000 €
			Altres conceptes	0,00 €
P- 80	FR4EE211	u	Subministrament de Lavandula angustifolia en contenidor d'1 l	1,32 €
	BR4EE211		Lavandula angustifolia en contenidor d'1 l	1,32000 €
			Altres conceptes	0,00 €
P- 81	FR4H3411	u	Subministrament de Rosmarinus officinalis en contenidor d'1 l	1,32 €
	BR4H3411		Rosmarinus officinalis en contenidor d'1 l	1,32000 €
			Altres conceptes	0,00 €
P- 82	FR6P1595	u	Trasplantament dins de l'obra d'arbre planifoli de 35 a 50 cm de perímetre de tronc, inclou repicat amb retroexcavadora i mitjans manuals, formació de pa de terra amb mitjans manuals, excavació de clot de plantació de 180x180x80 cm amb retroexcavadora, plantació amb camió grua en el nou lloc d'ubicació, reblert del clot amb 50% de sorra, 25% de terra de l'excavació i 25% de compost, primer reg i càrrega de les terres sobrants a camió. No inclou les feines de preparació	466,53 €
	B0111000		Aigua	0,52520 €
	B0315601		Sorra de riu rentada, de 0,1 a 0,5 mm, subministrada en sacs de 0,8 m3	152,99400 €
	BR341150		Compost de classe I, d'origen vegetal, segons NTJ 05C, subministrat en sacs de 0,8 m3	9,01390 €
			Altres conceptes	304,00 €
P- 83	FR71121K	m2	Sembra de barreja de llavors per a gespa tipus rústica de baix manteniment de lleguminoses amb graminies segons NTJ 07N, amb mitjans manuals, en un pendent < 30 %, superfície < 500 m2, incloent el coronat posterior, i la primera sega	1,38 €
	BR4U1K00		Barreja de llavors per a gespa tipus rústica de baix manteniment de lleguminoses amb graminies, segons NTJ 07N	0,13830 €
			Altres conceptes	1,24 €
P- 84	G214U030	m3	Enderroc d'estructures de maó o totxana de qualsevol tipus, amb mitjans mecànics o manuals, inclòs càrrega, transport a l'abocador, cànon d'abocament i manteniment de l'abocador	23,78 €
			Altres conceptes	23,78 €
P- 85	G219U020	m	Demolició de vorades amb rigola de qualsevol tipus, amb mitjans mecànics o manuals, inclosa la base de formigó, càrrega i transport a l'abocador, cànon d'abocament i manteniment de l'abocador	6,27 €
			Altres conceptes	6,27 €

QUADRE DE PREUS NÚMERO 2

Pàg.: 13

NÚMERO	CODI	UA	DESCRIPCIÓ	PREU
P- 86	G219U030	m2	Demolició de voreres amb base de formigó o paviment de formigó, amb un gruix de 20 cm de cota mitja, incloses càrrega i transport a l'abocador, cànon d'abocament i manteniment de l'abocador	5,94 €
			Altres conceptes	5,94 €
P- 87	G219U040	m2	Demolició de paviment de mescla bituminosa, incloses càrrega i transport a l'abocador, cànon d'abocament i manteniment de l'abocador	4,52 €
			Altres conceptes	4,52 €
P- 88	G219U100	m	Tall amb serra de disc de paviment de mescles bituminoses o formigó, de 20 cm a 30 cm de fondària	5,43 €
			Altres conceptes	5,43 €
P- 89	G221U010	m3	Excavació de terra vegetal, inclosa càrrega, transport a l'abocador, aplec o lloc d'ús i manteniment fins la seva utilització, inclòs cànon d'abocament i manteniment de l'abocador	2,47 €
			Altres conceptes	2,47 €
P- 90	G221U112	m3	Excavació de terreny no classificat en zones de desmunt, incloses parts proporcionals de roca, amb mitjans mecànics, amb càrrega i transport a l'abocador o lloc d'ús, inclòs cànon d'abocament i manteniment de l'abocador	2,86 €
			Altres conceptes	2,86 €
P- 91	G222U102	m3	Excavació de terreny no classificat en rases, pous o fonaments, amb mitjans mecànics, incloses part proporcional en roca i tall previ en talussos, càrrega i transport a l'abocador, aplec o lloc d'ús, inclòs cànon d'abocament i manteniment de l'abocador	6,23 €
			Altres conceptes	6,23 €
P- 92	G222Z102	m3	Excavació de terreny no classificat en rases, pous o fonaments, amb mitjans mecànics en sòl urbanitzat, incloses part proporcional en roca i tall previ en talussos, càrrega i transport a l'abocador, aplec o lloc d'ús, inclòs cànon d'abocament i manteniment de l'abocador	21,79 €
			Altres conceptes	21,79 €
P- 93	G2243011	m2	Repàs i piconatge d'esplanada, amb mitjans mecànics i compactació del 95 % PM	2,24 €
			Altres conceptes	2,24 €
P- 94	G226U020	m3	Terraplenat amb sòl procedent de préstec, estesa i compactació segons condicions del Plec de Prescripcions Tècniques, mesurat sobre perfil teòric	5,30 €
	B0111000		Aigua	0,05050 €
	B03DU001		Terra procedent de préstec, inclòs cànon per extracció i transport a l'obra	3,99600 €
			Altres conceptes	1,25 €
P- 95	G226U030	m3	Terraplenat o pedraplenat amb sòl procedent de la pròpia obra, inclòs selecció, garbellat, càrregues i transports intermedis, estesa i compactació segons condicions del Plec de Prescripcions Tècniques, mesurat sobre perfil teòric	1,30 €
	B0111000		Aigua	0,05050 €
			Altres conceptes	1,25 €
P- 96	G227U110	m3	Esplanada amb sòl seleccionat tipus 2, procedent de préstec, segons condicions del Plec de Prescripcions Tècniques, en coronació de terraplens o sobre desmunt, estesa i compactada al 100% del PM, mesurat sobre perfil teòric	7,20 €
	B0111000		Aigua	0,05050 €
	B03DU103		Sòl seleccionat tipus 2 procedent de préstec, inclòs transport a l'obra	5,71200 €

QUADRE DE PREUS NÚMERO 2

Pàg.: 14

NÚMERO	CODI	UA	DESCRIPCIÓ	PREU
			Altres conceptes	1,44 €
P- 97	G228U010	m3	Rebliment i compactació de rases, pous i fonaments, amb material procedent de la pròpia obra, inclòs selecció, garbellat, càrregues i transports intermedis, estesa i compactació segons condicions del Plec de Prescripcions Tècniques, mesurat sobre perfil teòric	4,08 €
	B0111000		Aigua	0,05050 €
	B03DU005		Classificació i aportació de terra per a rebliments localitzats, procedent de la pròpia obra	0,46800 €
			Altres conceptes	3,56 €
P- 98	G228U200	m3	Rebliment amb sorra de 0 a 5 mm en llit i arroyonat de canonada, estesa i compactació segons condicions del Plec de Prescripcions Tècniques, mesurat sobre perfil teòric	32,46 €
	B0111000		Aigua	0,05050 €
	B031U030		Sorra de pedrera de pedra granítica, de 0 a 5 mm	28,23600 €
			Altres conceptes	4,17 €
P- 99	G45KU010	m3	Formigó ciclopi per a soleres de 15 N/mm2 de resistència característica a la compressió i bloc de pedra entre 20 i 50 kg, inclòs preparació de la base d'assentament, col·locació i curat	55,56 €
	B044U000		Bloc de pedra entre 20 i 50 kg, inclòs transport a l'obra	14,52900 €
	B060U110		Formigó de 15 N/mm2 de resistència característica a la compressió, consistència plàstica i granulat màxim 20 mm, inclòs transport a l'obra	34,12500 €
			Altres conceptes	6,91 €
P- 100	G7BC3790	m2	Geotèxtil format per feltre de polipropilè/polietilè no teixit lligat tèrmicament de 90 a 100 g/m2, col·locat sense adherir	2,56 €
	B7B13790		Geotèxtil format per feltre de polipropilè/polietilè no teixit, lligat tèrmicament de 90 a 100 g/m2	1,15500 €
			Altres conceptes	1,41 €
P- 101	G921U020	m3	Base de tot-u artificial, estesa, humectació i compactació, mesurat sobre perfil teòric	19,99 €
	B0111000		Aigua	0,05050 €
	B037200U		Tot-u artificial, inclòs transport a l'obra	18,69600 €
			Altres conceptes	1,24 €
P- 102	G9650005	m	Vorada de 12-15x25 cm, tipus T-2, de peces prefabricades de formigó rectes i corbes, inclosa excavació i base de formigó de 15 N/mm2 de resistència característica a la compressió i totes les feines adients, totalment col·locada	20,24 €
	B060U110		Formigó de 15 N/mm2 de resistència característica a la compressió, consistència plàstica i granulat màxim 20 mm, inclòs transport a l'obra	4,50450 €
	B0718U00		Mortor sec de ciment 1:4, amb additius plastificants	1,86690 €
	B0D21030		Tauló de fusta de pi per a 10 usos	0,86000 €
	B0DZA000		Desencofrant	0,04540 €
	B0DZU005		Materials auxiliars per a encofrar	0,14000 €
	B9651U05		Peça de formigó per a vorada, de 12-15x25 cm, tipus T-2 sèrie 1a	4,36800 €
			Altres conceptes	8,46 €
P- 103	G965Z001	m	Vorada de formigó per a vorada, de 8x20 cm, tipus P-1 o P-2, de peces prefabricades de formigó rectes i corbes, inclosa excavació i base de formigó de 15 N/mm2 de resistència característica a la compressió i totes les feines adients, totalment col·locada	17,10 €
	B060U110		Formigó de 15 N/mm2 de resistència característica a la compressió, consistència plàstica i granulat màxim 20 mm, inclòs transport a l'obra	3,13950 €
	B0718U00		Mortor sec de ciment 1:4, amb additius plastificants	1,86690 €
	B0D21030		Tauló de fusta de pi per a 10 usos	0,86000 €
	B0DZA000		Desencofrant	0,04540 €
	B0DZU005		Materials auxiliars per a encofrar	0,14000 €

QUADRE DE PREUS NÚMERO 2

Pàg.: 15

NÚMERO	CODI	UA	DESCRIPCIÓ	PREU	
P- 104	B9651U02		Peça de formigó per a vorada, de 8x20 cm, tipus P-1 o P-2	2,59350 €	
			Altres conceptes	8,45 €	
	G974U020	m	Rigola prefabricada de morter de ciment blanc de 30 cm d'amplada i 8 cm de gruix, adossada a la vorera, inclosa excavació, base de formigó de 15 N/mm2 de resistència característica a la compressió i totes les feines adients, totalment col·locada	17,00 €	
	B051U012		Ciment portland CEM I 32,5 N segons UNE-EN 197-1	0,08056 €	
	B060U110		Formigó de 15 N/mm2 de resistència característica a la compressió, consistència plàstica i granulat màxim 20 mm, inclòs transport a l'obra	5,46000 €	
	B0718U00		Mortor sec de ciment 1:4, amb additius plastificants	0,62230 €	
	B0D21030		Tauló de fusta de pi per a 10 usos	0,43000 €	
	B0DZA000		Desencofrant	0,02270 €	
	B0DZU005		Materials auxiliars per a encofrar	0,07000 €	
	B974U020		Rigola de morter de ciment de color blanc, de 30 cm d'amplada i 8 cm de gruix	5,41800 €	
		Altres conceptes	4,90 €		
P- 105	G975U010	m	Rigola prefabricada de formigó de 20 cm d'amplada i 7 cm de gruix, adossada a la vorera, inclosa excavació, base de formigó de 15 N/mm2 de resistència característica a la compressió i totes les feines adients, totalment col·locada	12,78 €	
	B051U012		Ciment portland CEM I 32,5 N segons UNE-EN 197-1	0,08056 €	
	B060U110		Formigó de 15 N/mm2 de resistència característica a la compressió, consistència plàstica i granulat màxim 20 mm, inclòs transport a l'obra	4,09500 €	
	B0718U00		Mortor sec de ciment 1:4, amb additius plastificants	0,44450 €	
	B0D21030		Tauló de fusta de pi per a 10 usos	0,43000 €	
	B0DZA000		Desencofrant	0,02270 €	
	B0DZU005		Materials auxiliars per a encofrar	0,07000 €	
	B975U001		Rigola prefabricada de formigó, de 20 cm d'amplada i 7 cm de gruix	3,55950 €	
			Altres conceptes	4,08 €	
	P- 106	G9E1U020	m2	Paviment de rajola hidràulica de morter, de 20x20x4 cm, inclòs refinat i compactació del terreny, base de formigó de 15 N/mm2 de resistència característica a la compressió i totes les feines adients	22,59 €
B051U012			Ciment portland CEM I 32,5 N segons UNE-EN 197-1	0,16112 €	
B060U110			Formigó de 15 N/mm2 de resistència característica a la compressió, consistència plàstica i granulat màxim 20 mm, inclòs transport a l'obra	6,82500 €	
B0718U00			Mortor sec de ciment 1:4, amb additius plastificants	2,66700 €	
B9E1U002			Rajola hidràulica de morter de ciment gris de 20x20x4 cm	5,74350 €	
			Altres conceptes	7,19 €	
P- 107		G9GA0022	m3	Paviment de formigó HF-4, amb granular granític, de qualsevol gruix, inclòs estesa amb estenedora, vibratge, estriat, formació de junts tallats en fresc i totes les feines adients	111,10 €
		B060UU02		Formigó HF-4 MPa de consistència plàstica, amb 340 kg/m3 de ciment CEM IV/B 32,5 N i granulat granític, inclòs transport a l'obra	83,85300 €
		B0813U01		Additiu superfluidificant per a formigó	1,61500 €
		B0DZ1021		Amortització d'encofrat per m3 de formigó en paviments rígids, fixat amb clavilles	10,01000 €
			Altres conceptes	15,62 €	
P- 108	G9GA6T34	m3	Paviment de formigó vibrat de formigó HM-30/P/20/I+F de consistència plàstica, grandària màxima del granulat 20 mm, amb >= 300 kg/m3 de ciment, apte per a classe d'exposició I+F, escampat des de camió, estesa i vibratge amb regle vibratori, reglejat	95,94 €	
	B064E35C		Formigó HM-30/P/20/I+F de consistència plàstica, grandària màxima del granulat 20 mm, amb >= 300 kg/m3 de ciment, apte per a classe d'exposició I+F	83,24400 €	
			Altres conceptes	12,70 €	

QUADRE DE PREUS NÚMERO 2

Pàg.: 16

NÚMERO	CODI	UA	DESCRIPCIÓ	PREU
P- 109	G9H1U120	t	Mescla bituminosa en calent AC22 base B60/70 G, per a capa de base, inclòs filler, estesa i compactada, sense incloure betum	29,51 €
	B9H1U120		Mescla bituminosa en calent AC22 G, per a capa de base, inclòs filler, sense incloure betum, a peu de planta asfàltica	22,30000 €
			Altres conceptes	7,21 €
P- 110	G9H1U512	t	Mescla bituminosa en calent AC16 surf B60/70 D, inclòs filler, estesa i compactada, sense incloure betum	31,36 €
	B9H1U512		Mescla bituminosa en calent AC16 D per a capa de trànsit, inclòs filler, sense incloure betum, a peu de planta asfàltica	23,50000 €
			Altres conceptes	7,86 €
P- 111	G9HA0010	t	Betum asfàltic tipus B-60/70, per a mescles bituminoses	378,74 €
	B055U001		Betum asfàltic tipus B-60/70	378,74000 €
			Altres conceptes	0,00 €
P- 112	G9J1U010	m2	Reg emprimació amb emulsió catiónica, tipus ECI	0,61 €
	B055U024		Emulsió bituminosa catiónica al 50% de betum, tipus ECI	0,49200 €
			Altres conceptes	0,12 €
P- 113	G9J1U020	m2	Reg d'adherència amb emulsió catiónica, tipus ECR-1	0,35 €
	B055U020		Emulsió bituminosa catiónica al 60% de betum, tipus ECR-1	0,18600 €
			Altres conceptes	0,16 €
P- 114	GBA1U010	m	Pintat de faixa de 10 cm d'amplada sobre paviment, amb pintura acrílica en solució aquosa o amb dissolvent i reflectant amb microesferes de vidre, inclòs el premarcatge.	0,49 €
	B8ZBU100		Pintura acrílica en solució aquosa o amb dissolvent, per a marques vials	0,20430 €
	B8ZBUU01		Microesferes de vidre	0,04368 €
			Altres conceptes	0,24 €
P- 115	GBA1U050	m	Pintat de faixa de 40 cm d'amplada sobre paviment, amb pintura acrílica en solució aquosa o amb dissolvent i reflectant amb microesferes de vidre, inclòs el premarcatge.	1,49 €
	B8ZBU100		Pintura acrílica en solució aquosa o amb dissolvent, per a marques vials	0,81720 €
	B8ZBUU01		Microesferes de vidre	0,17472 €
			Altres conceptes	0,50 €
P- 116	GBA31001	m2	Pintat de senyal de stop o cedi el pas, fletxes, lletres, símbols, zebrats, franges de vèrtexs de illetes sobre el paviment, amb pintura acrílica en solució aquosa o amb dissolvent i reflectant amb microesferes de vidre, inclòs el premarcatge	11,13 €
	B8ZBU100		Pintura acrílica en solució aquosa o amb dissolvent, per a marques vials	2,04300 €
	B8ZBUU01		Microesferes de vidre	0,43680 €
			Altres conceptes	8,65 €
P- 117	GBB1U102	u	Placa triangular de 135 cm de costat, per a senyals de trànsit, amb revestiment reflectant HI nivell 2, inclosos elements de fixació al suport, sense incloure el suport, totalment col·locada	140,43 €
	BBM1U102		Placa triangular de 135 cm, amb revestiment reflectant HI nivell 2, inclosos elements de fixació al suport	123,11000 €
			Altres conceptes	17,32 €
P- 118	GBB1U151	m2	Placa d'acer galvanitzat superior a 0,25 m2 i fins a 0,50 m2, per a senyals de trànsit d'orientació: presenyalització (S-200), direcció (S-300), localització (S-500), confirmació (S-600) i ús específic en poblat (S-700), amb revestiment reflectant HI nivell 2, inclosos elements de fixació al suport, sense incloure el suport, totalment col·locada	274,84 €

QUADRE DE PREUS NÚMERO 2

Pàg.: 17

NÚMERO	CODI	UA	DESCRIPCIÓ	PREU
P- 119	BBM1U151		Placa d'acer galvanitzat superior a 0,25 m2 i fins a 0,50 m2, d'orientació: presenyallització, direcció, localització, confirmació i ús específic en poblat, amb revestiment reflectant HI nivell 2, inclosos elements de fixació al suport Altres conceptes	241,33000 € 33,51 €
	GBBVU001	m3	Fonamentació per a plaques i panells de senyalització vertical d'alumini, amb formigó HM-20, inclosa excavació, càrrega i transport a l'abocador del material sobrant i col·locació dels pernns d'ancoratge roscats (sense el subministre), segons plànols, totalment acabada	193,77 €
	B060U310		Formigó HM-20, consistència plàstica i granulat màxim 20 mm, inclòs transport a l'obra Altres conceptes	87,40800 € 106,36 €
P- 120	GBBVU203	m	Pal d'alumini extrusionat de 90 mm de diàmetre, segons designació MC del Plec de Prescripcions Tècniques, per a suport de senyals de trànsit, col·locat	26,82 €
	BBMZU611		Pal d'alumini de 90 mm de diàmetre, designació MC del Plec de Prescripcions, per a suport de senyals de trànsit Altres conceptes	24,35000 € 2,47 €
P- 121	GDKZ0002	u	Marc de 62x62x4,5 cm amb tapa de pas lliure 53x53 cm, de fosa dúctil, per a una càrrega de ruptura de 12 t, totalment col·locat	80,16 €
	B071UC01		Morter M-80	1,79980 €
	BDKZU001		Marc de 62x62x4,5 cm amb tapa de pas lliure 53x53 cm, de fosa dúctil, per a una càrrega de 12 t Altres conceptes	60,74000 € 17,62 €

Roses, juliol de 2012

l'Enginyer de camins autor del projecte

Joan Macarro i Ortega

Col·legiat 20.306

Addenda d'actualització del Projecte d'urbanització del Vial Nord entre la Ronda de Dalt i la rotonda de les carreteres GI-614 i GI-610 Fase 1 Tram La Vinyassa dins de l'àmbit del SUD1. Roses
Pressupost

PRESSUPOST

Pàg.: 1

OBRA 01 PRESSUPOST ADDENDA VIAL NORD FASE 1
CAPÍTOL 01 TREBALLS PREVIS I DEMOLICIONS
TITOL 3 01 TREBALLS PREVIS

NUM.	CODI	UA	DESCRIPCIÓ	PREU	AMIDAMENT	IMPORT
1	G221U010	m3	Excavació de terra vegetal, inclosa càrrega, transport a l'abocador, aplec o lloc d'ús i manteniment fins la seva utilització, inclòs cànon d'abocament i manteniment de l'abocador (P - 89)	2,47	10,000	24,70
2	G221U112	m3	Excavació de terreny no classificat en zones de desmunt, incloses parts proporcionals de roca, amb mitjans mecànics, amb càrrega i transport a l'abocador o lloc d'ús, inclòs cànon d'abocament i manteniment de l'abocador (P - 90)	2,86	10,000	28,60
3	G2243011	m2	Repàs i piconatge d'esplanada, amb mitjans mecànics i compactació del 95 % PM (P - 93)	2,24	3.720,000	8.332,80
TOTAL	TITOL 3		01.01.01			8.386,10

OBRA 01 PRESSUPOST ADDENDA VIAL NORD FASE 1
CAPÍTOL 01 TREBALLS PREVIS I DEMOLICIONS
TITOL 3 02 DEMOLICIONS

NUM.	CODI	UA	DESCRIPCIÓ	PREU	AMIDAMENT	IMPORT
1	G214U030	m3	Enderroc d'estructures de maó o totxana de qualsevol tipus, amb mitjans mecànics o manuals, inclòs càrrega, transport a l'abocador, cànon d'abocament i manteniment de l'abocador (P - 84)	23,78	1,000	23,78
2	G219U020	m	Demolició de vorades amb rigola de qualsevol tipus, amb mitjans mecànics o manuals, inclosa la base de formigó, càrrega i transport a l'abocador, cànon d'abocament i manteniment de l'abocador (P - 85)	6,27	8,000	50,16
3	G219U030	m2	Demolició de voreres amb base de formigó o paviment de formigó, amb un gruix de 20 cm de cota mitja, incloses càrrega i transport a l'abocador, cànon d'abocament i manteniment de l'abocador (P - 86)	5,94	8,000	47,52
4	G219U100	m	Tall amb serra de disc de paviment de mescles bituminoses o formigó, de 20 cm a 30 cm de fondària (P - 88)	5,43	25,000	135,75
5	G219U040	m2	Demolició de paviment de mescla bituminosa, incloses càrrega i transport a l'abocador, cànon d'abocament i manteniment de l'abocador (P - 87)	4,52	210,000	949,20
TOTAL	TITOL 3		01.01.02			1.206,41

OBRA 01 PRESSUPOST ADDENDA VIAL NORD FASE 1
CAPÍTOL 02 MOVIMENT DE TERRES
TITOL 3 01 DESMUNTS

NUM.	CODI	UA	DESCRIPCIÓ	PREU	AMIDAMENT	IMPORT
1	G221U112	m3	Excavació de terreny no classificat en zones de desmunt, incloses parts proporcionals de roca, amb mitjans mecànics, amb càrrega i transport a l'abocador o lloc d'ús, inclòs cànon d'abocament i manteniment de l'abocador (P - 90)	2,86	100,000	286,00
TOTAL	TITOL 3		01.02.01			286,00

OBRA 01 PRESSUPOST ADDENDA VIAL NORD FASE 1
CAPÍTOL 02 MOVIMENT DE TERRES

Addenda d'actualització del Projecte d'urbanització del Vial Nord entre la Ronda de Dalt i la rotonda de les carreteres GI-614 i GI-610 Fase 1 Tram La Vinyassa dins de l'àmbit del SUD1. Roses
Pressupost

PRESSUPOST

Pàg.: 2

TITOL 3 02 TERRAPLENS

NUM.	CODI	UA	DESCRIPCIÓ	PREU	AMIDAMENT	IMPORT
1	G227U110	m3	Esplanada amb sòl seleccionat tipus 2, procedent de préstec, segons condicions del Plec de Prescripcions Tècniques, en coronació de terraplens o sobre desmunt, estesa i compactada al 100% del PM, mesurat sobre perfil teòric (P - 96)	7,20	100,000	720,00
2	G226U020	m3	Terraplenat amb sòl procedent de préstec, estesa i compactació segons condicions del Plec de Prescripcions Tècniques, mesurat sobre perfil teòric (P - 94)	5,30	100,000	530,00
TOTAL	TITOL 3		01.02.02			1.250,00

OBRA 01 PRESSUPOST ADDENDA VIAL NORD FASE 1
CAPÍTOL 03 XARXA D'AIGÜES PLUVIALS
TITOL 3 01 MOVIMENT DE TERRES

NUM.	CODI	UA	DESCRIPCIÓ	PREU	AMIDAMENT	IMPORT
1	G228U010	m3	Rebliment i compactació de rases, pous i fonaments, amb material procedent de la pròpia obra, inclòs selecció, garbellat, càrregues i transports intermedis, estesa i compactació segons condicions del Plec de Prescripcions Tècniques, mesurat sobre perfil teòric (P - 97)	4,08	3,600	14,69
2	F2A1R400	m3	Subministrament de Sorra de material reciclat de formigons, de 0 a 5 mm. Tot inclòs. (P - 4)	20,00	22,400	448,00
3	G222U102	m3	Excavació de terreny no classificat en rases, pous o fonaments, amb mitjans mecànics, incloses part proporcional en roca i tall previ en talussos, càrrega i transport a l'abocador, aplec o lloc d'ús, inclòs cànon d'abocament i manteniment de l'abocador (P - 91)	6,23	26,000	161,98
TOTAL	TITOL 3		01.03.01			624,67

OBRA 01 PRESSUPOST ADDENDA VIAL NORD FASE 1
CAPÍTOL 03 XARXA D'AIGÜES PLUVIALS
TITOL 3 02 COL·LECTORS

NUM.	CODI	UA	DESCRIPCIÓ	PREU	AMIDAMENT	IMPORT
1	FD7J0135	m	Tub PEAD ó Polipropilè DN 800 mm, doble paret SN 8 kN/m2, norma prEN 13476-1, previst per a una pressió interior de 1kg/cm2, inclou aquesta unitat el subministrament, col.locació i la unió entre tubs. Assentat i recobert amb formigó HM-20. Tot inclòs completament acabat, segons plànols. (P - 23)	169,97	6,000	1.019,82
2	FD7J0115	m	Tub PEAD ó Polipropilè DN 315 mm, doble paret SN 8 kN/m2, norma prEN 13476-1, previst per a una pressió interior de 1kg/cm2, inclou aquesta unitat el subministrament, col.locació i la unió entre tubs. Assentat i recobert amb formigó HM-20. Tot inclòs completament acabat, segons plànols. (P - 22)	42,80	10,000	428,00
3	FD7J0110	m	Tub PEAD ó Polipropilè DN 250 mm, doble paret SN 8 kN/m2, norma prEN 13476-1, previst per a una pressió interior de 1kg/cm2, inclou aquesta unitat el subministrament, col.locació i la unió entre tubs. Assentat i recobert amb formigó HM-20. Tot inclòs completament acabat, segons plànols. (P - 21)	33,58	20,000	671,60
4	FD7J0030	m	Tub PEAD ó Polipropilè DN 630 mm, doble paret SN 8 kN/m2, norma prEN 13476-1, previst per a una pressió interior de 1kg/cm2, inclou aquesta unitat el subministrament, col.locació i la unió entre tubs. Assentat i recobert amb sorra. Tot inclòs completament acabat, segons plànols. (P - 20)	78,03	10,000	780,30

Euro

Euro

Addenda d'actualització del Projecte d'urbanització del Vial Nord entre la Ronda de Dalt i la rotonda de les carreteres GI-614 i GI-610 Fase 1 Tram La Vinyassa dins de l'àmbit del SUD1. Roses
Pressupost

PRESSUPOST

Pàg.: 3

5	FD7J0025	m	Tub PEAD ó Polipropilè DN 500 mm, doble paret SN 8 kN/m2, norma prEN 13476-1, previst per a una pressió interior de 1kg/cm2, inclou aquesta unitat el subministrament, col.locació i la unió entre tubs. Assentat i recobert amb sorra. Tot inclòs completament acabat, segons plànols. (P - 19)	48,59	10,000	485,90
TOTAL TITOL 3			01.03.02			3.385,62

OBRA 01 PRESSUPOST ADDENDA VIAL NORD FASE 1
CAPITOL 03 XARXA D'AIGÜES PLUVIALS
TITOL 3 03 PERICONS I POUS DE REGISTRE

NUM.	CODI	UA	DESCRIPCIÓ	PRFIJ	AMIDAMENT	IMPORT
1	FDD10110	u	Pou de registre prefabricat d '1,20 m de diàmetre, amb una profunditat màxima de 3 m, per a tubs de formigó armat ASTM D=<90 cm, inclou: pates, marc octogonal o quadrat aparent segons tipus de paviment, massiat i tapa rodona articulada amb tancament de bloqueig de fosa dúctil segons norma EN-124 classe D-400, segons detall. Tot inclòs completament acabat. (P - 25)	1.029,50	1,000	1.029,50
2	FD5J0010	u	Formació d'embornal senzill de maó massís o formigó HM-20 completament acabat, segons plànols, inclou marc, massiat amb formigó HM-20 i reixa de fosa dúctil de 750x300 mm H=100 mm classe C-250. Tot inclòs completament acabat. (P - 16)	206,28	1,000	206,28
3	FD5ZBJC4	u	Reixa fixa, per a embornal de fosa grisa, de 780x380x40 mm i 45 kg de pes i col.locada amb morter (P - 17)	86,96	16,000	1.391,36
4	FDDZ5DD4	u	Bastiment circular de fosa dúctil per a pou de registre i tapa abatible, pas lliure de 600 mm de diàmetre i classe D400 segons norma UNE-EN 124, col.locat amb morter (P - 27)	97,04	5,000	485,20
TOTAL TITOL 3			01.03.03			3.112,34

OBRA 01 PRESSUPOST ADDENDA VIAL NORD FASE 1
CAPITOL 03 XARXA D'AIGÜES PLUVIALS
TITOL 3 04 BASSA INFILTRACIÓ

NUM.	CODI	UA	DESCRIPCIÓ	PRFIJ	AMIDAMENT	IMPORT
1	G221U112	m3	Excavació de terreny no classificat en zones de desmunt, incloses parts proporcionals de roca, amb mitjans mecànics, amb càrrega i transport a l'abocador o lloc d'ús, inclòs cànon d'abocament i manteniment de l'abocador (P - 90)	2,86	527,918	1.509,85
2	G226U030	m3	Terraplenat o pedraplenat amb sòl procedent de la pròpia obra, inclòs selecció, garbellat, càrregues i transports intermedis, estesa i compactació segons condicions del Plec de Prescripcions Tècniques, mesurat sobre perfil teòric (P - 95)	1,30	225,000	292,50
3	F6A10020	m	Reixat de 2 m d'alçària d'acer galvanitzat i plastificat tipus "Lux de Rivisa" o equivalent, format per malla de simple torsió, 1 pal vertical de suport col.locat aproximadament cada 3 m, 1 o 2 pals inclinats a les cantoneres, i 2 pals inclinats com a tensors col.locats cada 30 m, inclou excavació, subministrament i col.locació amb daus de formigó i muntatge. Tot inclòs completament acabat. (P - 9)	17,42	0,000	0,00
4	F6A1CEA1	u	Porta de dues fulles de 3x2 m, d'acer galvanitzat, amb bastidor de tub de 80x50 mm i malla electrosoldada de 200x50 mm i D 6 mm, sòcol de planxa d'1,5 mm, muntants de 100x100 mm, passador, pany i pom (P - 10)	533,23	0,000	0,00
5	F2A1ZJ00	m3	Subministrament de grava per drenatges.Tot inclòs. (P - 5)	17,97	219,000	3.935,43

Euro

Addenda d'actualització del Projecte d'urbanització del Vial Nord entre la Ronda de Dalt i la rotonda de les carreteres GI-614 i GI-610 Fase 1 Tram La Vinyassa dins de l'àmbit del SUD1. Roses
Pressupost

PRESSUPOST

Pàg.: 4

6	F226Z401	m3	Pedraplè procedent de préstecs exteriors a l'àmbit de l'obra, de característiques a determinar per la Direcció d'Obra, inclou subministrament, càrrega, transport, estesa, compactació i tarifes (taxes, canons i despeses) si s'escau. Tot inclòs completament acabat. (P - 2)	3,64	360,000	1.310,40
7	G7BC3790	m2	Geotèxtil format per feltre de polipropilè/polietilè no teixit lligat tèrmicament de 90 a 100 g/m2, col.locat sense adherir (P - 100)	2,56	1.317,740	3.373,41
TOTAL TITOL 3			01.03.04			10.421,59

OBRA 01 PRESSUPOST ADDENDA VIAL NORD FASE 1
CAPITOL 04 XARXA D'AIGÜES RESIDUALS
TITOL 3 01 MOVIMENT DE TERRES

NUM.	CODI	UA	DESCRIPCIÓ	PRFIJ	AMIDAMENT	IMPORT
1	G222U102	m3	Excavació de terreny no classificat en rases, pous o fonaments, amb mitjans mecànics, incloses part proporcional en roca i tall prèvi en talussos, càrrega i transport a l'abocador, aplec o lloc d'ús, inclòs cànon d'abocament i manteniment de l'abocador (P - 91)	6,23	24,000	149,52
2	G228U010	m3	Rebliment i compactació de rases, pous i fonaments, amb material procedent de la pròpia obra, inclòs selecció, garbellat, càrregues i transports intermedis, estesa i compactació segons condicions del Plec de Prescripcions Tècniques, mesurat sobre perfil teòric (P - 97)	4,08	3,000	12,24
3	F2A1R400	m3	Subministrament de Sorra de material reciclat de formigons, de 0 a 5 mm. Tot inclòs. (P - 4)	20,00	10,000	200,00
TOTAL TITOL 3			01.04.01			361,76

OBRA 01 PRESSUPOST ADDENDA VIAL NORD FASE 1
CAPITOL 04 XARXA D'AIGÜES RESIDUALS
TITOL 3 02 COL-LECTORS

NUM.	CODI	UA	DESCRIPCIÓ	PRFIJ	AMIDAMENT	IMPORT
1	FD7J0020	m	Tub PEAD ó Polipropilè DN 400 mm, doble paret SN 8 kN/m2, norma prEN 13476-1, previst per a una pressió interior de 1kg/cm2, inclou aquesta unitat el subministrament, col.locació i la unió entre tubs. Assentat i recobert amb sorra. Tot inclòs completament acabat, segons plànols. (P - 18)	33,60	6,000	201,60
2	FD7J0110	m	Tub PEAD ó Polipropilè DN 250 mm, doble paret SN 8 kN/m2, norma prEN 13476-1, previst per a una pressió interior de 1kg/cm2, inclou aquesta unitat el subministrament, col.locació i la unió entre tubs. Assentat i recobert amb formigó HM-20. Tot inclòs completament acabat, segons plànols. (P - 21)	33,58	6,000	201,48
TOTAL TITOL 3			01.04.02			403,08

OBRA 01 PRESSUPOST ADDENDA VIAL NORD FASE 1
CAPITOL 04 XARXA D'AIGÜES RESIDUALS
TITOL 3 03 PERICONS I POUS DE REGISTRE

NUM.	CODI	UA	DESCRIPCIÓ	PREU	AMIDAMENT	IMPORT
1	FDD10110	u	Pou de registre prefabricat d '1,20 m de diàmetre, amb una profunditat màxima de 3 m, per a tubs de formigó armat ASTM D=<90 cm, inclou: pates, marc octogonal o quadrat aparent segons tipus de paviment, massiat i tapa rodona articulada amb tancament de bloqueig de fosa dúctil segons norma EN-124 classe D-400, segons detall. Tot inclòs completament acabat. (P -	1.029,50	1,000	1.029,50

Euro

PRESSUPOST

Pàg.: 5

2	FDDZ5DD4	u	25) Bastiment circular de fosa dúctil per a pou de registre i tapa abatible, pas lliure de 600 mm de diàmetre i classe D400 segons norma UNE-EN 124, col·locat amb morter (P - 27)	97,04	3,000	291,12
TOTAL TITOL 3			01.04.03	1.320,62		

OBRA 01 PRESSUPOST ADDENDA VIAL NORD FASE 1
CAPÍTOL 04 XARXA D'AIGÜES RESIDUALS
TITOL 3 04 POU DE BOMBAMENT
TITOL 4 01 OBRA CIVIL

NUM.	CODI	UA	DESCRIPCIÓ	PREU	AMIDAMENT	IMPORT
1	G228U010	m3	Rebliment i compactació de rases, pous i fonaments, amb material procedent de la pròpia obra, inclòs selecció, garbellat, càrregues i transports intermedis, estesa i compactació segons condicions del Plec de Prescripcions Tècniques, mesurat sobre perfil teòric (P - 97)	4,08	177,300	723,38
2	G45KU010	m3	Formigó ciclopi per a soleres de 15 N/mm2 de resistència característica a la compressió i bloc de pedra entre 20 i 50 kg, inclòs preparació de la base d'assentament, col·locació i curat (P - 99)	55,56	0,825	45,84
3	G222U102	m3	Excavació de terreny no classificat en rases, pous o fonaments, amb mitjans mecànics, incloses part proporcional en roca i tall previ en talussos, càrrega i transport a l'abocador, aplec o lloc d'ús, inclòs cànon d'abocament i manteniment de l'abocador (P - 91)	6,23	25,375	158,09
4	F4D00010	m2	Encofrat i desencofrat pla en parament no vist. (P - 8)	11,89	5,200	61,83
5	F4500010	m3	Formigó HA25/P/20/IIa per fonaments i encepats de consistència plàstica i grandària màxima del granulat 20 mm. Inclou subministrament, abocat amb cubilot o bombament i vibrat. Tot inclòs. (P - 6)	97,12	0,306	29,72
6	F4500030	m3	Formigó HA-25/P/20/IIa per a alçats, pilars i taulers, de consistència plàstica i grandària màxima del granulat 20 mm. Inclou subministrament, abocat amb cubilot o bombament i vibrat. Tot inclòs. (P - 7)	106,61	0,444	47,33
7	GDKZ0002	u	Marc de 62x62x4,5 cm amb tapa de pas lliure 53x53 cm, de fosa dúctil, per a una càrrega de ruptura de 12 t, totalment col·locat (P - 121)	80,16	2,000	160,32
8	FD7Z0130	u	Connexió a pou o tub de clavegueram existent a eix de calçada, inclou tall amb disc del paviment asfàltic a demollir, demolició de paviment de vorera i paviment asfàltic existent, excavació manual i/o mecànica, rebliment, base de formigó i paviment de panot a vorera, i base de tot-ú i paviment asfàltic a calçada. Tot inclòs completament acabat. (P - 24)	725,17	1,000	725,17
TOTAL TITOL 4			01.04.04.01	1.951,68		

OBRA 01 PRESSUPOST ADDENDA VIAL NORD FASE 1
CAPÍTOL 04 XARXA D'AIGÜES RESIDUALS
TITOL 3 04 POU DE BOMBAMENT
TITOL 4 02 OBRA MECÀNICA

NUM.	CODI	UA	DESCRIPCIÓ	PREU	AMIDAMENT	IMPORT
1	FFB10330	m	Conducció PEAD D 110 mm, gruix 10 mm, assentada i recoberta de sorra. Apta per a 16 bar PN, inclòs subministrament, col·locació, unió i p.p. peces especials. Tot inclòs completament acabat.	15,88	280,000	4.446,40

Euro

PRESSUPOST

Pàg.: 6

2	FDD10Z001	ut	(P - 45) Pou de bombament prefabricat d'acer al carboni de 1,5 m de diàmetre i alçada 3,00m. Els elements que componen el pou són: -Pou de diàmetre 1,6 m tipus Pompac o equivalent. -Profunditat total 3m. -Cota arribada aigua -1.6 m respecte part superior pou bombament. -2 Bombes DP3068.180 MT Flygt o equivalents. -Impulsor tipus vòrtex -Socols -Jocs de guia per desplaçament bomba al exterior -Reixa de desbat mòbil i extraïble per la part superior, construïda en acer inoxidable. -Nivells de màxim, mínima i emergència. -Vàlvules antirretorn per cada bomba. -Vàlvules de tancament i aïllament per cada bomba. -Cadenes d'elevació o cable. -Tapes registrables. -Quadre elèctric de maniobra per funcionament alternatiu de les bombes amb senyal lluminosa de funcionament-aturada-averia, amb sortida elèctrica per la senyal acústica i lluminosa en cas d'averia. El quadre elèctric disposarà de sortides de senyal d'alarma.	9.094,50	1,000	9.094,50
3	FG310015	m	(P - 26) Conductor de coure armat tipus RVFV 0,6/1 kV, secció 4x6 mm2. Inclou subministrament i col·locació. Tot inclòs. (P - 53)	5,12	110,000	563,20
4	FFB10345	m	Conducció PEAD D 160 mm, gruix 14,6 mm, assentada i recoberta de sorra. Apta per a 16 bar PN, inclòs subministrament, col·locació, unió i p.p. peces especials. Tot inclòs completament acabat. (P - 46)	32,72	5,000	163,60
5	FG000010	u	Ampliació i adequació a la nova potència, de les instal·lacions d'escomesa, comptatge, maniobra i protecció. (P - 49)	331,91	1,000	331,91
TOTAL TITOL 4			01.04.04.02	14.599,61		

OBRA 01 PRESSUPOST ADDENDA VIAL NORD FASE 1
CAPÍTOL 05 AFERMATS
TITOL 3 01 MATERIALS GRANULARS

NUM.	CODI	UA	DESCRIPCIÓ	PREU	AMIDAMENT	IMPORT
1	G921U020	m3	Base de tot-u artificial, estesa, humectació i compactació, mesurat sobre perfil teòric (P - 101)	19,99	615,725	12.308,34
2	F9210020	m3	Sub-base granular tot-u artificial compactada. Inclòs refi i compactació de l'esplanada, si s'escau. Tot inclòs. (P - 11)	19,98	402,750	8.046,95
TOTAL TITOL 3			01.05.01	20.355,29		

OBRA 01 PRESSUPOST ADDENDA VIAL NORD FASE 1
CAPÍTOL 05 AFERMATS
TITOL 3 02 PAVIMENTS

NUM.	CODI	UA	DESCRIPCIÓ	PREU	AMIDAMENT	IMPORT
1	G9H1U120	t	Mescla bituminosa en calent AC22 base B60/70 G, per a capa de base, inclòs filler, estesa i compactada, sense incloure betum (P - 109)	29,51	496,188	14.642,51
2	G9H1U512	t	Mescla bituminosa en calent AC16 surf B60/70 D, inclòs filler, estesa i compactada, sense incloure betum (P - 110)	31,36	354,420	11.114,61

Euro

Addenda d'actualització del Projecte d'urbanització del Vial Nord entre la Ronda de Dalt i la rotonda de les carreteres GI-614 i GI-610 Fase 1 Tram La Vinyassa dins de l'àmbit del SUD1. Roses
Pressupost

PRESSUPOST

Pàg.: 7

3	G9HA0010	t	Betum asfàltic tipus B-60/70, per a mescles bituminoses (P - 111)	378,74	40,758	15.436,68
4	G9J1U010	m2	Reg emprimació amb emulsió catiònica, tipus ECI (P - 112)	0,61	2.953,500	1.801,64
5	G9J1U020	m2	Reg d'adherència amb emulsió catiònica, tipus ECR-1 (P - 113)	0,35	2.953,500	1.033,73
TOTAL TITOL 3			01.05.02			44.029,17

OBRA 01 PRESSUPOST ADDENDA VIAL NORD FASE 1
CAPÍTOL 06 URBANITZACIÓ
TITOL 3 01 VORERES I VORADES

NUM.	CODI	UA	DESCRIPCIÓ	PREU	AMIDAMENT	IMPORT
1	G9650005	m	Vorada de 12-15x25 cm, tipus T-2, de peces prefabricades de formigó rectes i corbes, inclosa excavació i base de formigó de 15 N/mm2 de resistència característica a la compressió i totes les feines adients, totalment col·locada (P - 102)	20,24	10,000	202,40
2	G974U020	m	Rigola prefabricada de morter de ciment blanc de 30 cm d'amplada i 8 cm de gruix, adossada a la vorera, inclosa excavació, base de formigó de 15 N/mm2 de resistència característica a la compressió i totes les feines adients, totalment col·locada (P - 104)	17,00	10,000	170,00
3	F9910030	u	Formació d'escossell quadrat d'1,20x1,20 m amb peça prefabricada de formigó especial de 120x20x8 cm tipus fiol, inclou base de formigó HM-20, segons plànols de detall. Tot inclòs completament acabat. (P - 14)	57,41	16,000	918,56
4	F9850210	m	Gual de vianants, inclou subministrament, col·locació i peces especials prefabricades, segons plànols de detall. Tot inclòs completament acabat. (P - 12)	123,63	0,000	0,00
5	F9850220	m	Gual per a vehicles, inclou subministrament, col·locació, peces especials, segons plànols de detall. Tot inclòs completament acabat. (P - 13)	66,71	0,000	0,00
6	G9E1U020	m2	Paviment de rajola hidràulica de morter, de 20x20x4 cm, inclòs refinat i compactació del terreny, base de formigó de 15 N/mm2 de resistència característica a la compressió i totes les feines adients (P - 106)	22,59	699,000	15.790,41
7	G9GA0022	m3	Paviment de formigó HF-4, amb granular granític, de qualsevol gruix, incloent estesa amb estenedora, vibratge, estriat, formació de junts tallats en fresc i totes les feines adients (P - 107)	111,10	65,800	7.310,38
8	F9F10210	m	Llamborda prefabricada de formigó de 20x10x8 cm formant tires de 10 cm d'amplària, inclou subministrament, transport, col·locació segons plànols, i rejuntat amb morter (P - 15)	8,69	5,000	43,45
9	G965Z001	m	Vorada de formigó per a vorada, de 8x20 cm, tipus P-1 o P-2, de peces prefabricades de formigó rectes i corbes, inclosa excavació i base de formigó de 15 N/mm2 de resistència característica a la compressió i totes les feines adients, totalment col·locada (P - 103)	17,10	25,000	427,50
TOTAL TITOL 3			01.06.01			24.862,70

OBRA 01 PRESSUPOST ADDENDA VIAL NORD FASE 1
CAPÍTOL 06 URBANITZACIÓ
TITOL 3 02 MOBILIARI URBA

NUM.	CODI	UA	DESCRIPCIÓ	PREU	AMIDAMENT	IMPORT
1	FQ21Z010	u	Paperera tipus 'Sort' o equivalent, de gran capacitat, 620 mm de	369,18	4,000	1.476,72

Euro

Addenda d'actualització del Projecte d'urbanització del Vial Nord entre la Ronda de Dalt i la rotonda de les carreteres GI-614 i GI-610 Fase 1 Tram La Vinyassa dins de l'àmbit del SUD1. Roses
Pressupost

PRESSUPOST

Pàg.: 8

			diàmetre i 1000 mm d'alçada, formada per planxa metàl·lica perforada de 2 mm, amb forats quadrats 15x15 mm, aro de reforç de pletina de 35x6mm. Varilla de 8 mm a la part superior i planxa de 2,5 mm formant el cul de la paperera. 3 forats per anclatge al cul de la paperera amb reforç o tacs de poliuretà en cas de ser mòbil. Suministrada i col·locada, tot inclòs. (P - 76)			
TOTAL TITOL 3			01.06.02			1.476,72

OBRA 01 PRESSUPOST ADDENDA VIAL NORD FASE 1
CAPÍTOL 07 XARXES DE SERVEIS
TITOL 3 01 XARXA ELÈCTRICA
TITOL 4 01 XARXA MT
TITOL 5 01 OBRA CIVIL

NUM.	CODI	UA	DESCRIPCIÓ	PREU	AMIDAMENT	IMPORT
1	G222U102	m3	Excavació de terreny no classificat en rases, pous o fonaments, amb mitjans mecànics, incloses part proporcional en roca i tall previ en talussos, càrrega i transport a l'abocador, aplec o lloc d'ús, inclòs cànon d'abocament i manteniment de l'abocador (P - 91)	6,23	0,000	0,00
2	G228U010	m3	Rebliment i compactació de rases, pous i fonaments, amb material procedent de la pròpia obra, inclòs selecció, garbellat, càrregues i transports intermedis, estesa i compactació segons condicions del Plec de Prescripcions Tècniques, mesurat sobre perfil teòric (P - 97)	4,08	0,000	0,00
TOTAL TITOL 5			01.07.01.01.01			0,00

OBRA 01 PRESSUPOST ADDENDA VIAL NORD FASE 1
CAPÍTOL 07 XARXES DE SERVEIS
TITOL 3 01 XARXA ELÈCTRICA
TITOL 4 01 XARXA MT
TITOL 5 02 OBRA MECÀNICA

NUM.	CODI	UA	DESCRIPCIÓ	PREU	AMIDAMENT	IMPORT
1	FDG50190	m	Conducció per a mitja tensió en pas de calçada, inclou excavació, 4 tubs de PE diàmetre 200 mm, rasa formigonada a tota la alçada amb formigó HM-20, i cinta de senyalització de PE. Tot inclòs completament acabat, segons plànols. (4 circuits) (P - 32)	115,85	2,000	231,70
2	FDK20410	u	Arqueta de 60x60x90 cm de mides interiors, amb paret de 14 cm de gruix de maó calat, arrebossat i lliscat per l'interior amb formació de mitja canya de morter, i solera de grava de 0,30 m de gruix sobre una base de geotèxtil, inclou subministrament, transport i col·locació de tapa i bastiment de fosa, tot completament acabat. (P - 41)	165,13	2,000	330,26
TOTAL TITOL 5			01.07.01.01.02			561,96

OBRA 01 PRESSUPOST ADDENDA VIAL NORD FASE 1
CAPÍTOL 07 XARXES DE SERVEIS
TITOL 3 01 XARXA ELÈCTRICA
TITOL 4 02 XARXA BT
TITOL 5 01 OBRA CIVIL

NUM.	CODI	UA	DESCRIPCIÓ	PREU	AMIDAMENT	IMPORT
1	G222U102	m3	Excavació de terreny no classificat en rases, pous o fonaments, amb mitjans mecànics, incloses part proporcional en roca i tall previ en talussos, càrrega i transport a l'abocador, aplec o lloc	6,23	0,000	0,00

Euro

PRESSUPOST

Pàg.: 9

2	G228U010	m3	d'ús, inclòs cànon d'abocament i manteniment de l'abocador (P - 91) Rebliment i compactació de rases, pous i fonaments, amb material procedent de la pròpia obra, inclòs selecció, garbellat, càrregues i transports intermedis, estesa i compactació segons condicions del Plec de Prescripcions Tècniques, mesurat sobre perfil teòric (P - 97)	4,08	0,000	0,00
TOTAL TITOL 5			01.07.01.02.01	0,00		

OBRA	01	PRESSUPOST ADDENDA VIAL NORD FASE 1
CAPÍTOL	07	XARXES DE SERVEIS
TITOL 3	01	XARXA ELÈCTRICA
TITOL 4	02	XARXA BT
TITOL 5	02	OBRA MECÀNICA

NUM.	CODI	UA	DESCRIPCIÓ	PREU	AMIDAMENT	IMPORT
1	FG140030	u	Armari de distribució urbana (4 línies), inclòs bassament prefabricat de formigó, excavació de terres, fonamentació, connexions i presa de terres. Inclou subministrament i col.locació. Tot inclòs completament acabat. (P - 50)	1.172,66	3,000	3.517,98
2	FDG10010	m	Conducció per a baixa tensió, inclou excavació, reblert i compactat de rases, aportació de sorra, plaques de protecció de PE i cinta de senyalització de PE. Tot inclòs completament acabat, segons plànols. (1 Circuit) (P - 29)	5,18	10,000	51,80
3	FG390010	m	Conductor de baixa tensió de alumini, de 3x240+150 mm2, inclòs jocs d'empalmadors. Inclou subministrament i col.locació. Tot inclòs. (P - 55)	17,12	155,000	2.653,60
4	FDG50175	m	Conducció per a mitja tensió i baixa tensió (1 circuit MT i 1 Circuit BT + 2 reserves), inclou excavació, reblert i compactat de rases, tub de PE diàmetre 160 mm, protegits amb formigó HM-20 i cinta de senyalització de PE. Tot inclòs completament acabat, segons plànols. (P - 31)	34,79	30,000	1.043,70
5	FDK20410	u	Arqueta de 60x60x90 cm de mides interiors, amb paret de 14 cm de gruix de maó calat, arrebossat i lliscat per l'interior amb formació de mitja canya de morter, i solera de graves de 0,30 m de gruix sobre una base de geotèxtil, inclou subministrament, transport i col.locació de tapa i bastiment de fosa, tot completament acabat. (P - 41)	165,13	4,000	660,52
TOTAL TITOL 5			01.07.01.02.02	7.927,60		

OBRA	01	PRESSUPOST ADDENDA VIAL NORD FASE 1
CAPÍTOL	07	XARXES DE SERVEIS
TITOL 3	02	XARXA ENLLUMENAT
TITOL 4	01	OBRA CIVIL

NUM.	CODI	UA	DESCRIPCIÓ	PREU	AMIDAMENT	IMPORT
1	FH00Z010	u	Trasllat d'armari d'enllumenat existent a nova ubicació, completa aquesta unitat el desmantelament, nova fonamentació, connexions a línies existents. Tot inclòs completament acabat, segons plànols. (P - 58)	773,60	1,000	773,60
2	FDKR0020	u	Arranjament, col.locació a cota i anivellament d'arquetes d'enllumenat existents, inclou subministrament de tapa i bastiment tipus igual a l'existent, si s'escau. Tot inclòs completament acabat. (P - 42)	105,51	1,000	105,51
3	G222U102	m3	Excavació de terreny no classificat en rases, pous o fonaments, amb mitjans mecànics, incloses part proporcional en roca i tall	6,23	6,000	37,38

Euro

PRESSUPOST

Pàg.: 10

4	G228U010	m3	prèvi en talussos, càrrega i transport a l'abocador, aplec o lloc d'ús, inclòs cànon d'abocament i manteniment de l'abocador (P - 91) Rebliment i compactació de rases, pous i fonaments, amb material procedent de la pròpia obra, inclòs selecció, garbellat, càrregues i transports intermedis, estesa i compactació segons condicions del Plec de Prescripcions Tècniques, mesurat sobre perfil teòric (P - 97)	4,08	6,000	24,48
5	FDK20120	u	Arqueta de registre per a canalització d'enllumenat, tot inclòs, segons plànols. (P - 38)	147,33	9,000	1.325,97
6	FDKZ3154	u	Bastiment i tapa per a pericó de serveis, de fosa grisa de 420x420x40 mm i de 25 kg de pes, col.locat amb morter (P - 43)	29,73	20,000	594,60
TOTAL TITOL 4			01.07.02.01	2.861,54		

OBRA	01	PRESSUPOST ADDENDA VIAL NORD FASE 1
CAPÍTOL	07	XARXES DE SERVEIS
TITOL 3	02	XARXA ENLLUMENAT
TITOL 4	02	OBRA MECÀNICA

NUM.	CODI	UA	DESCRIPCIÓ	PREU	AMIDAMENT	IMPORT
1	FDG50210	m	Canalització per a enllumenat públic, inclosa excavació, sorra, tub de PEAD de DN 110 mm, làmina de plàstic per a senyalització i reblert compactat de rases. Tot inclòs completament acabat, segons plànols. (P - 33)	8,45	50,000	422,50
2	FDG50220	m	Canalització d'enllumenat públic per a pas de calçada inclosa excavació, formigó, tub de PEAD de DN 110 mm, i reblert compactat de rases. Tot inclòs completament acabat, segons plànols. (P - 34)	19,72	15,000	295,80
3	FHM1Z001	u	Columna tipus Marina de 9m d'alçada, espessor de xapa e=3 mm. i radi de curvatura r=25 m.. Inclosa caixa de connexió, cablejat interior i fonamentació. Inclou subministrament i col.locació. Tot inclòs segons plànols. (P - 59)	621,51	10,000	6.215,10
4	FHN30030	u	Lluminària tancada i equipada, inclòs làmpada de 150 W de VSAP. Inclou subministrament i col.locació. Tot inclòs segons plànols. (P - 61)	366,05	10,000	3.660,50
5	FHM1Z002	u	Columna Nikolson o equivalent de 4,0 m d'alçada i lluminària tancada model FO 8 o equivalent de 1 cara 2x70 W, incloses làmpades de 70 W de VSAP. Inclosa caixa de connexió, cablejat interior i fonamentació. Inclou subministrament i col.locació. Tot inclòs segons plànols. (P - 60)	1.404,76	8,000	11.238,08
6	FGD10015	u	Pica de terra connectada al punt de llum o centre de maniobra. Inclou subministrament i col.locació, completament acabat, segons plànols. (P - 56)	22,35	10,000	223,50
7	FG310010	m	Conductor de coure armat tipus RVFV 0,6/1 kV, secció 2x6 mm2. Inclou subministrament i col.locació. Tot inclòs. (P - 52)	3,47	360,000	1.249,20
8	FG310005	m	Conductor de coure armat tipus RVFV 0,6/1 kV, secció 2x2,5 mm2. Inclou subministrament i col.locació. Tot inclòs. (P - 51)	1,47	360,000	529,20
9	FG380020	m	Cable nu de coure de 35 mm2 de secció per a xarxa d'enllumenat. Inclou connexions i proves, subministrament i col.locació. Tot inclòs. (P - 54)	4,14	25,000	103,50
10	FGZZ0010	u	Redacció del projecte de legalització de l'enllumenat per a un armari de potència a legalitzar inferior o igual a 5 kW; visat per un col.legi professional incloent el certificat final d'obra; presentació a ICICT o ECA de tota la documentació necessària; lliurament de l'acta d'aprovació del projecte i de les instal.lacions. Tot inclòs. (P - 57)	1.081,86	1,000	1.081,86

Euro

Addenda d'actualització del Projecte d'urbanització del Vial Nord entre la Ronda de Dalt i la rotonda de les carreteres GI-614 i GI-610 Fase 1 Tram La Vinyassa dins de l'àmbit del SUD1. Roses
Pressupost

PRESSUPOST

Pàg.: 11

11	XPA1Z102	PA	Partida d'alçada a justificar per el trasllat de l'escomesa elèctrica del enllumenat públic segons pressupost de companyia subministradora (REF. NSCRGI 9021189) (P - 0)	3.327,45	1,000	3.327,45
TOTAL TITOL 4			01.07.02.02	28.346,69		

OBRA 01 PRESSUPOST ADDENDA VIAL NORD FASE 1
CAPÍTOL 07 XARXES DE SERVEIS
TITOL 3 03 XARXA ABASTAMENT AIGUA POTABLE
TITOL 4 01 OBRA CIVIL

NUM.	CODI	UA	DESCRIPCIÓ	PREU	AMIDAMENT	IMPORT
1	G222U102	m3	Excavació de terreny no classificat en rases, pous o fonaments, amb mitjans mecànics, incloses part proporcional en roca i tall previ en talussos, càrrega i transport a l'abocador, aplec o lloc d'ús, inclòs cànon d'abocament i manteniment de l'abocador (P - 91)	6,23	0,000	0,00
2	G228U010	m3	Rebliment i compactació de rases, pous i fonaments, amb material procedent de la pròpia obra, inclòs selecció, garbellat, càrregues i transports intermedis, estesa i compactació segons condicions del Plec de Prescripcions Tècniques, mesurat sobre perfil teòric (P - 97)	4,08	0,000	0,00
3	G222Z102	m3	Excavació de terreny no classificat en rases, pous o fonaments, amb mitjans mecànics en sòl urbanitzat, incloses part proporcional en roca i tall previ en talussos, càrrega i transport a l'abocador, aplec o lloc d'ús, inclòs cànon d'abocament i manteniment de l'abocador (P - 92)	21,79	0,000	0,00
4	FDK20020	u	Arqueta tipus II, d'obra de fàbrica o formigó HM-20, inclou aquesta unitat la base del pou, l'arrebossat i lliscat si s'escau, marc i tapa, segons plànols de detall. Tot inclòs completament acabat. (P - 37)	213,57	3,000	640,71
5	G975U010	m	Rigola prefabricada de formigó de 20 cm d'amplada i 7 cm de gruix, adossada a la vorera, inclosa excavació, base de formigó de 15 N/mm2 de resistència característica a la compressió i totes les feines adients, totalment col·locada (P - 105)	12,78	0,000	0,00
6	G9650005	m	Vorada de 12-15x25 cm, tipus T-2, de peces prefabricades de formigó rectes i corbes, inclosa excavació i base de formigó de 15 N/mm2 de resistència característica a la compressió i totes les feines adients, totalment col·locada (P - 102)	20,24	0,000	0,00
7	G9E1U020	m2	Paviment de rajola hidràulica de morter, de 20x20x4 cm, inclòs refinat i compactació del terreny, base de formigó de 15 N/mm2 de resistència característica a la compressió i totes les feines adients (P - 106)	22,59	0,000	0,00
8	G9H1U512	t	Mescla bituminosa en calent AC16 surf B60/70 D, inclòs filler, estesa i compactada, sense incloure betum (P - 110)	31,36	0,000	0,00
9	G9HA0010	t	Betum asfàltic tipus B-60/70, per a mescles bituminoses (P - 111)	378,74	0,000	0,00
10	G9J1U010	m2	Reg emprimació amb emulsió catiònica, tipus ECI (P - 112)	0,61	0,000	0,00
TOTAL TITOL 4			01.07.03.01	640,71		

OBRA 01 PRESSUPOST ADDENDA VIAL NORD FASE 1
CAPÍTOL 07 XARXES DE SERVEIS
TITOL 3 03 XARXA ABASTAMENT AIGUA POTABLE
TITOL 4 02 OBRA MECÀNICA

NUM.	CODI	UA	DESCRIPCIÓ	PREU	AMIDAMENT	IMPORT
------	------	----	------------	------	-----------	--------

Euro

Addenda d'actualització del Projecte d'urbanització del Vial Nord entre la Ronda de Dalt i la rotonda de les carreteres GI-614 i GI-610 Fase 1 Tram La Vinyassa dins de l'àmbit del SUD1. Roses
Pressupost

PRESSUPOST

Pàg.: 12

1	FN120040	u	Vàlvula de comporta de fosa dúctil, seient elàstic, amb pletina, per a una PN 16 bar, de D 150 mm. Inclòs racords i arqueta, subministrament, instal·lació i muntatge. Tot inclòs completament acabat. (P - 73)	622,73	2,000	1.245,46
2	FM210010	u	Hidrant soterrat, totalment equipat amb arqueta i senyalització vertical. Inclou subministrament, instal·lació i muntatge. Tot inclòs completament acabat. (P - 71)	704,83	0,000	0,00
3	FDGZ0020	m	Protecció de conducció sota vial de tubs de PVC i polietilè, inclòs senyalització del creuament, segons plànols de detall, tot inclòs completament acabat. (P - 36)	21,04	12,000	252,48
4	FJZ10001	u	Connexió a la xarxa existent, inclou enllaços de polietilè, vàlvula de presa en càrrega, vàlvula de retenció, matxó doble de llautó, joc d'aixetes complerts, drets de connexió, arqueta segons especificacions companyia d'aigües, amb verificació oficial. Tot inclòs completament acabat. (P - 70)	2.025,25	1,000	2.025,25
5	FF320025	m	Conducció de fosa D 150 mm, assentada i recoberta de sorra. Tipus K9 segons normes, inclòs junt d'unió i p.p. peces especials, subministrament i col·locació. Tot inclòs completament acabat. (P - 44)	30,12	110,000	3.313,20
6	FNZESCOO	u	Subministre i col·locació d'escomesa de 2" sobre canonada de FOSA de 150 mm, equipada amb accessoris de llautó. Inclou portella de fosa dúctil de 18x23 cm (P - 74)	295,20	3,000	885,60
TOTAL TITOL 4			01.07.03.02	7.721,99		

OBRA 01 PRESSUPOST ADDENDA VIAL NORD FASE 1
CAPÍTOL 07 XARXES DE SERVEIS
TITOL 3 04 XARXA DE TELECOMUNICACIONS
TITOL 4 01 OBRA CIVIL

NUM.	CODI	UA	DESCRIPCIÓ	PREU	AMIDAMENT	IMPORT
1	G222U102	m3	Excavació de terreny no classificat en rases, pous o fonaments, amb mitjans mecànics, incloses part proporcional en roca i tall previ en talussos, càrrega i transport a l'abocador, aplec o lloc d'ús, inclòs cànon d'abocament i manteniment de l'abocador (P - 91)	6,23	0,000	0,00
2	G228U010	m3	Rebliment i compactació de rases, pous i fonaments, amb material procedent de la pròpia obra, inclòs selecció, garbellat, càrregues i transports intermedis, estesa i compactació segons condicions del Plec de Prescripcions Tècniques, mesurat sobre perfil teòric (P - 97)	4,08	0,000	0,00
TOTAL TITOL 4			01.07.04.01	0,00		

OBRA 01 PRESSUPOST ADDENDA VIAL NORD FASE 1
CAPÍTOL 07 XARXES DE SERVEIS
TITOL 3 04 XARXA DE TELECOMUNICACIONS
TITOL 4 02 OBRA MECÀNICA

NUM.	CODI	UA	DESCRIPCIÓ	PREU	AMIDAMENT	IMPORT
1	FDK20355	u	Arqueta de registre per a telèfons tipus MF prefabricada de formigó armat-vibrat no pretensat. Inclosa entrada i connexions, inclou subministrament i col·locació, totalment acabada, segons plànols. (P - 40)	136,59	3,000	409,77
2	FDK20330	u	Arqueta de registre per a telèfons tipus HF-II prefabricada de formigó armat-vibrat no pretensat. Inclosa entrada i connexions,	583,29	7,000	4.083,03

Euro

Addenda d'actualització del Projecte d'urbanització del Vial Nord entre la Ronda de Dalt i la rotonda de les carreteres GI-614 i GI-610 Fase 1 Tram La Vinyassa dins de l'àmbit del SUD1. Roses
Pressupost

PRESSUPOST

Pàg.: 13

3	FP000010	u	inclou subministrament i col·locació, totalment acabada, segons plànols. (Amb bassament armari) (P - 39)	134,46	1,000	134,46
4	FDG3Z245	m	Connexió amb la xarxa existent, inclòs cata per a localització de la fita existent, el mandrilat del últim tram construït i la col·locació del fil de guia, segons normes de la companyia, deixant la connexió totalment acabada i en perfecte funcionament. (P - 75)	28,00	130,000	3.640,00
TOTAL TITOL 4			01.07.04.02			8.267,26

OBRA 01 PRESSUPOST ADDENDA VIAL NORD FASE 1
CAPÍTOL 07 XARXES DE SERVEIS
TITOL 3 05 XARXA DE GAS
TITOL 4 01 OBRA CIVIL

NUM.	CODI	UA	DESCRIPCIÓ	PREU	AMIDAMENT	IMPORT
1	G222U102	m3	Excavació de terreny no classificat en rases, pous o fonaments, amb mitjans mecànics, incloses part proporcional en roca i tall previ en talussos, càrrega i transport a l'abocador, aplec o lloc d'ús, inclòs cànon d'abocament i manteniment de l'abocador (P - 91)	6,23	0,000	0,00
2	G228U200	m3	Rebliment amb sorra de 0 a 5 mm en lliit i arryononat de canonada, estesa i compactació segons condicions del Plec de Prescripcions Tècniques, mesurat sobre perfil teòric (P - 98)	32,46	0,000	0,00
3	G228U010	m3	Rebliment i compactació de rases, pous i fonaments, amb material procedent de la pròpia obra, inclòs selecció, garbellat, càrregues i transports intermedis, estesa i compactació segons condicions del Plec de Prescripcions Tècniques, mesurat sobre perfil teòric (P - 97)	4,08	0,000	0,00
4	FDG10001	m	Canalització per a conduccions de gas. Tot inclòs completament acabat, segons plànols. (sota vorera) (P - 28)	13,34	110,000	1.467,40
5	FDG50610	m	Canalització per a conduccions de gas, amb tub de protecció. Tot inclòs completament acabat, segons plànols. (sota calçada) (P - 35)	20,58	20,000	411,60
TOTAL TITOL 4			01.07.05.01			1.879,00

OBRA 01 PRESSUPOST ADDENDA VIAL NORD FASE 1
CAPÍTOL 07 XARXES DE SERVEIS
TITOL 3 06 RASA COMUNA DE SERVEIS

NUM.	CODI	UA	DESCRIPCIÓ	PREU	AMIDAMENT	IMPORT
1	G219U100	m	Tall amb serra de disc de paviment de mesclures bituminoses o formigó, de 20 cm a 30 cm de fondària (P - 88)	5,43	76,000	412,68
2	G219U040	m2	Demolició de paviment de mescla bituminosa, incloses càrrega i transport a l'abocador, cànon d'abocament i manteniment de l'abocador (P - 87)	4,52	44,400	200,69
3	G219U030	m2	Demolició de voreres amb base de formigó o paviment de formigó, amb un gruix de 20 cm de cola mitja, incloses càrrega i transport a l'abocador, cànon d'abocament i manteniment de l'abocador (P - 86)	5,94	106,000	629,64
4	G219U020	m	Demolició de vorades amb rigola de qualsevol tipus, amb mitjans mecànics o manuals, inclosa la base de formigó, càrrega i transport a l'abocador, cànon d'abocament i manteniment de l'abocador (P - 85)	6,27	14,000	87,78

Euro

Addenda d'actualització del Projecte d'urbanització del Vial Nord entre la Ronda de Dalt i la rotonda de les carreteres GI-614 i GI-610 Fase 1 Tram La Vinyassa dins de l'àmbit del SUD1. Roses
Pressupost

PRESSUPOST

Pàg.: 14

5	G222Z102	m3	Excavació de terreny no classificat en rases, pous o fonaments, amb mitjans mecànics en sòl urbanitzat, incloses part proporcional en roca i tall previ en talussos, càrrega i transport a l'abocador, aplec o lloc d'ús, inclòs cànon d'abocament i manteniment de l'abocador (P - 92)	21,79	231,000	5.033,49
6	G9E1U020	m2	Paviment de rajola hidràulica de morter, de 20x20x4 cm, inclòs refinat i compactació del terreny, base de formigó de 15 N/mm2 de resistència característica a la compressió i totes les feines adients (P - 106)	22,59	106,000	2.394,54
7	G228U010	m3	Rebliment i compactació de rases, pous i fonaments, amb material procedent de la pròpia obra, inclòs selecció, garbellat, càrregues i transports intermedis, estesa i compactació segons condicions del Plec de Prescripcions Tècniques, mesurat sobre perfil teòric (P - 97)	4,08	161,700	659,74
8	G9H1U512	t	Mescla bituminosa en calent AC16 surf B60/70 D, inclòs filler, estesa i compactada, sense incloure betum (P - 110)	31,36	6,393	200,48
9	G9HA0010	t	Betum asfàltic tipus B-60/70, per a mesclures bituminoses (P - 111)	378,74	0,288	109,08
10	G9J1U010	m2	Reg emprimació amb emulsió catiònica, tipus ECI (P - 112)	0,61	44,400	27,08
11	G975U010	m	Rigola prefabricada de formigó de 20 cm d'amplada i 7 cm de gruix, adossada a la vorera, inclosa excavació, base de formigó de 15 N/mm2 de resistència característica a la compressió i totes les feines adients, totalment col·locada (P - 105)	12,78	14,000	178,92
12	G9650005	m	Vorada de 12-15x25 cm, tipus T-2, de peces prefabricades de formigó rectes i corbes, inclosa excavació i base de formigó de 15 N/mm2 de resistència característica a la compressió i totes les feines adients, totalment col·locada (P - 102)	20,24	14,000	283,36
13	G228U200	m3	Rebliment amb sorra de 0 a 5 mm en lliit i arryononat de canonada, estesa i compactació segons condicions del Plec de Prescripcions Tècniques, mesurat sobre perfil teòric (P - 98)	32,46	42,974	1.394,94
14	G9GA6T34	m3	Paviment de formigó vibrat de formigó HM-30/P/20/I+F de consistència plàstica, grandària màxima del granulat 20 mm, amb >= 300 kg/m3 de ciment, apte per a classe d'exposició I+F, escampat des de camió, estesa i vibratge amb regle vibratori, reglejat (P - 108)	95,94	5,940	569,88
TOTAL TITOL 3			01.07.06			12.182,30

OBRA 01 PRESSUPOST ADDENDA VIAL NORD FASE 1
CAPÍTOL 08 JARDINERIA I XARXA DE REG
TITOL 3 01 JARDINERIA

NUM.	CODI	UA	DESCRIPCIÓ	PREU	AMIDAMENT	IMPORT
1	FR3P0003	m3	Aportació i estesa de terra adobada i garvellada, de textura franc-sorrenca, amb un contingut mínim de matèria orgànica d'un 3%, prèvia acceptació d'una mostra significativa per part de la direcció facultativa. (P - 77)	14,89	138,000	2.054,82
2	FR4EE211	u	Subministrament de Lavandula angustifolia en contenidor d'1 l (P - 80)	1,32	655,000	864,60
3	FR4H3411	u	Subministrament de Rosmarinus officinalis en contenidor d'1 l (P - 81)	1,32	185,000	244,20
4	FR44F829	u	Subministrament de Prunus cerasifera Pissardii (Atropurpurea) de perímetre de 14 a 16 cm, amb pa de terra de diàmetre mínim 45 cm i profunditat mínima 31,5 cm segons fórmules NTJ (P - 79)	90,75	62,000	5.626,50
5	FR41Z239	u	Subministrament de rubinia pseudoacacia casque-rouge de perímetre de 14 a 16 cm, arrel nua (P - 78)	41,75	39,000	1.628,25

Euro

Addenda d'actualització del Projecte d'urbanització del Vial Nord entre la Ronda de Dalt i la rotonda de les carreteres GI-614 i GI-610 Fase 1 Tram La Vinyassa dins de l'àmbit del SUD1. Roses
Pressupost

PRESSUPOST

Pàg.: 15

6	FR6P1595	u	Trasplantament dins de l'obra d'arbre planifoli de 35 a 50 cm de perímetre de tronc, inclou repicat amb retroexcavadora i mitjans manuals, formació de pa de terra amb mitjans manuals, excavació de clot de plantació de 180x180x80 cm amb retroexcavadora, plantació amb camió grua en el nou lloc d'ubicació, reblert del clot amb 50% de sorra, 25% de terra de l'excavació i 25% de compost, primer reg i càrrega de les terres sobrants a camió. No inclou les feines de preparació (P - 82)	466,53	0,000	0,00
7	FR71121K	m2	Sembra de barreja de llavors per a gespa tipus rústica de baix manteniment de lleguminoses amb graminies segons NTJ 07N, amb mitjans manuals, en un pendent < 30 %, superfície < 500 m2, incloent el coronat posterior, i la primera sega (P - 83)	1,38	1.003,500	1.384,83
8	XPA8Z005	PA	Partida alçada a justificar per a la jardineria segons indicació de la Direcció de l'Obra (P - 0)	2.000,00	1,000	2.000,00
TOTAL TITOL 3				01.08.01		13.803,20

OBRA 01 PRESSUPOST ADDENDA VIAL NORD FASE 1
CAPÍTOL 08 JARDINERIA I XARXA DE REG
TITOL 3 02 XARXA DE REG

NUM.	CODI	UA	DESCRIPCIÓ	PRFIJ	AMIDAMENT	IMPORT
1	F2220200	m3	Excavació i rebliment de rases de 0,60 m d'amplària com a màxim, amb piconatge de les terres, càrrega i transport de les terres sobrants a terraplè dins del sector. Tot inclòs. (P - 1)	10,40	3,600	37,44
2	FFB20230	m	Conducció de polietilè de 50 mm de diàmetre exterior, de baixa densitat PE-40 i 10 bar de pressió nominal, inclòs subministrament, col.locació, unió i p.p. peces especials. Tot inclòs completament acabat. (P - 48)	3,93	10,000	39,30
3	FFB20220	m	Conducció de polietilè de 32 mm de diàmetre exterior, de baixa densitat PE-40 i 10 bar de pressió nominal, inclòs subministrament, col.locació, unió i p.p. peces especials. Tot inclòs completament acabat. (P - 47)	1,82	35,000	63,70
4	G228U010	m3	Rebliment i compactació de rases, pous i fonaments, amb material procedent de la pròpia obra, inclòs selecció, garbellat, càrregues i transports intermedis, estesa i compactació segons condicions del Plec de Prescripcions Tècniques, mesurat sobre perfil teòric (P - 97)	4,08	2,400	9,79
5	F2280510	m3	Sorra reciclatge per a protecció de canonades, formant capa d'assentament i recobrimet. Inclou subministrament i col.locació. Tot inclòs. (P - 3)	20,61	1,200	24,73
6	FJS10001	u	Boca de reg tipus Barcelona amb sortida de 45 mm, inclou subministrament, instal.lació, muntatge amb fixació de formigó HM-20 i part proporcional de peces de connexió. Tot inclòs completament acabat. (P - 63)	161,99	1,000	161,99
7	FJS70005	u	Regulador de pressió de plàstic de connexió 1 1/2" amb sortida fixa a 3 bar, amb racord per presa de manòmetre, inclou subministrament, col.locació, muntatge i part proporcional de peces de connexió. Tot inclòs completament acabat. (P - 65)	32,76	4,000	131,04
8	FJSA0022	u	Programador electrònic tipus 'dialog' o equivalent 12 estacions. Inclou subministrament, instal.lació i muntatge. Tot inclòs completament acabat. (P - 67)	151,18	1,000	151,18
9	FJ650003	u	Filtre d'anelles de plàstic reforçat amb fibra de vidre d'1 1/2" i 120 mesh amb presa manomètrica, vàlvula de neteja incorporada, inclou subministrament, instal.lació, muntatge i part proporcional de peces de connexió. Tot inclòs completament acabat. (P - 62)	99,50	4,000	398,00
10	FJSA0002	u	Caixa tipus 'HIMEL' o equivalent, per a la ubicació dels	95,56	1,000	95,56

Euro

Addenda d'actualització del Projecte d'urbanització del Vial Nord entre la Ronda de Dalt i la rotonda de les carreteres GI-614 i GI-610 Fase 1 Tram La Vinyassa dins de l'àmbit del SUD1. Roses
Pressupost

PRESSUPOST

Pàg.: 16

11	FJSDR50G	u	programadors. Inclou subministrament, instal.lació i muntatge. Tot inclòs completament acabat. (P - 66)	34,53	1,000	34,53
12	FN110030	u	Pericó rectangular de polipropilè, per instal.lacions de reg, de 54x38x32 cm, amb tapa amb cargol per tancar col.locada sobre llit de grava, i reblert de terra lateral (P - 69)	16,85	2,000	33,70
13	FJS50011	m	Vàlvula de comporta, PN-16 i 2", inclou subministrament, instal.lació, muntatge i part proporcional de peces de connexió. Tot inclòs completament acabat. (P - 72)	1,36	218,000	296,48
14	FJSB0006	u	Conducció de polietilè de 17 mm de diàmetre exterior i 14,6 mm de diàmetre interior, amb degoters autocompensants integrats i disposats cada 0,5 m., amb cabal nominal de 2,3 l/h, amb mecanisme antisucció, amb barrera física contra l'entrada d'arrels i presa d'aigua a través de filtre de 130 mm2. Inclou subministrament, col.locació, excavació i rebliment de rasa de 0,1x0,1 m, i part proporcional de peces de connexió. Tot inclòs completament acabat. (P - 64)	91,03	4,000	364,12
TOTAL TITOL 3				01.08.02		1.841,56

OBRA 01 PRESSUPOST ADDENDA VIAL NORD FASE 1
CAPÍTOL 09 SENYALITZACIÓ
TITOL 3 01 SENYALITZACIÓ HORIZONTAL

NUM.	CODI	UA	DESCRIPCIÓ	PREU	AMIDAMENT	IMPORT
1	GBA1U050	m	Pintat de faixa de 40 cm d'amplada sobre paviment, amb pintura acrílica en solució aquosa o amb dissolvent i reflectant amb microesferes de vidre, incloent el premarcatge. (P - 115)	1,49	97,300	144,98
2	GBA31001	m2	Pintat de senyal de stop o cediu el pas, fletxes, lletres, símbols, zebra, franges de vèrtex de illetes sobre el paviment, amb pintura acrílica en solució aquosa o amb dissolvent i reflectant amb microesferes de vidre, incloent el premarcatge (P - 116)	11,13	11,000	122,43
3	GBA1U010	m	Pintat de faixa de 10 cm d'amplada sobre paviment, amb pintura acrílica en solució aquosa o amb dissolvent i reflectant amb microesferes de vidre, incloent el premarcatge. (P - 114)	0,49	360,000	176,40
TOTAL TITOL 3				01.09.01		443,81

OBRA 01 PRESSUPOST ADDENDA VIAL NORD FASE 1
CAPÍTOL 09 SENYALITZACIÓ
TITOL 3 02 SENYALITZACIÓ VERTICAL

NUM.	CODI	UA	DESCRIPCIÓ	PRFIJ	AMIDAMENT	IMPORT
1	GBB1U102	u	Placa triangular de 135 cm de costat, per a senyals de trànsit, amb revestiment reflectant HI nivell 2, inclosos elements de fixació al suport, sense incloure el suport, totalment col.locada (P - 117)	140,43	1,000	140,43
2	GBB1U151	m2	Placa d'acer galvanitzat superior a 0,25 m2 i fins a 0,50 m2, per a senyals de trànsit d'orientació: presenyalització (S-200), direcció (S-300), localització (S-500), confirmació (S-600) i ús específic en poblat (S-700), amb revestiment reflectant HI nivell 2, inclosos elements de fixació al suport, sense incloure el suport, totalment col.locada (P - 118)	274,84	3,000	824,52
3	GBBVU203	m	Pal d'alumini extrusionat de 90 mm de diàmetre, segons designació MC del Plec de Prescripcions Tècniques, per a suport de senyals de trànsit, col.locat (P - 120)	26,82	11,000	295,02

Euro

PRESSUPOST

4	GBBVU001	m3	Fonamentació per a plaques i panells de senyalització vertical d'alumini, amb formigó HM-20, inclosa excavació, càrrega i transport a l'abocador del material sobrant i col·locació dels pernns d'ancoratge roscats (sense el subministre), segons plànols, totalment acabada (P - 119)	193,77	0,600	116,26
TOTAL TITOL 3			01.09.02			1.376,23

OBRA 01 PRESSUPOST ADDENDA VIAL NORD FASE 1
 CAPÍTOL 10 NO TRAMIFICAT

NUM.	CODI	UA	DESCRIPCIÓ	PREFIJ	AMIDAMENT	IMPORT
1	XPA000SS	pa	Partida alçada a justificar per la Seguretat i Salut a l'obra, en base a l'Estudi i el Pla de Seguretat i Salut (P - 0)	3.404,53	1,000	3.404,53
TOTAL CAPÍTOL			01.10			3.404,53

RESUM DE PRESSUPOST

Pàg.: 1

NIVELL 5: TITOL 5			Import
Títol 5	01.07.01.01.01	OBRA CIVIL	0,00
Títol 5	01.07.01.01.02	OBRA MECÀNICA	561,96
Títol 4	01.07.01.01	XARXA MT	561,96
Títol 5	01.07.01.02.01	OBRA CIVIL	0,00
Títol 5	01.07.01.02.02	OBRA MECÀNICA	7.927,60
Títol 4	01.07.01.02	XARXA BT	7.927,60
			8.489,56

NIVELL 4: TITOL 4			Import
Títol 4	01.04.04.01	OBRA CIVIL	1.951,68
Títol 4	01.04.04.02	OBRA MECÀNICA	14.599,61
Títol 3	01.04.04	POU DE BOMBAMENT	16.551,29
Títol 4	01.07.01.01	XARXA MT	561,96
Títol 4	01.07.01.02	XARXA BT	7.927,60
Títol 3	01.07.01	XARXA ELÈCTRICA	8.489,56
Títol 4	01.07.02.01	OBRA CIVIL	2.861,54
Títol 4	01.07.02.02	OBRA MECÀNICA	28.346,69
Títol 3	01.07.02	XARXA ENLLUMENAT	31.208,23
Títol 4	01.07.03.01	OBRA CIVIL	640,71
Títol 4	01.07.03.02	OBRA MECÀNICA	7.721,99
Títol 3	01.07.03	XARXA ABASTAMENT AIGUA POTABLE	8.362,70
Títol 4	01.07.04.01	OBRA CIVIL	0,00
Títol 4	01.07.04.02	OBRA MECÀNICA	8.267,26
Títol 3	01.07.04	XARXA DE TELECOMUNICACIONS	8.267,26
Títol 4	01.07.05.01	OBRA CIVIL	1.879,00
Títol 3	01.07.05	XARXA DE GAS	1.879,00
			74.758,04

NIVELL 3: TITOL 3			Import
Títol 3	01.01.01	TREBALLS PREVIS	8.386,10
Títol 3	01.01.02	DEMOLICIONS	1.206,41
Capítol	01.01	TREBALLS PREVIS I DEMOLICIONS	9.592,51
Títol 3	01.02.01	DESMUNTS	286,00
Títol 3	01.02.02	TERRAPLENS	1.250,00
Capítol	01.02	MOVIMENT DE TERRES	1.536,00
Títol 3	01.03.01	MOVIMENT DE TERRES	624,67
Títol 3	01.03.02	COL-LECTORS	3.385,62
Títol 3	01.03.03	PERICONS I POUS DE REGISTRE	3.112,34
Títol 3	01.03.04	BASSA INFILTRACIÓ	10.421,59
Capítol	01.03	XARXA D'AIGÜES PLUVIALS	17.544,22
Títol 3	01.04.01	MOVIMENT DE TERRES	361,76
Títol 3	01.04.02	COL-LECTORS	403,08
Títol 3	01.04.03	PERICONS I POUS DE REGISTRE	1.320,62
Títol 3	01.04.04	POU DE BOMBAMENT	16.551,29
Capítol	01.04	XARXA D'AIGÜES RESIDUALS	18.636,75
Títol 3	01.05.01	MATERIALS GRANULARS	20.355,29
Títol 3	01.05.02	PAVIMENTS	44.029,17
Capítol	01.05	AFERMATS	64.384,46
Títol 3	01.06.01	VORERES I VORADES	24.862,70

Euro

RESUM DE PRESSUPOST

Pàg.: 2

Títol 3	01.06.02	MOBILIARI URBA	1.476,72
Capítol	01.06	URBANITZACIÓ	26.339,42
Títol 3	01.07.01	XARXA ELÈCTRICA	8.489,56
Títol 3	01.07.02	XARXA ENLLUMENAT	31.208,23
Títol 3	01.07.03	XARXA ABASTAMENT AIGUA POTABLE	8.362,70
Títol 3	01.07.04	XARXA DE TELECOMUNICACIONS	8.267,26
Títol 3	01.07.05	XARXA DE GAS	1.879,00
Títol 3	01.07.06	RASA COMUNA DE SERVEIS	12.182,30
Capítol	01.07	XARXES DE SERVEIS	70.389,05
Títol 3	01.08.01	JARDINERIA	13.803,20
Títol 3	01.08.02	XARXA DE REG	1.841,56
Capítol	01.08	JARDINERIA I XARXA DE REG	15.644,76
Títol 3	01.09.01	SENYALITZACIÓ HORIZONTAL	443,81
Títol 3	01.09.02	SENYALITZACIÓ VERTICAL	1.376,23
Capítol	01.09	SENYALITZACIÓ	1.820,04
			225.887,21

NIVELL 2: CAPÍTOL			Import
Capítol	01.01	TREBALLS PREVIS I DEMOLICIONS	9.592,51
Capítol	01.02	MOVIMENT DE TERRES	1.536,00
Capítol	01.03	XARXA D'AIGÜES PLUVIALS	17.544,22
Capítol	01.04	XARXA D'AIGÜES RESIDUALS	18.636,75
Capítol	01.05	AFERMATS	64.384,46
Capítol	01.06	URBANITZACIÓ	26.339,42
Capítol	01.07	XARXES DE SERVEIS	70.389,05
Capítol	01.08	JARDINERIA I XARXA DE REG	15.644,76
Capítol	01.09	SENYALITZACIÓ	1.820,04
Capítol	01.10	NO TRAMIFICAT	3.404,53
Obra	01	Pressupost ADDENDA VIAL NORD FASE 1	229.291,74
			229.291,74

NIVELL 1: OBRA			Import
Obra	01	Pressupost ADDENDA VIAL NORD FASE 1	229.291,74
			229.291,74

Euro

PRESSUPOST D'EXECUCIÓ PER CONTRACTE

Pag. 1

PRESSUPOST D'EXECUCIÓ MATERIAL.....	229.291,74
13 % Despeses Generals SOBRE 229.291,74.....	29.807,93
6 % Benefici Industrial SOBRE 229.291,74.....	13.757,50
	<hr/>
Subtotal	272.857,17
21 % IVA SOBRE 272.857,17.....	57.300,01
	<hr/>
TOTAL PRESSUPOST PER CONTRACTE	€ 330.157,18

Aquest pressupost d'execució per contracte puja a la quantitat de:

(TRES-CENTS TRENTA MIL CENT CINQUANTA-SET EUROS AMB DIVUIT CENTIMS)

Roses, juliol de 2012

l'Enginyer de camins autor del projecte

Joan Macarro i Ortega

Col·legiat 20.306