

## ROSES AL SEGLE XX: AIXECANT LA PELL DEL MAR.

PACO FALCÓ, UNA VIDA LLIGADA A LA PESCA, LA IMMERSIÓ, EL TURISME I EL PATRIMONI CULTURAL.



## MUSEU DE LA CIUTADELLA DE ROSES

## ROSES AL SEGLE XX: AIXECANT LA PELL DEL MAR.

PACO FALCÓ, UNA VIDA LLIGADA A LA PESCA, LA IMMERSIÓ, EL TURISME I EL PATRIMONI CULTURAL.





## ROSES AL SEGLE XX: AIXECANT LA PELL DEL MAR.

PACO FALCÓ, UNA VIDA L·LIGADA A LA PESCA, LA IMMERSIÓ, EL TURISME I EL PATRIMONI CULTURAL.

SIUACIÓ ACTUAL DE LA CIUTADELLA, A TRANSFORMAR, PORTA D'ENTRADA.



# ROSES AL SEGLE XX: AIXECANT LA PELL DEL MAR.

PACO FALCÓ, UNA VIDA LLIGADA A LA PESCA, LA IMMERSIÓ, EL TURISME I EL PATRIMONI CULTURAL.

ESPAI D'ACTUACIÓ, SITUACIÓ.

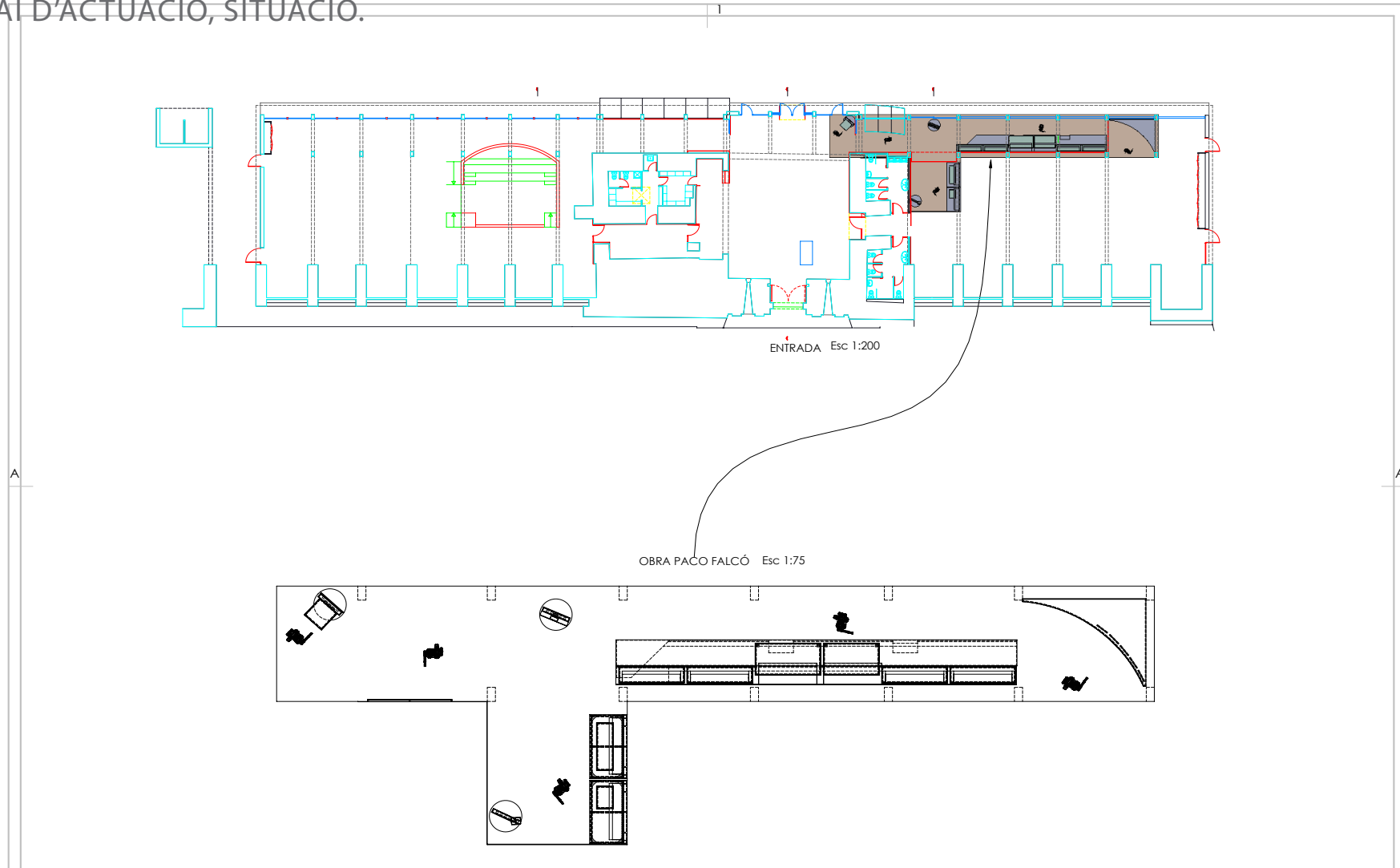



# ROSES AL SEGLE XX: AIXECANT LA PELL DEL MAR.

PACO FALCÓ, UNA VIDA LLIGADA A LA PESCA, LA IMMERSIÓ, EL TURISME I EL PATRIMONI CULTURAL.

La donació l'any 2017 del fons arqueològic Paco Falcó a l'Ajuntament de Roses implicà no només la seva conservació sinó també la difusió i museïtzació de part del conjunt. L'actuació més adient que facilita el seu coneixement per part del públic és l'exposició pública, en un àmbit com és el conjunt monumental de la Ciutadella de Roses.

El fons arqueològic té unes característiques que permeten explicar la història de Roses durant el segle XX, per una banda el marc cronològic en que es va anar formant –més de 50 anys- i per altra per la mateixa persona que l'ha format i la diversitat de feines lligades al mar –pesca, immersió, turisme-.

Per aquest motiu la història de Roses s'explica a partir de la figura d'en Paco Falcó. El moment inicial comença pel primer gran canvi que es produí a Roses a la dècada del 1920-1930, amb la introducció del motor a les barques de pesca, fet que comportà l'arribada d'un gran conjunt de famílies procedents del sud de Catalunya i el País Valencià. Un xoc cultural per l'origen i modalitat dialectal, social per l'augment de població sobtada i les seves repercussions i tecnològic que va imposar la pesca de l'arrossegament d'una sola barca sobre les parelles de bou i la desaparició de bona part dels arts de pesca tradicionals.

El segon gran moment de canvi es produeix a la dècada del 1960-1970 amb l'eclosió del turisme, el creixement urbanístic, la immigració per la demanda laboral en el sector de la construcció i l'hosteleria, que comportà grans canvis en el paisatge rosinc, de l'activitat productiva –desplaçant-se de la pesca cap al turisme- i en la població.

El títol de l'exposició lliga amb aquests dos moments de canvi: 1920 la pesca i 1960 el turisme. Mentre que el subtítol fa referència al testimoni dels dos moments de canvi i el període que els uneix arribant fins a l'actualitat. Pacó Falcó, fill de la immigració dels pescadors que arribaren amb les barques de pesca a motor al 1920, amb la invenció de l'escafandra autònoma a la dècada del 1950 es converteix en el primer submarinista professional de Roses i amb el turisme reconverteix el negoci de la pesca i la immersió en una activitat dedicada a l'oci, en la que els turistes gaudeixin del paisatge costaner, marí i submarí de Roses.

Així, la formació del fons arqueològic durant més de 50 anys permet fer de fil conductor de la història de Roses a través de la figura d'en Paco Falcó.

# ROSES AL SEGLE XX: AIXECANT LA PELL DEL MAR.

PACO FALCÓ, UNA VIDA LLIGADA A LA PESCA, LA IMMERSIÓ, EL TURISME I EL PATRIMONI CULTURAL.

## 1. Entrada a l'exposició

### Tòtem 1:

Fotografia d'alta resolució de Roses des del Puig Rom on es veu tota l'àrea urbana de Roses, el barri dels Pescadors, la Plaça del Peix, el Moll i les barques de pesca, a la platja i altres ancorades a la badia. (foto: Arxiu Municipal de Roses).

Casc de bronze (Paco Falcó/ David Falcó)

Vídeo d'arqueologia subaquàtica. 2'.

### Gràfica 1:

Fotografia d'alta resolució. 6 imatges:

Pesca 1900 (text: duresa):

foto on es vegi la quantitat de pescadors en una barca, tot a força de braços (Arxiu Municipal de Roses)

Pesca 1960 (text: potència):

Barca de pesca d'arrossegament a motor (Arxiu Municipal de Roses)

Immersion 1900 (text: lentitud):

bus amb escafandra (Jules Verne)

Immersion 1970 (text: llibertat):

submarinista amb escafandra autònoma (Marcel Pujol, Sitges)

Arqueologia subaquàtica (text: un nou món):

túmulo d'àmfores (Bou Ferrer, Carles de Juan) o jaciment francès (DRASSM) o turc (INA Texas)

Turisme (text: les vacances):



# ROSES AL SEGLE XX: AIXECANT LA PELL DEL MAR.

PACO FALCÓ, UNA VIDA LLIGADA A LA PESCA, LA IMMERSIÓ, EL TURISME I EL PATRIMONI CULTURAL.

ESPAI 2:

ROSES (1900-1950). PACO FALCÓ, UN MAR D'HISTÒRIES, UN MAR DE TROBALLE

Introducció a la persona d'en Paco Falcó, lligant-lo amb els orígens familiars i laborals.

Roses a principis del segle XX (1900-1950). L'activitat pesquera tradicional (art, encesa, palangre, bou...) i l'arribada de les primeres barques de pesca a motor, que transformaren l'activitat i el paisatge pesquer, de la pesca d'arrossegament per parelles a vela (el bou) a la pesca d'arrossegament per una sola barca a motor. El canvi es va produir principalment a la dècada del 1920-1930 i en bona part per l'arribada de pescadors procedents de La Cala (L'Ametlla), de St. Carles de la Ràpita i d'Alacant. Els Falcó arriben procedents de Tortosa i Sant Carles de la Ràpita.

L'arribada de nova gent i nova tecnologia provocà un trasbalsament en la vida i el paisatge de Roses, fins a la seva integració i la imposició de la pesca a motor sobre la vela i els arts tradicionals.

|

# ROSES AL SEGLE XX: AIXECANT LA PELL DEL MAR.

PACO FALCÓ, UNA VIDA LLIGADA A LA PESCA, LA IMMERSIÓ, EL TURISME I EL PATRIMONI CULTURAL.

Vitrina 1: la pesca, imatges:

1. Fotografia Roses a principis del segle XX (Arxiu Municipal de Roses).
2. La pesca amb art, sardinal i bou (arrossegament amb dues barques a vela) (Arxiu Municipal de Roses, Arxiu d'Imatges de la Diputació de Girona, Sáñez Reguart).
3. Les barques a motor (arrossegament amb una barca).
4. Mapa: procedència de pescadors arribats 1920-1930 (Catalunya-Alacant: l'Ametlla, Sant Carles de la Ràpita, el Campello, la Vila-Joiosa).
5. La Plaça del Peix (Arxiu Municipal de Roses)
6. L'Estenedor, la Perola (Arxiu Municipal de Roses)
7. Retrats de pescadors i família (Arxiu Municipal de Roses)
8. El moll (Arxiu Municipal de Roses)
9. El barri dels Pescadors (Arxiu Municipal de Roses)
1. Maqueta barca de pesca d'arrossegament La Dolores. (Fons Paco Falcó).

Vitrina 2: l'immersió

1. Figura submarinista (Fons Paco Falcó)
1. Imatges dels primers submarinistes a Roses, anys 1960-1970 (Arxiu Municipal de Roses, Arxiu CRIS, Arxiu Páramo, etc)

Vídeo-documental-holograma amb la persona d'en Paco Falcó, explicació personal de l'origen familiar, la dura vida dels nens-fills de pescadors, l'activitat laboral, la història recent de Roses, la vida a la mar, la tecnologia als vaixells actuals (motor, sonar, GPS), els inicis de la immersió, l'abans i el després del turisme, anècdotes de Roses mariner.



## ROSES AL SEGLE XX: AIXECANT LA PELL DEL MAR.

PACO FALCÓ, UNA VIDA LLIGADA A LA PESCA, LA IMMERSIÓ, EL TURISME I EL PATRIMONI CULTURAL.

Espai 3: El Cap de Creus, cruïlla de les vies marítimes a l'Antiguitat

La costa catalana ha estat històricament un lloc de pas dels vaixells mercants que feien la ruta de la costa entre Cadis i Marsella, i també de les connexions directes entre Itàlia i Hispània. El Cap de Creus és un dels punts més perillosos per a la navegació de la Mediterrània, a causa dels temporals de mar i vent, sobretot de tramuntana i llevant, i la presència d'una perillosa costa rocosa amb pocs llocs on trobar refugi. Per aquest motiu milers de vaixells de totes les èpoques s'han enfonsat en aquest entorn.

1. Maqueta-vitrina: barca d'arrossegament, xarxa, fons marí i túmul d'àmfores. Es necessita la línia (llarg): barca-xarxa-túmul d'àmfores, i una alçada (alt) de barca en superfície i el túmul d'àmfores al fons marí (Fons Paco Falcó).
2. A sobre de la maqueta vitrina: Carta nàutica del Cap de Creus (Roses i l'àrea de pesca al Cap de Creus). Breument s'explica el transport marítim a l'Antiguitat, amb les principals vies marítimes i els principals ports de la Mediterrània Occidental (imatge Mediterrània Occidental, marcant alguns ports i ciutats en concret, com Nàpols, Roma, Marsella, Narbona, Roses, Empúries, Tarragona, Cadis, Sevilla...):

Imatge: vaixell mercant actual amb contenidors per a sòlids i líquids

Imatge: vaixell mercant romà amb àmfores

Text: Actualment el transport de mercaderies es realitza principalment per mar, en vaixells que utilitzen grans contenidors. A l'Antiguitat el mar també era la principal via de comunicació i transport de mercaderies, essent l'àmfora el contenidor més habitual per a transportar líquids, com el vi, l'oli d'oliva i les salses de peix, des de les àrees de producció cap als grans centres de consum.

## ROSES AL SEGLE XX: AIXECANT LA PELL DEL MAR.

PACO FALCÓ, UNA VIDA LLIGADA A LA PESCA, LA IMMERSIÓ, EL TURISME I EL PATRIMONI CULTURAL.

Espai 3: El Cap de Creus, els vaixells de l'Antiguitat grecoromana.

Selecció de peces per cronologia:

1. Conjunt Falcó I (200-150 a.C), illa Massina, Cap de Creus. Reproducció interior vaixell romà (la mida serà la que es dona entre pilars estructurals. Per una banda cal que un mestre d'aixa o fuster faci les peces de fusta del vaixell (taules del folre i costelles), s'hauran de buscar tela de sac i tòries. Fusta del Vaixell (escar de Roses, barca a deballestar)  
El vaixell duia un carregament d'àmfores de vi i vaixella de taula produïda a la Campània, segurament salpà del port de Neapolis (Nàpols) enfonsant-se al Cap de Creus, en un viatge potser amb destinació a Emporion (Empúries).  
Àmfores greco-itàliques (només n'hi ha 3-4 que estigui gairebé senceres: 80 cm alt x 30 cm diàmetre) i vaixella de taula Campàniana A (70 peces a triar: 25 x 10 cm, 20 x 7 cm, 10 x 5 cm).

Resta de l'àmbit Cap de Creus – Antiguitat:

A cada àmfora hi haurà un petit mapa que indiqui zona d'origen, ruta, enfonsament i probable destinació. Text amb el nom de l'àmfora, cronologia, origen, contingut.

2. Àmfores de vi itàliques:

Dressel 1, 135-50 a.C., vi d'Itàlia, probable ruta cap a Emporion. Detall: resina interior.

3. Àmfores de vi catalanes:

Laietana 1/Tarraconesa 1, 40-5 a.C., vi de la Laietània (Matesme, Catalunya), amb destinació al riu Roine, i d'aquí cap al nord de l'Imperi Romà.

Pascual 1, 50 a.C.-50 d.J.C., vi de la Tarraconense (Catalunya i València), amb destinació al riu Roine, i d'aquí cap al nord de l'Imperi Romà.

Dressel 2-4, 25 a.C.-100 d.J.C., vi de la Tarraconense (Catalunya i València), amb destinació al riu Roine, i d'aquí cap al nord de l'Imperi Romà.



## ROSES AL SEGLE XX: AIXECANT LA PELL DEL MAR.

PACO FALCÓ, UNA VIDA LLIGADA A LA PESCA, LA IMMERSIÓ, EL TURISME I EL PATRIMONI CULTURAL.

Espai 3: El Cap de Creus, els vaixells de l'Antiguitat grecoromana.

### 4. Productes de la Bètica:

Amfora Beltrán 72, 300-450 d.J.C., salaons de peix de la Bètica (costa d'Andalusia), amb destinació al riu Roine, i d'aquí cap al nord de l'Imperi Romà.

Àmfora Dressel 20, 0-300 d.J.C., oli d'oliva de la Bètica (vall del Guadalquivir, Andalusia) amb destinació al riu Roine, i d'aquí cap al nord de l'Imperi Romà. 60 x 90 cm. Detalls interessants: tap, marca a la nansa.

### Sistemes de fixació al fons:

Cep de plom (àncora romana. CPF-247). 95 x 10 x 7 cm. 38 Kg. Adjuntar dibuix on es mostri una àncora romana sencera.

Pedral (CPF-229). 12 Kg.

### Aparell per a mesurar el fons (com el sonar actual):

Escandall (CPF-234). 15 x 16 cm. 9,5 Kg. Pes de plom que servia per a mesurar la fondària i saber el tipus de fons (s'untava la base de pega on s'adheria la sorra, alguer o pedretes del fons). Adjuntar dibuix de com es feia servir

Dressel 2-4, 25 a.C.-100 d.J.C, vi de la Tarraconense (Catalunya i València), amb destinació al riu Roine, i d'aquí cap al nord de l'Imperi Romà.

### Aparell per a mesurar el fons (com el sonar actual):

Escandall (CPF-234). 15 x 16 cm. 9,5 Kg. Pes de plom que servia per a mesurar la fondària i saber el tipus de fons (s'untava la base de pega on s'adheria la sorra, alguer o pedretes del fons). Adjuntar dibuix de com es feia servir.

## ROSES AL SEGLE XX: AIXECANT LA PELL DEL MAR.

PACO FALCÓ, UNA VIDA LLIGADA A LA PESCA, LA IMMERSIÓ, EL TURISME I EL PATRIMONI CULTURAL.

Espai 3: El Cap de Creus, els vaixells de l'Antiguitat grecoromana.

Maqueta pesca d'arrossegament i pesca d'àmfores.

Text: La pesca d'arrossegament ha estat criticada des del segle XVIII per part de posicions conservacionistes o ecologistes que l'han acusat de fer malbé el peix al quedar tot aixafat, de quedar brut de fang, de no discriminar el peix, es cull tant el que es vendrà com el que no, que mata les cries, destrueix el fons marí, etc. A partir de la dècada del 1960, la potència dels motors de les barques i la resistència dels arts fets de nylon permetrà anar a pescar més lluny, més fons i a pescar als 'ganxos', allà on anteriorment s'enganxaven i es feien malbé els arts. Molts 'ganxos' es tracten de derelictes o restes de vaixells enfonsats.

Dibuix enfonsament vaixell i formació del túmul d'Àmfores.

Text: Quan un vaixell grec o romà s'enfonsava, al tocar el fons, començava el seu procés de degradació, desapareixent tota la matèria orgànica (fusta, tela, cuir) a causa dels paràsits marins i els corrents, conservant-se només aquella que quedava coberta pel sediment marí, mentre que la matèria inorgànica (com la ceràmica, les àmfores) no quedava alterat, mostrant amb el temps, un túmul d'àmfores que depassava el fons marí.

El transport marítim, ahir i avui

Imatge: vaixell mercant actual amb contenidors per a sòlids i líquids

Imatge: vaixell mercant romà amb àmfores

Text: Actualment el transport de mercaderies es realitza principalment per mar, en vaixells que utilitzen grans contenidors. A l'Antiguitat el mar també era la principal via de comunicació i transport de mercaderies, essent l'àmfora el contenidor més habitual per a transportar líquids, com el vi, l'oli d'oliva i les salses de peix, des de les àrees de producció cap als grans centres de consum.

El vi, la beguda alcohòlica més consumida a l'àrea Mediterrània, sovint de baixa graduació i mala qualitat que era el substitutori de l'aigua, per la seva bona conservació. I que s'introduirà amb força al nord d'Europa on competirà amb la cervesa.

L'oli d'oliva, la destinació del qual no era només alimentari, sinó que la principal funció era la de combustible de les llànties.

Salses de peix, com el garum, que els romans feien servir per a condimentar qualsevol tipus de menjar.

Mapa Mediterrània Occidental a l'Antiguitat. Vies comercials marítimes i fluvials, marcant alguns ports i ciutats en concret, com Nàpols, Roma, Marsella, Narbona, Roses, Empúries, Tarragona, Cadis, Sevilla...).



## ROSES AL SEGLE XX: AIXECANT LA PELL DEL MAR.

PACO FALCÓ, UNA VIDA LLIGADA A LA PESCA, LA IMMERSIÓ, EL TURISME I EL PATRIMONI CULTURAL.

Espai 3: El Cap de Creus, els vaixells de l'Antiguitat grecoromana.

Conjunt Falcó I (200-150 a.C), illa Massina, Cap de Creus.

Reproducció interior vaixell romà (la mida serà la que es dona entre pilars estructurals. Per una banda cal que un mestre d'aixa o fuster faci les peces de fusta del vaixell (taules del folre i costelles), s'hauran de buscar tela de sac i tòries. Fusta del Vaixell (escar de Roses, barca a deballestar)

El vaixell duia un carregament d'àmfores de vi i vaixella de taula produïda a la Campània, segurament salpà del port de Neapolis (Nàpols) enfonsant-se al Cap de Creus, en un viatge potser amb destinació a Emporion (Empúries).

Àmfores greco-itàliques (només n'hi ha 3-4 que estigui gairebé senceres: 80 cm alt x 30 cm diàmetre) i vaixella de taula Campànica A (70 peces a triar: 25 x 10 cm, 20 x 7 cm, 10 x 5 cm).

Àmfores – Individus a la paret.

1. Àmfores de vi itàliques:

Dressel 1, 135-50 a.C., vi d'Itàlia, probable ruta cap a Emporion. Detall: resina interior.

2. Àmfores de vi catalanes:

Laietana 1/Tarraconesa 1, 40-5 a.C., vi de la Laietània (Matesme, Catalunya), amb destinació al riu Roine, i d'aquí cap al nord de l'Imperi Romà.

Pascual 1, 50 a.C.-50 d.J.C., vi de la Tarraconense (Catalunya i València), amb destinació al riu Roine, i d'aquí cap al nord de l'Imperi Romà.

Dressel 2-4, 25 a.C.-100 d.J.C, vi de la Tarraconense (Catalunya i València), amb destinació al riu Roine, i d'aquí cap al nord de l'Imperi Romà.

## ROSES AL SEGLE XX: AIXECANT LA PELL DEL MAR.

PACO FALCÓ, UNA VIDA LLIGADA A LA PESCA, LA IMMERSIÓ, EL TURISME I EL PATRIMONI CULTURAL.

Espai 3: Productes de la Bètica:

Amfora Beltrán 72, 300-450 d.J.C., salaons de peix de la Bètica (costa d'Andalusia), amb destinació al riu Roine, i d'aquí cap al nord de l'Imperi Romà.

Àmfora Dressel 20, 0-300 d.J.C., oli d'oliva de la Bètica (vall del Guadalquivir, Andalusia) amb destinació al riu Roine, i d'aquí cap al nord de l'Imperi Romà. 60 x 90 cm (atenció!!! Aquesta és la més voluminosa, encabir a la paret potser). Detalls interessants: tap, marca a la nansa.

Elements del vaixell i de la tripulació  
Sistemes de fixació al fons:

Cep de plom (àncora romana. CPF-247). 95 x 10 x 7 cm. 38 Kg.  
Adjuntar dibuix on es mostri una àncora romana sencera.  
Pedral (CPF-229). 12 Kg.

Aparell per a mesurar el fons (com el sonar actual):

Escandall (CPF-234). 15 x 16 cm. 9,5 Kg. Pes de plom que servia per a mesurar la fondària i saber el tipus de fons (s'untava la base de pega on s'adheria la sorra, alguer o pedretes del fons).  
Adjuntar dibuix de com es feia servir.

## ROSES AL SEGLE XX: AIXECANT LA PELL DEL MAR.

PACO FALCÓ, UNA VIDA LLIGADA A LA PESCA, LA IMMERSIÓ, EL TURISME I EL PATRIMONI CULTURAL.

Espai 4. Roses, la frontera del mar, un port geo-estratègic vital

Si el Cap de Creus és un punt de pas obligat, quan hi ha temporal cal buscar un port de refugi al nord (Portvendres, Cotlliure) o al sud, en aquest cas Roses. A banda de ser el principal port de refugi al sud, Roses també ha estat el principal port de l'Empordà, essent el port comercial i militar del comtat d'Empúries i amb el pas del temps, i per raons polítiques, ha acabat convertint-se també en un port de frontera, entre la monarquia espanyola i francesa (Tractat dels Pirineus, 1659).

Si bé comptem amb el precedent de la Croada contra Catalunya (1283-1285) entre Pere II d'Aragó i Felip l'Ardit de França, on Roses hi jugà un important paper en la presa de control del nord de Catalunya per part de l'exèrcit francès, aquest paper geoestratègic és clau entre els segles XVII i XIX.

En totes les guerres entre Espanya i França, Roses va tenir un protagonisme especial:

Guerra dels Segadors (1640-1652)  
Guerra de la Lliga d'Augsburg (1688-1697)  
Guerra de Successió (1701-1715)

Guerra Gran (1793-1795)  
Guerra del Francès (1808-1814)

De les dues últimes guerres s'han excavat derelictes. Triunfante (1795), navili de 68 canons de la Marina de Guerra Espanyola; Perola V, llanxa canonera anglesa (1809); Roses II – Lamproie (1809), gavarra de la Marina de Guerra Francesa.

## ROSES AL SEGLE XX: AIXECANT LA PELL DEL MAR.

PACO FALCÓ, UNA VIDA LLIGADA A LA PESCA, LA IMMERSIÓ, EL TURISME I EL PATRIMONI CULTURAL.

Espai 4. Roses, la frontera del mar, un port geo-estratègic vital

Imatges:

Carta nàutica del Golf de Roses. Situació dels derelictes Triunfante, Perola V, Roses II-Lamproie, George-André (1922), Adone (1929)

Documental del Triunfante

Gravats col·lecció Guerra, Triunfante i temporal.

Exvot d'André Morety de l'atac anglès contra el comboi francès i l'enfonsament de la gavarra Lamproie.

(Afegir una reproducció en blanc i negre, deixant, només en color, la imatge de la Ciutadella i del Castell)

Fotografies canons del Roses II i Triunfante (Falcó, Poseidón, etc)

Objectes dels diferents derelictes



## ROSES AL SEGLE XX: AIXECANT LA PELL DEL MAR.

PACO FALCÓ, UNA VIDA LLIGADA A LA PESCA, LA IMMERSIÓ, EL TURISME I EL PATRIMONI CULTURAL.

Espai 5. Roses i el Cap de Creus, un patrimoni arqueològic subaquàtic excepcional

La navegació pel mar del Cap de Creus, amb finalitat comercial, militar o pesquera, i el port de Roses, com el principal port de refugi i escala comercial, junt a la seva importància creixent com port geo-estratègic i militar, han afavorit la concentració en les seves aigües de milers de vaixells de totes les èpoques.

Aquesta és la raó per la qual l'activitat arqueològica subaquàtica catalana s'ha dut a terme principalment a la mar de Roses i el Cap de Creus:

1. La excavació de derelictes de l'Antiguitat: Cala Cativa, Cap del Bol, Culip IV, Culip VII; d'època medieval: Culip VI; i d'època moderna: Triunfante, Perola V i Roses II.
2. El primer curs d'Arqueologia Subaquàtica de Catalunya es va celebrar a Roses l'any 1983.
3. El Thetis, vaixell del Centre d'Arqueologia Subaquàtica de Catalunya, té la seva base a Roses.
4. La Càtedra d'Arqueologia i Patrimoni Arqueològic de Roses (Universitat de Girona i Ajuntament de Roses) hi celebrà bi-anualment el Seminari Internacional d'Arqueologia Marítima Medieval i Moderna.

Imatges: La costa del Cap de Creus. Excavacions subaquàtiques. Thetis.

## ROSES AL SEGLE XX: AIXECANT LA PELL DEL MAR.

PACO FALCÓ, UNA VIDA LLIGADA A LA PESCA, LA IMMERSIÓ, EL TURISME I EL PATRIMONI CULTURAL.

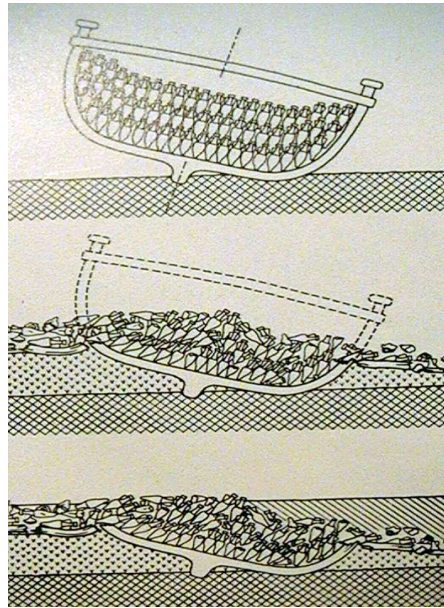

## ROSES AL SEGLE XX: AIXECANT LA PELL DEL MAR.

PACO FALCÓ, UNA VIDA L·LIGADA A LA PESCA, LA IMMERSIÓ, EL TURISME I EL PATRIMONI CULTURAL.

Àmbit 4. Immersió, cultura i turisme.

Gràfica impresa en una caixa de llum de 2 x 3 m.

Continguts: MARCEL PUJOL HAMELINK

# ROSES AL SEGLE XX: AIXECANT LA PELL DEL MAR.

PACO FALCÓ, UNA VIDA L·LIGADA A LA PESCA, LA IMMERSIÓ, EL TURISME I EL PATRIMONI CULTURAL.

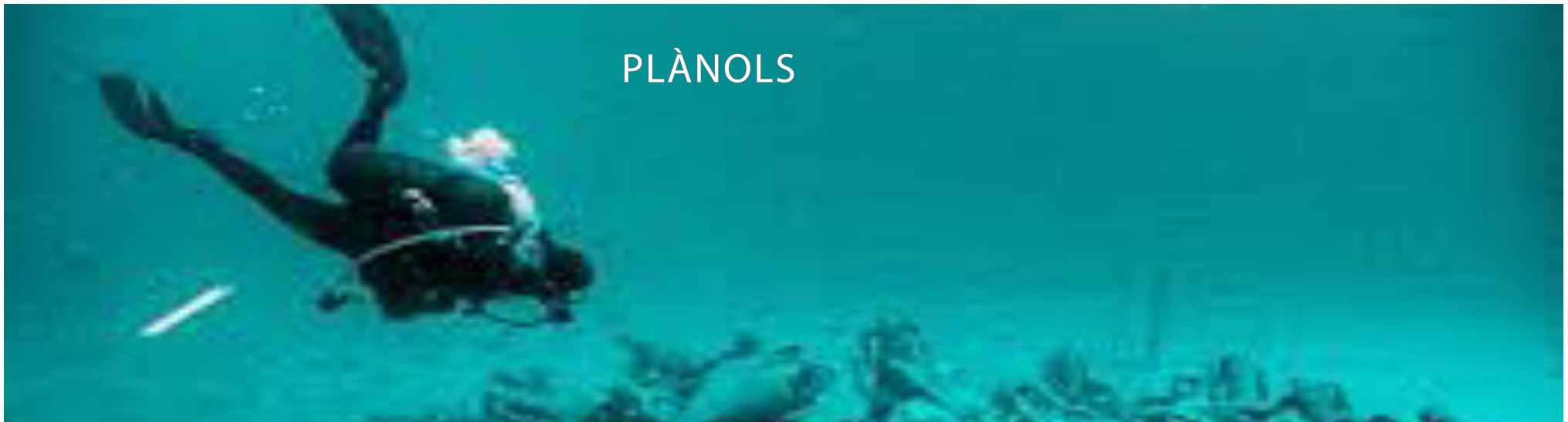

PLÀNOLS



# ROSES AL SEGLE XX: AIXECANT LA PELL DEL MAR.

PACO FALCÓ, UNA VIDA LLIGADA A LA PESCA, LA IMMERSIÓ, EL TURISME I EL PATRIMONI CULTURAL.

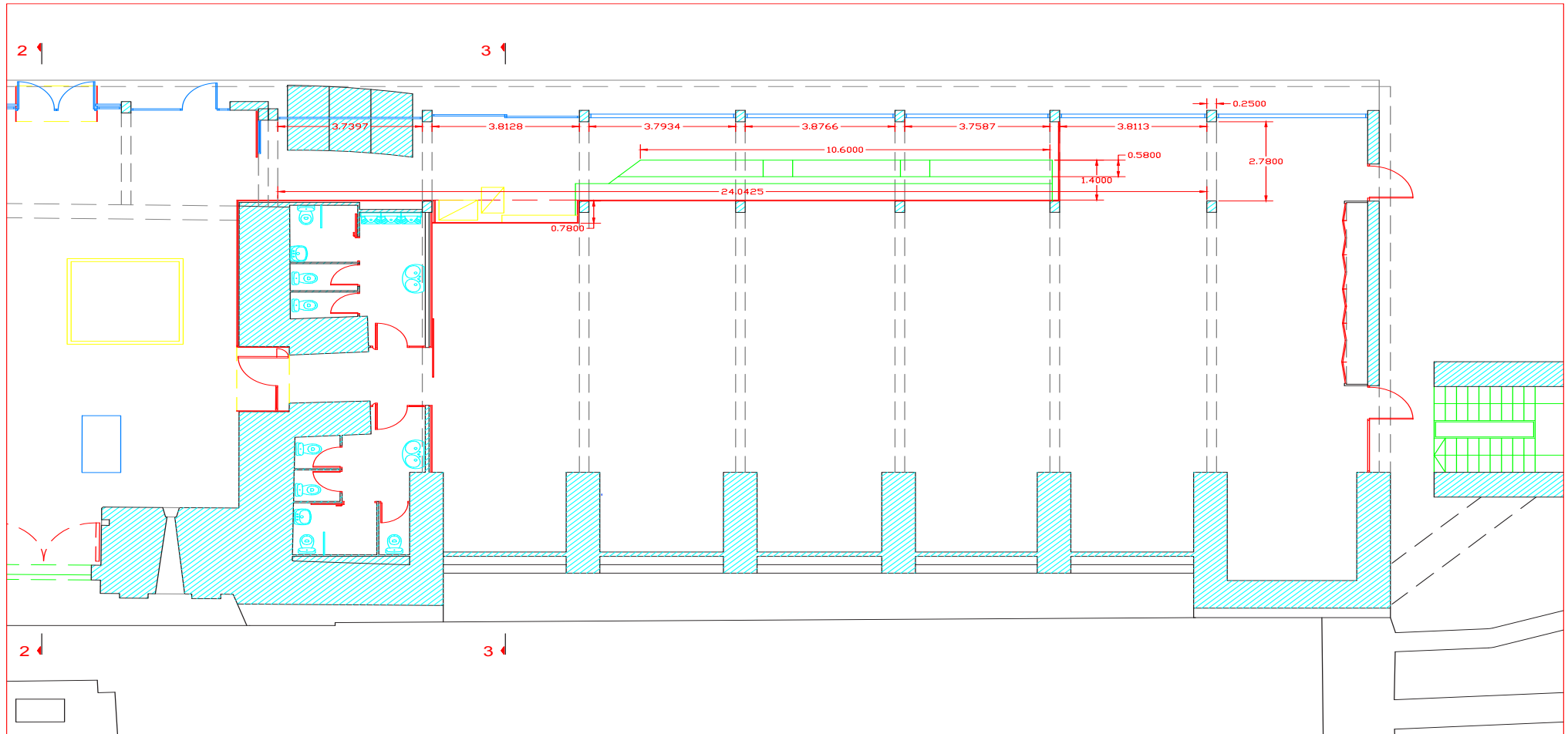

# ROSES AL SEGLE XX: AIXECANT LA PELL DEL MAR.

PACO FALCÓ, UNA VIDA L·LIGADA A LA PESCA, LA IMMERSIÓ, EL TURISME I EL PATRIMONI CULTURAL.

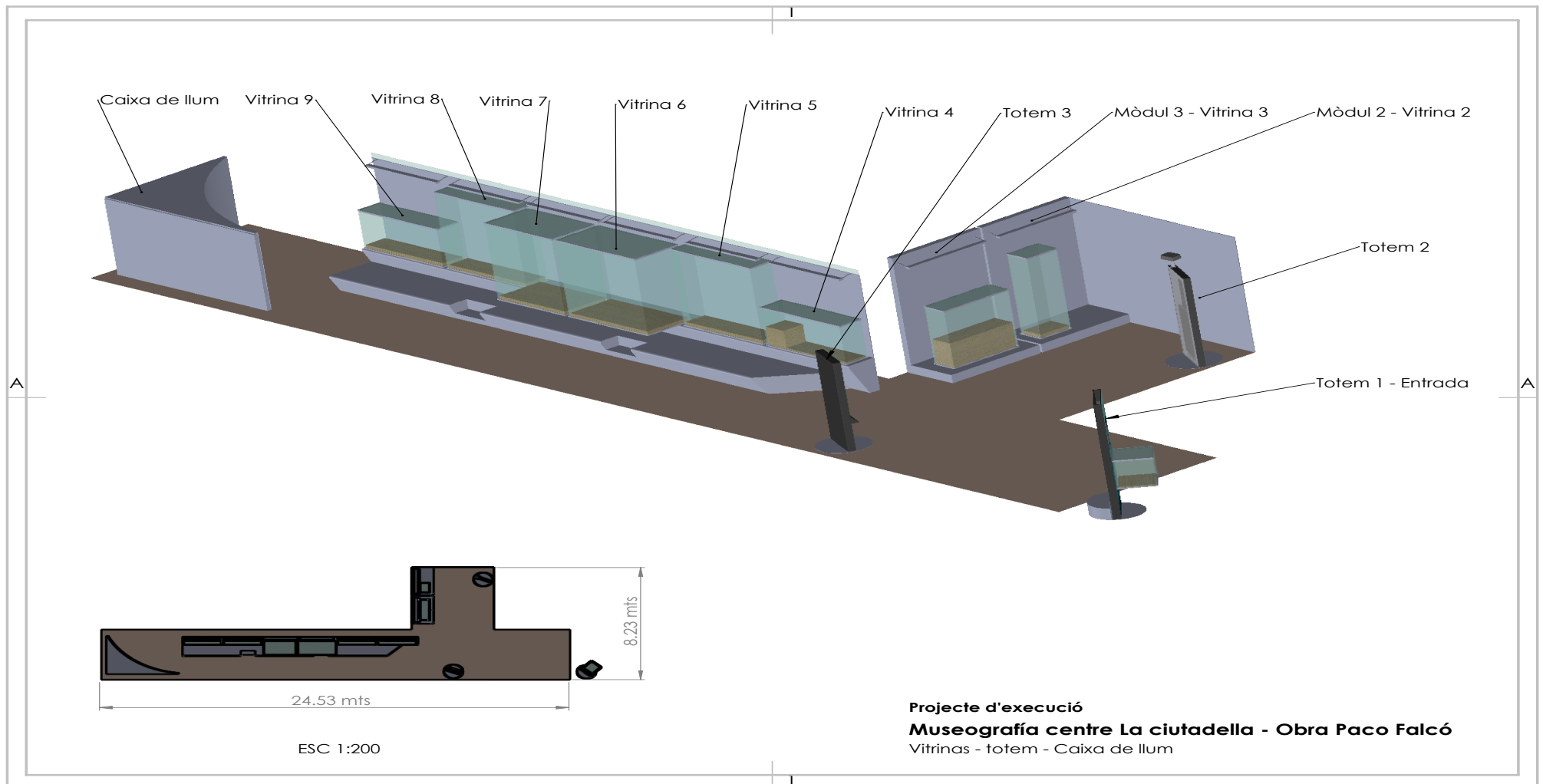

# ROSES AL SEGLE XX: AIXECANT LA PELL DEL MAR.

PACO FALCÓ, UNA VIDA L·LIGADA A LA PESCA, LA IMMERSIÓ, EL TURISME I EL PATRIMONI CULTURAL.



# ROSES AL SEGLE XX: AIXECANT LA PELL DEL MAR.

PACO FALCÓ, UNA VIDA L·LIGADA A LA PESCA, LA IMMERSIÓ, EL TURISME I EL PATRIMONI CULTURAL.

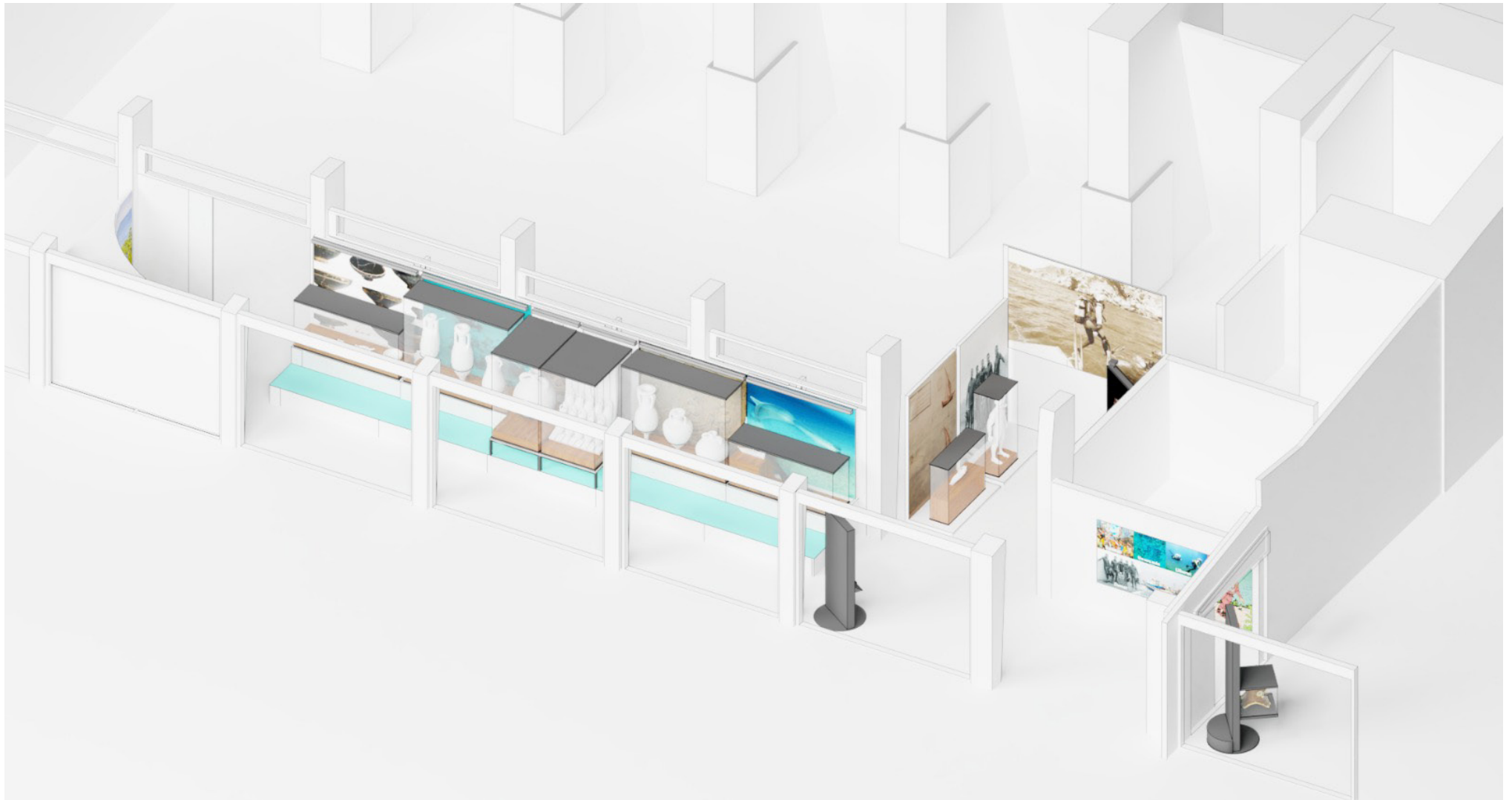



# ROSES AL SEGLE XX: AIXECANT LA PELL DEL MAR.

PACO FALCÓ, UNA VIDA L·LIGADA A LA PESCA, LA IMMERSIÓ, EL TURISME I EL PATRIMONI CULTURAL.

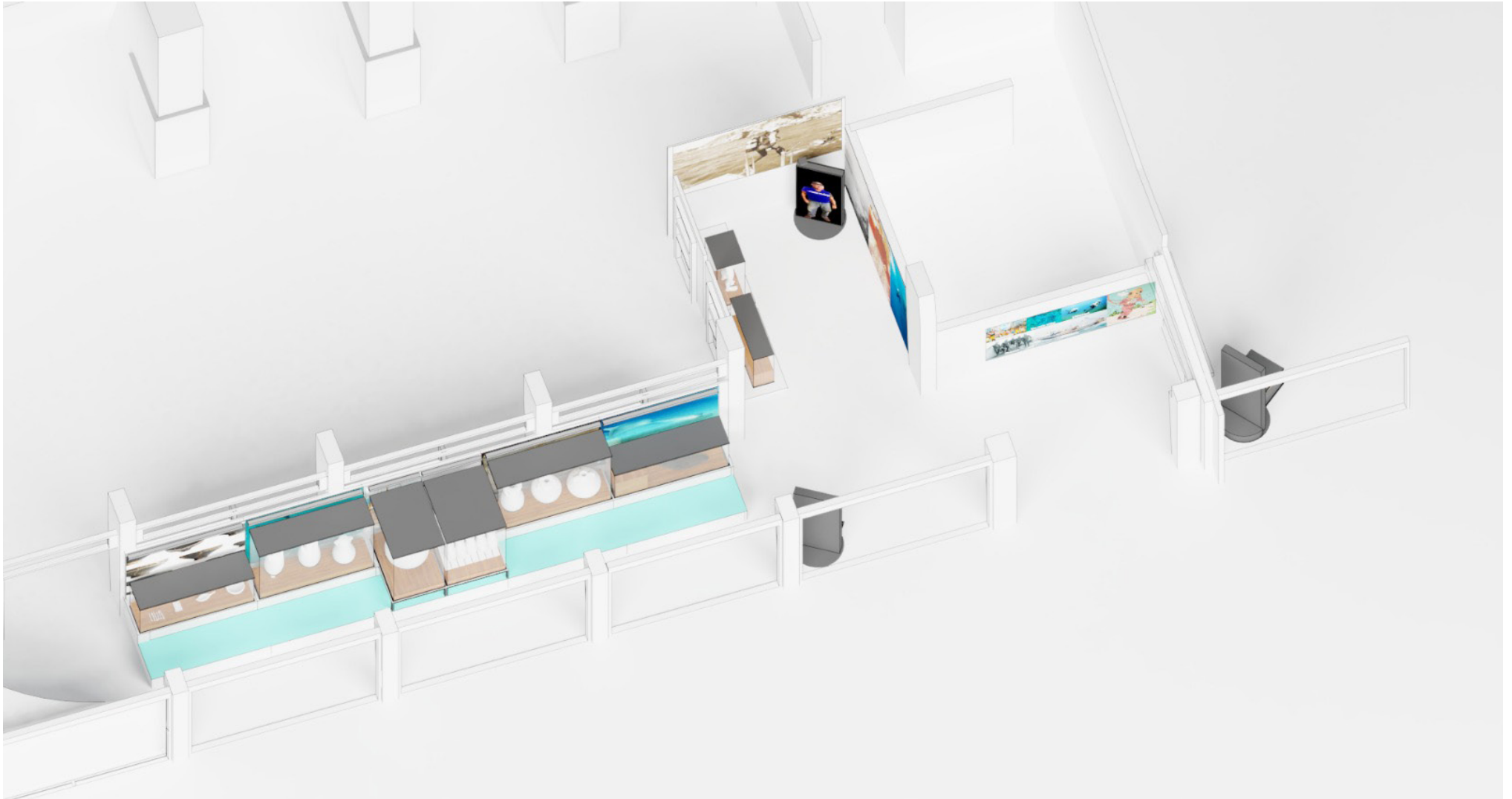

# ROSES AL SEGLE XX: AIXECANT LA PELL DEL MAR.

PACO FALCÓ, UNA VIDA L·LIGADA A LA PESCA, LA IMMERSIÓ, EL TURISME I EL PATRIMONI CULTURAL.

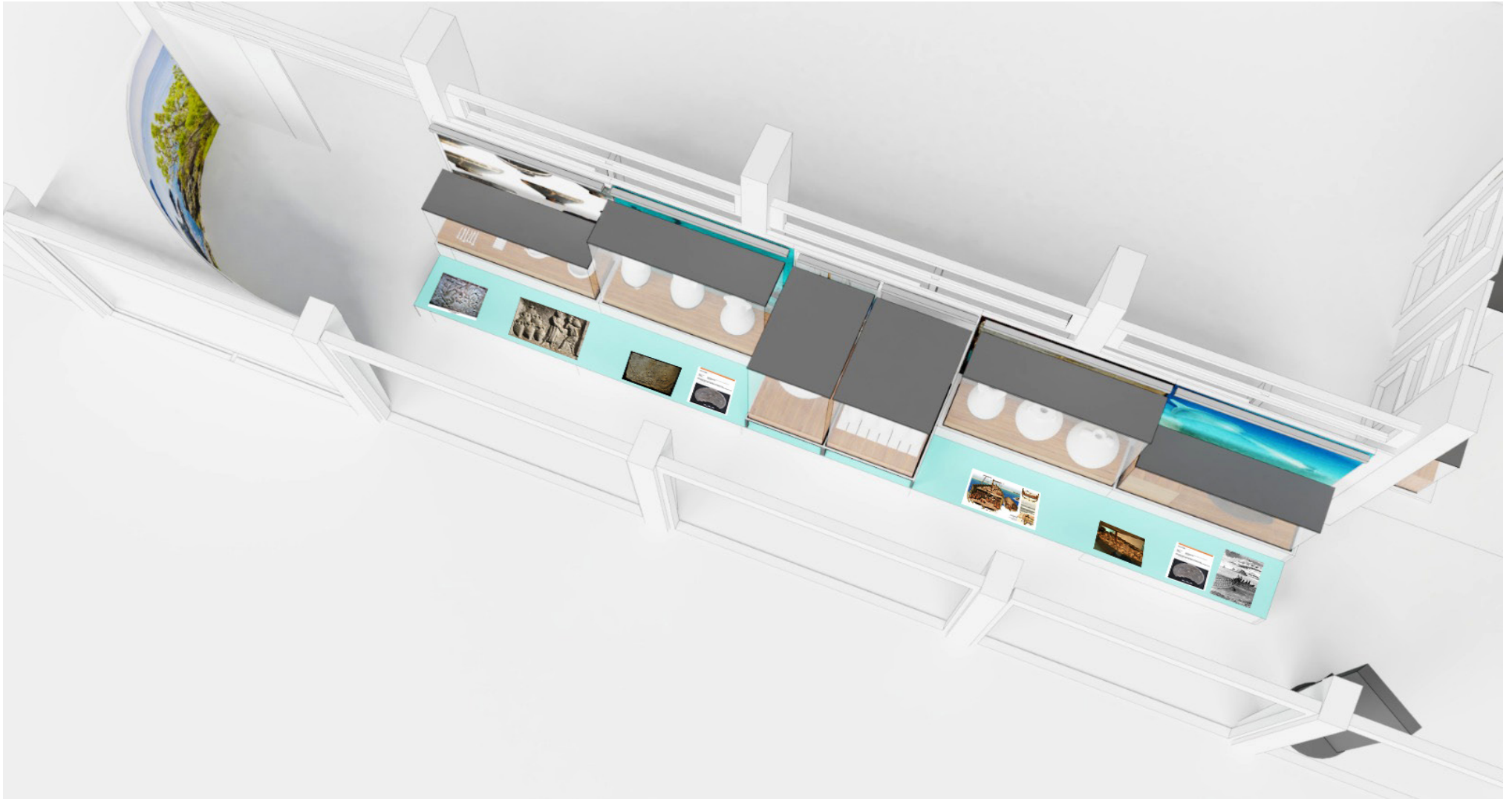

# ROSES AL SEGLE XX: AIXECANT LA PELL DEL MAR.

PACO FALCÓ, UNA VIDA LLIGADA A LA PESCA, LA IMMERSIÓ, EL TURISME I EL PATRIMONI CULTURAL.

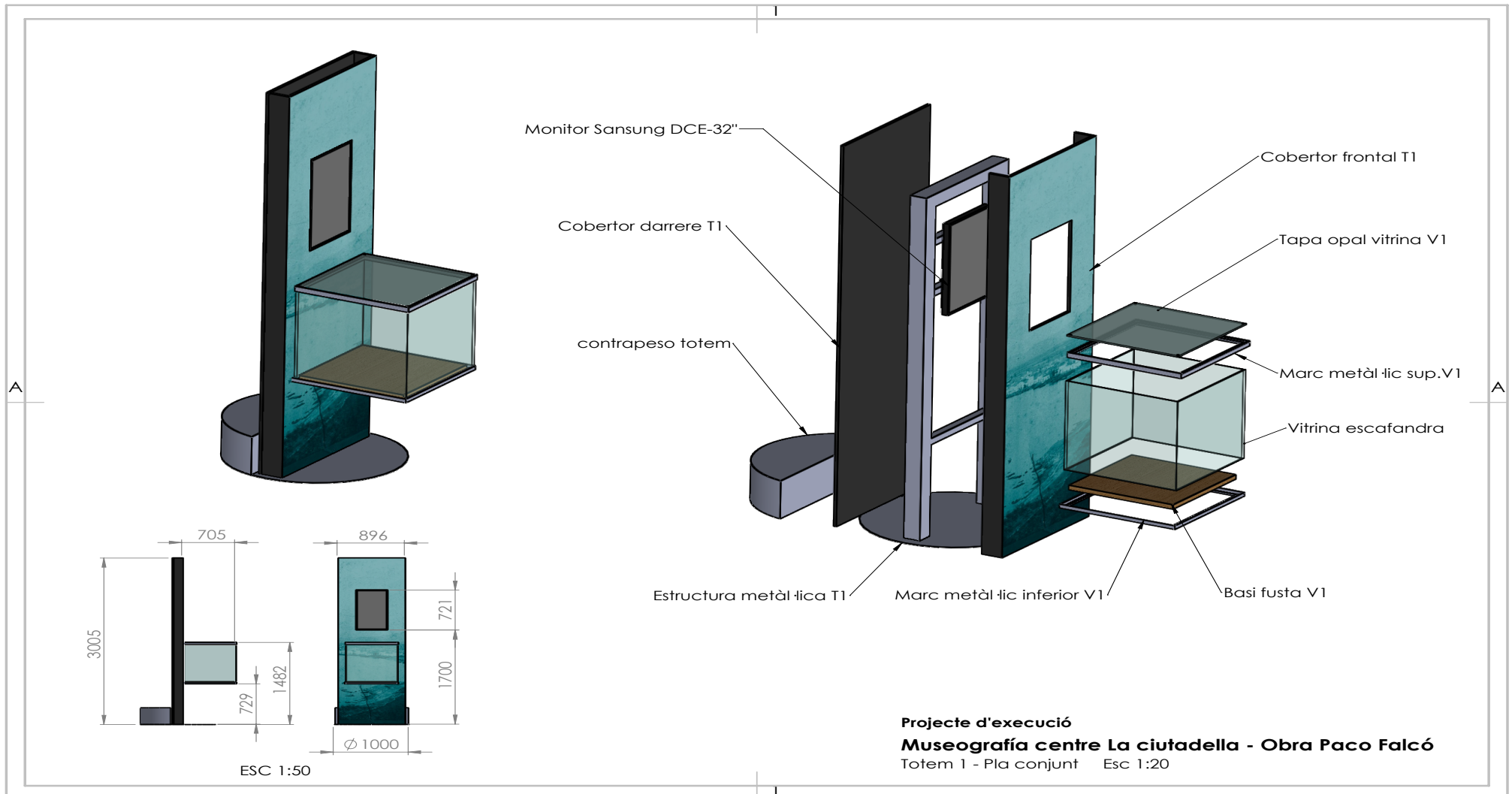

# ROSES AL SEGLE XX: AIXECANT LA PELL DEL MAR.

PACO FALCÓ, UNA VIDA LLIGADA A LA PESCA, LA IMMERSIÓ, EL TURISME I EL PATRIMONI CULTURAL.

Totem 1

B

A

Plafó 1

Escafandra

Gràfica Totem 1

VISTA A - TOTEM 1

Un nou món

Libertat

Duresa

Potència

Família

Gràfica Plafó 1

VISTA B - PLAFÓ 1

**Projecte d'execució**  
**Museografia centre La ciutadella - Obra Paco Falcó**  
 Espai Entrada: PACO FALCÓ Esc 1:50

# ROSES AL SEGLE XX: AIXECANT LA PELL DEL MAR.

PACO FALCÓ, UNA VIDA LLIGADA A LA PESCA, LA IMMERSIÓ, EL TURISME I EL PATRIMONI CULTURAL.

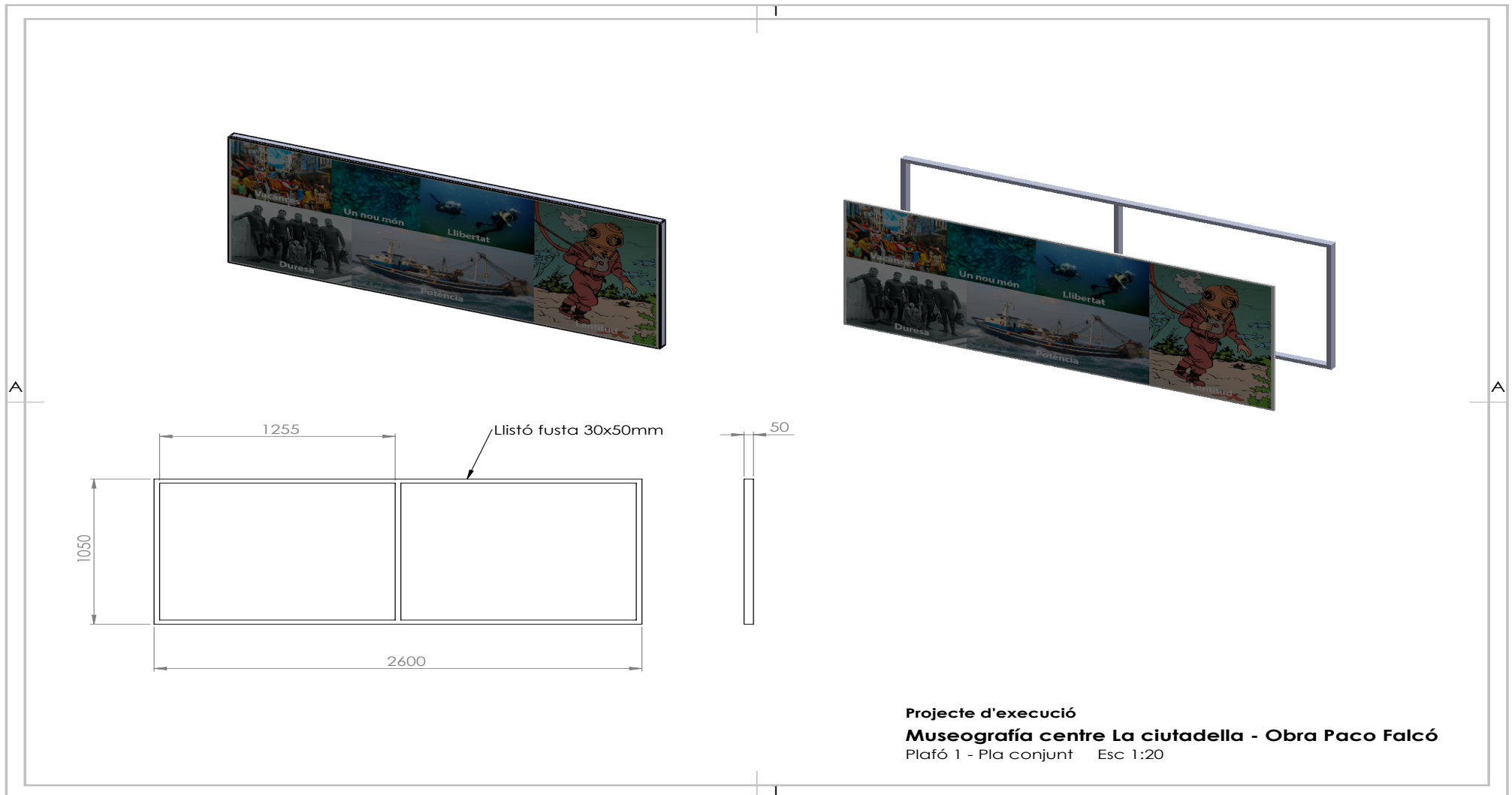



# ROSES AL SEGLE XX: AIXECANT LA PELL DEL MAR.

PACO FALCÓ, UNA VIDA L·LIGADA A LA PESCA, LA IMMERSIÓ, EL TURISME I EL PATRIMONI CULTURAL.

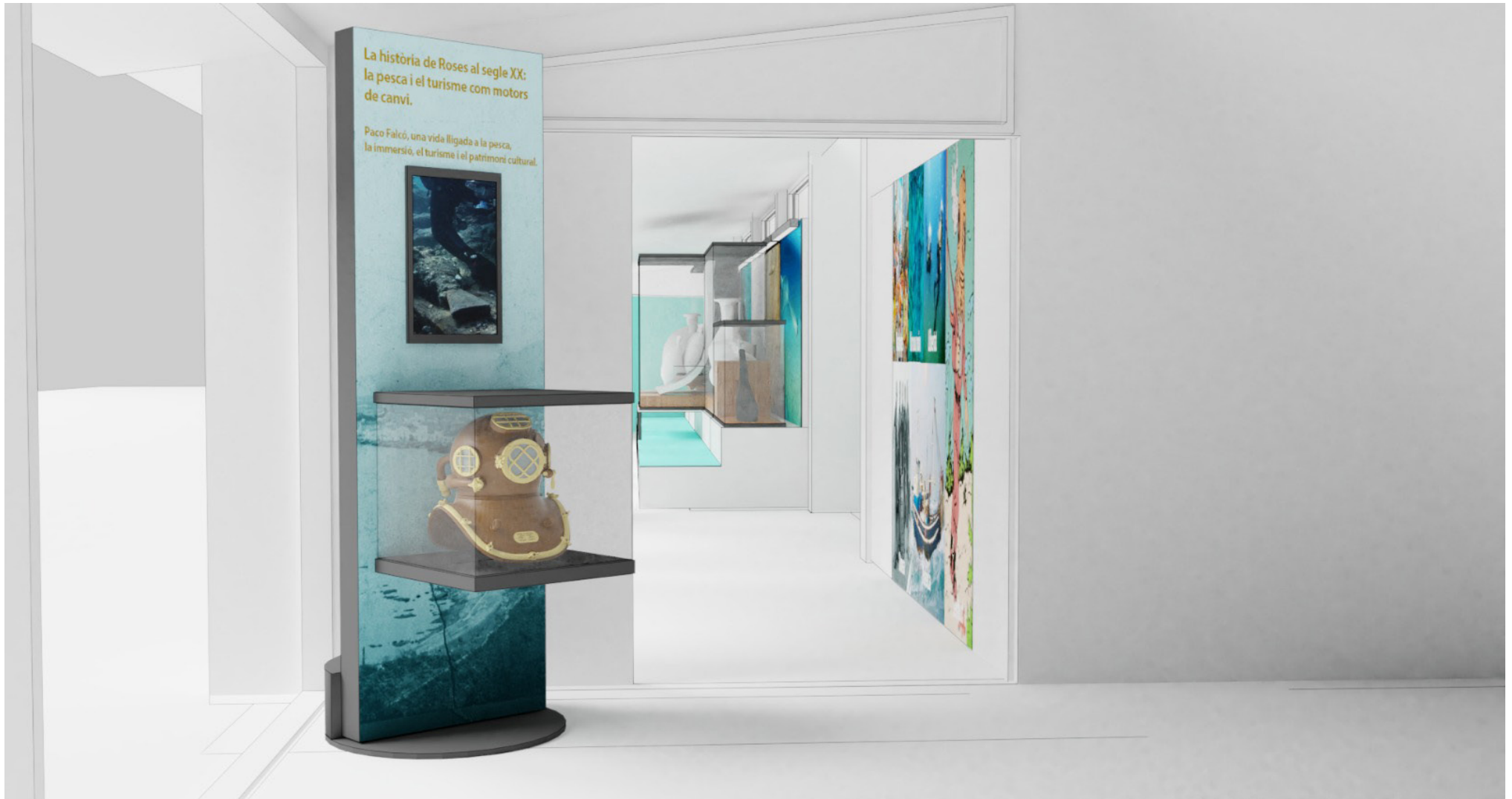

# ROSES AL SEGLE XX: AIXECANT LA PELL DEL MAR.

PACO FALCÓ, UNA VIDA L·LIGADA A LA PESCA, LA IMMERSIÓ, EL TURISME I EL PATRIMONI CULTURAL.

Gràfica Plafón 2

SECCIÓ A-A  
ESCALA 1 : 50

Gràfica totem 3

Gràfica vitrina 3

Gràfica vitrina 2

SECCIÓ B-B  
ESCALA 1 : 50

**Projecte d'execució**  
**Museografia centre La ciutadella - Obra Paco Falcó**  
 Espai 2: PACO FALCÓ, UN MAR D'HISTÒRIES, UN MAR DE TROBALLEES

# ROSES AL SEGLE XX: AIXECANT LA PELL DEL MAR.

PACO FALCÓ, UNA VIDA L·LIGADA A LA PESCA, LA IMMERSIÓ, EL TURISME I EL PATRIMONI CULTURAL.





# ROSES AL SEGLE XX: AIXECANT LA PELL DEL MAR.

PACO FALCÓ, UNA VIDA LLIGADA A LA PESCA, LA IMMERSIÓ, EL TURISME I EL PATRIMONI CULTURAL.



# ROSES AL SEGLE XX: AIXECANT LA PELL DEL MAR.

PACO FALCÓ, UNA VIDA L·LIGADA A LA PESCA, LA IMMERSIÓ, EL TURISME I EL PATRIMONI CULTURAL.

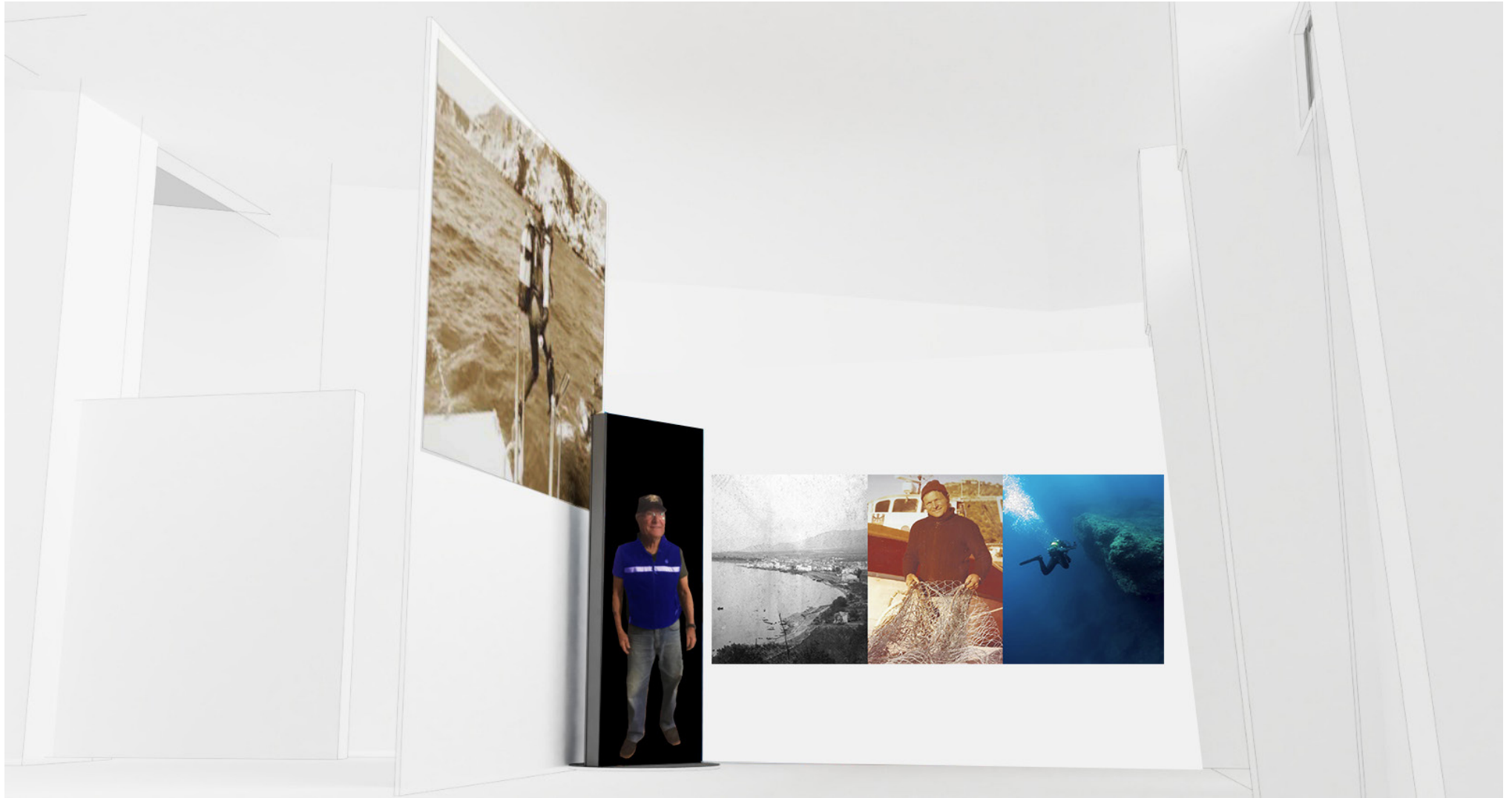

## ROSES AL SEGLE XX: AIXECANT LA PELL DEL MAR.

PACO FALCÓ, UNA VIDA L·LIGADA A LA PESCA, LA IMMERSIÓ, EL TURISME I EL PATRIMONI CULTURAL.





## ROSES AL SEGLE XX: AIXECANT LA PELL DEL MAR.

PACO FALCÓ, UNA VIDA L·LIGADA A LA PESCA, LA IMMERSIÓ, EL TURISME I EL PATRIMONI CULTURAL.



# LA PESCA I EL TURISME COM MOTORS DE CANVI.

PACO FALCÓ, UNA VIDA LLIGADA A LA PESCA, LA IMMERSIÓ, EL TURISME I EL PATRIMONI CULTURAL.

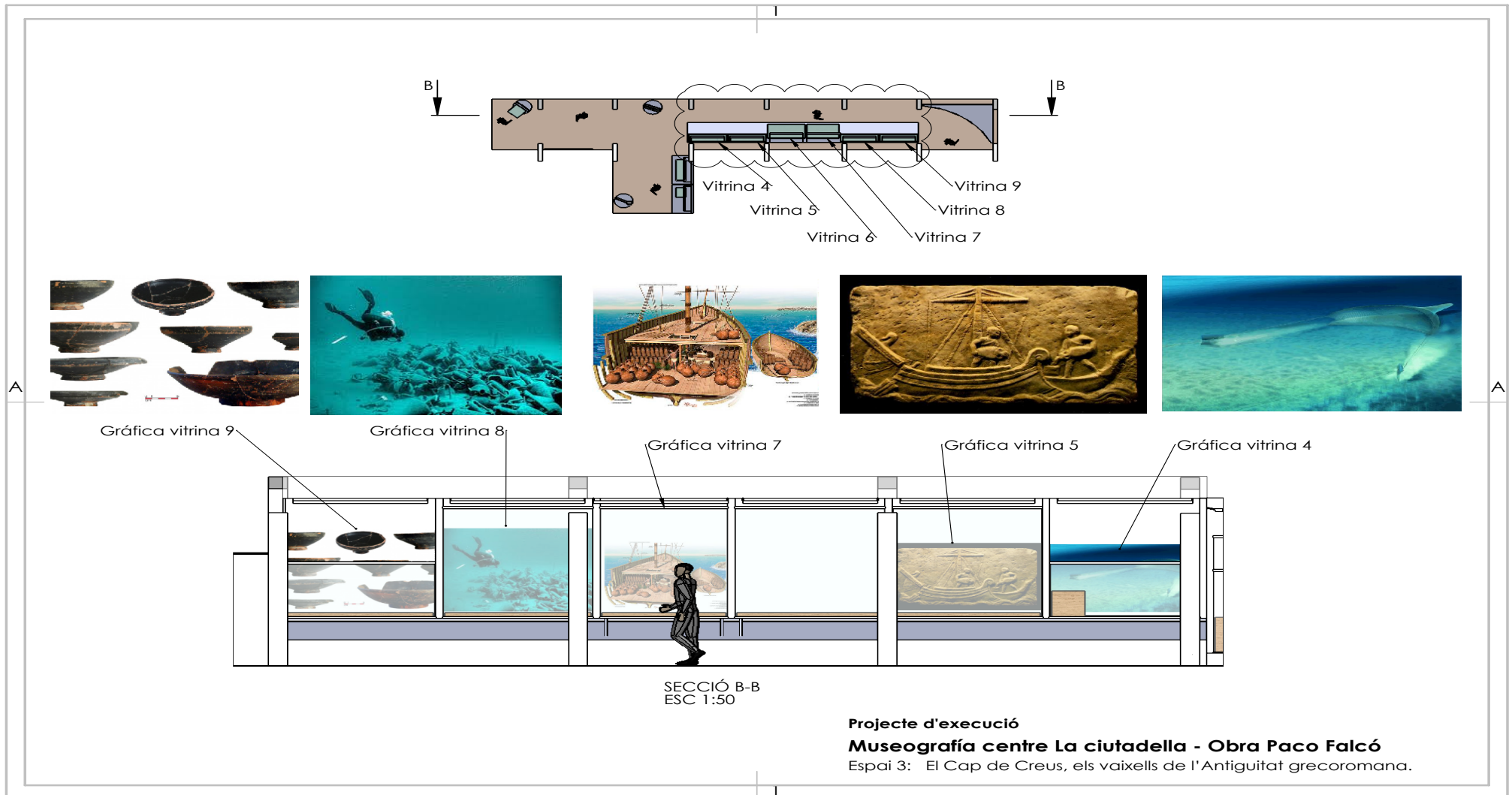

## ROSES AL SEGLE XX: AIXECANT LA PELL DEL MAR.

PACO FALCÓ, UNA VIDA L·LIGADA A LA PESCA, LA IMMERSIÓ, EL TURISME I EL PATRIMONI CULTURAL.



# ROSES AL SEGLE XX: AIXECANT LA PELL DEL MAR.

PACO FALCÓ, UNA VIDA LLIGADA A LA PESCA, LA IMMERSIÓ, EL TURISME I EL PATRIMONI CULTURAL.

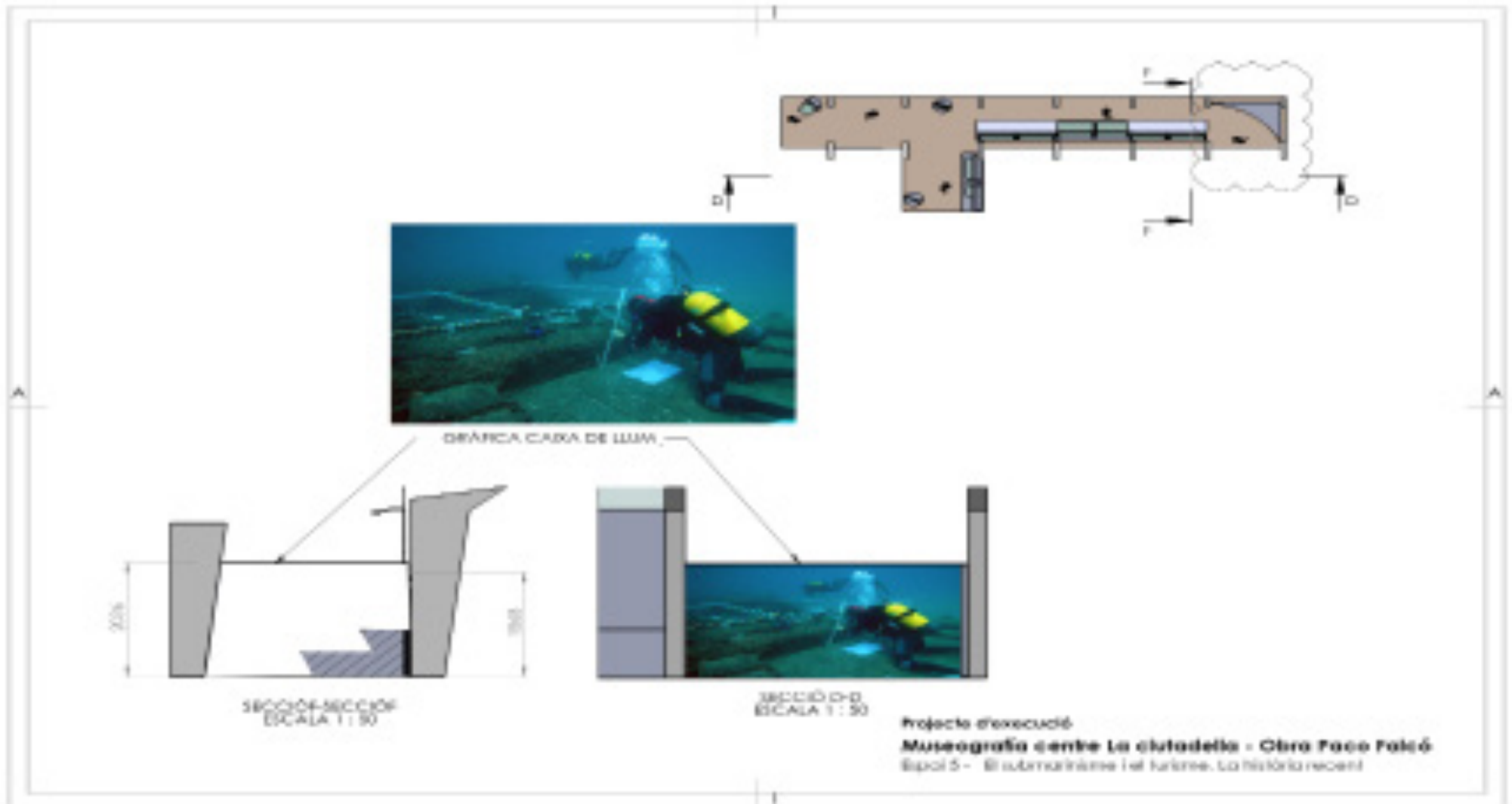



## ROSES AL SEGLE XX: AIXECANT LA PELL DEL MAR.

PACO FALCÓ, UNA VIDA L·LIGADA A LA PESCA, LA IMMERSIÓ, EL TURISME I EL PATRIMONI CULTURAL.

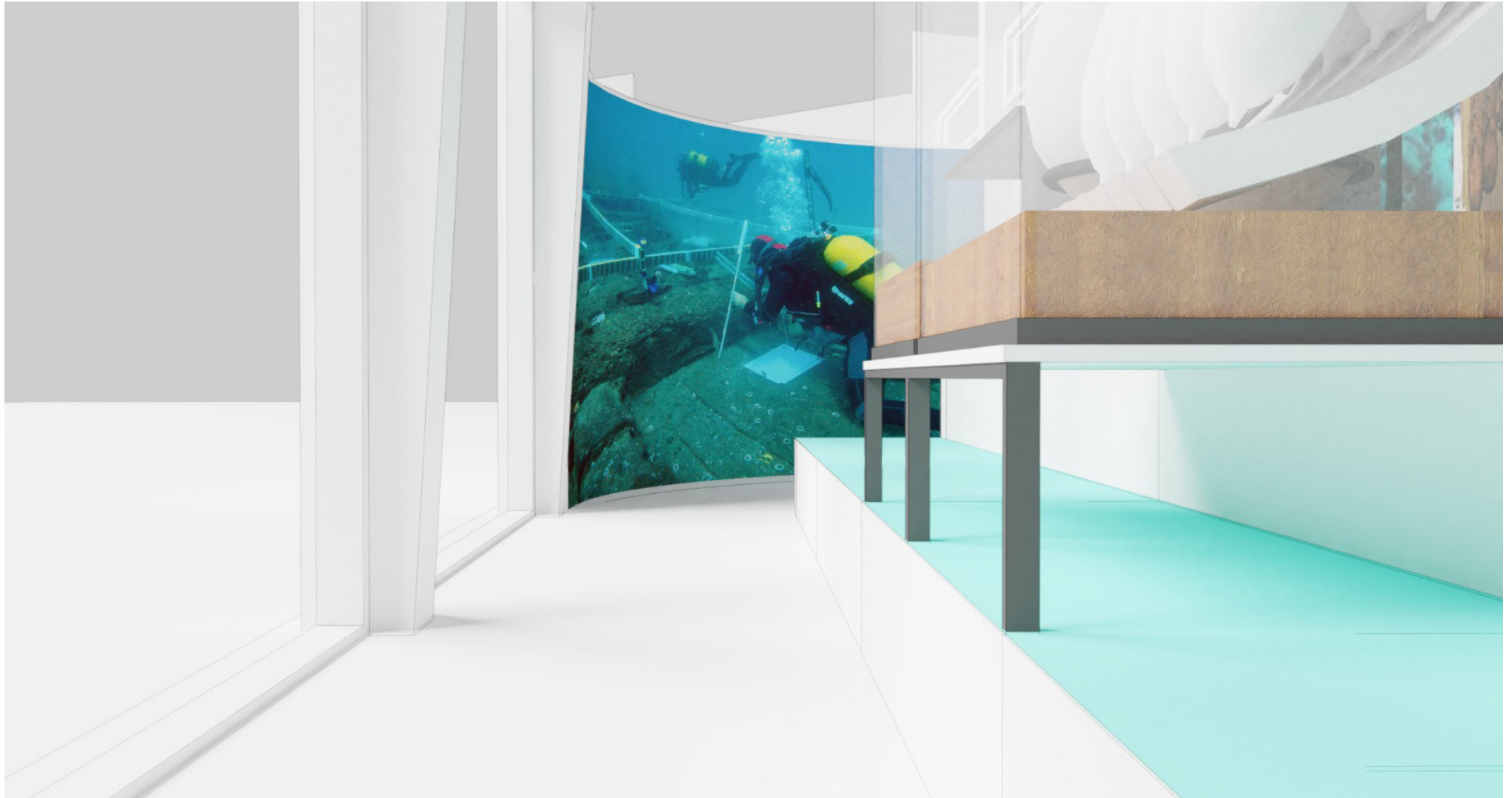

# LA PESCA I EL TURISME COM MOTORS DE CANVI.

PACO FALCÓ, UNA VIDA L·LIGADA A LA PESCA, LA IMMERSIÓ, EL TURISME I EL PATRIMONI CULTURAL.

Espai exposicions temporals. Traserera espai expositiu permanent.





# LA PESCA I EL TURISME COM MOTORS DE CANVI.

PACO FALCÓ, UNA VIDA L·LIGADA A LA PESCA, LA IMMERSIÓ, EL TURISME I EL PATRIMONI CULTURAL.

Espai exposicions temporals. Traseira espai expositiu permanent.

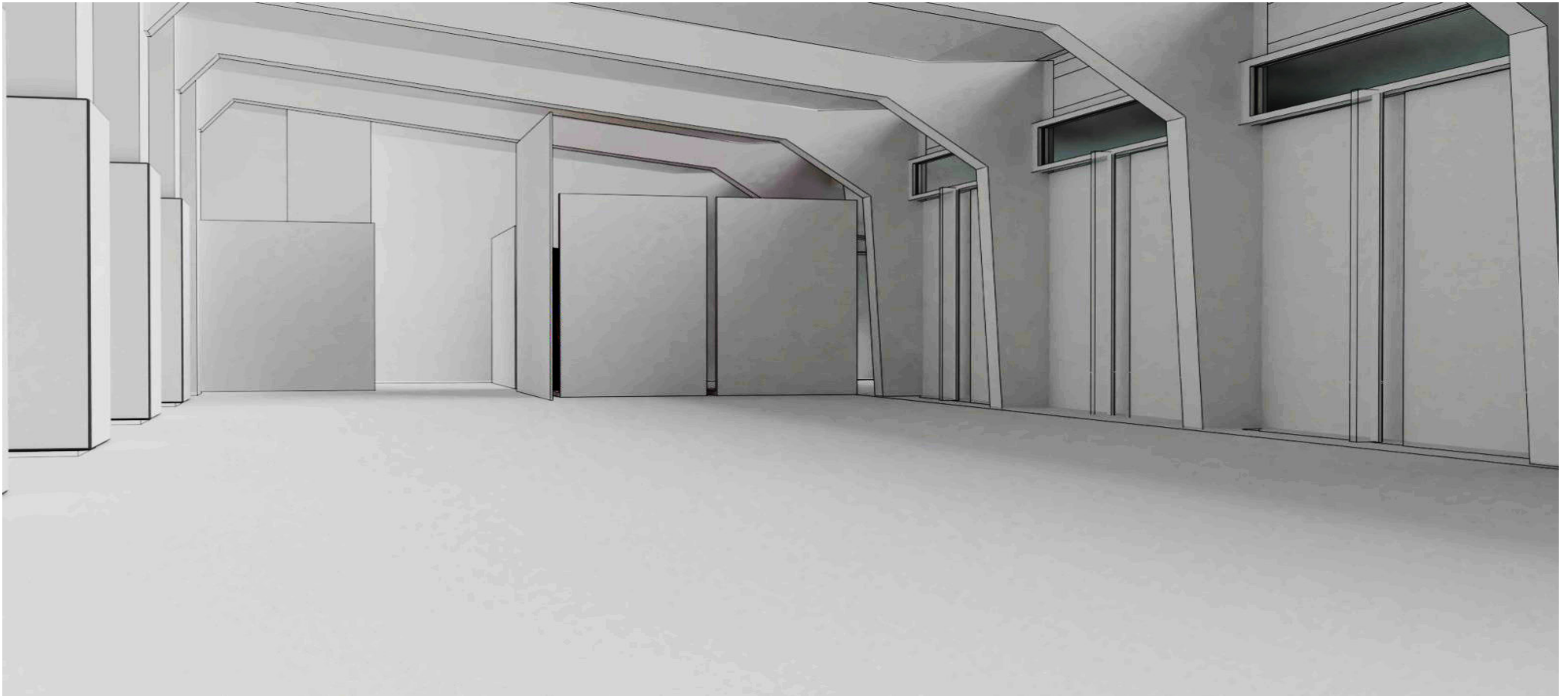

# ROSES AL SEGLE XX: AIXECANT LA PELL DEL MAR.

PACO FALCÓ, UNA VIDA LLIGADA A LA PESCA, LA IMMERSIÓ, EL TURISME I EL PATRIMONI CULTURAL.

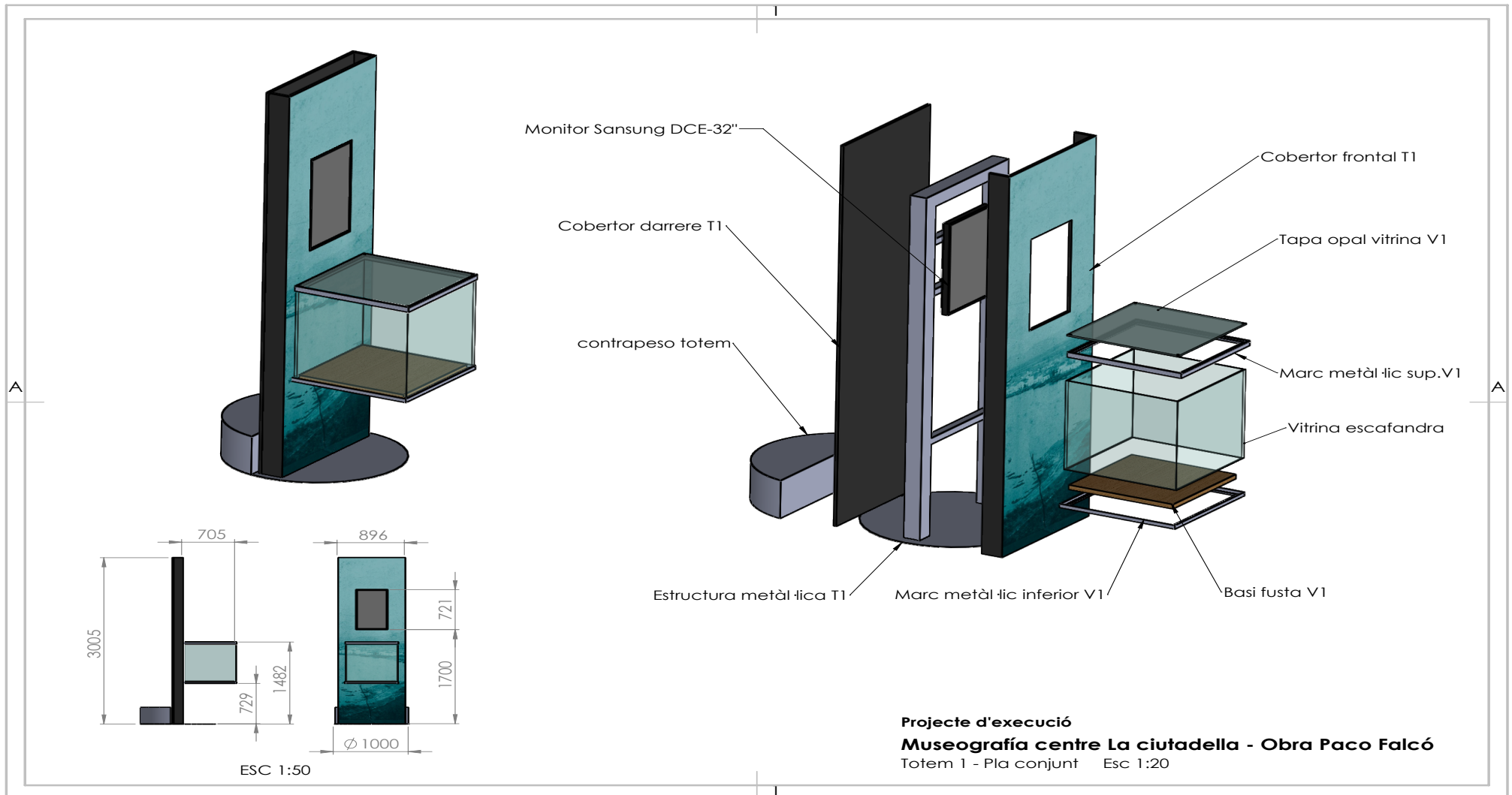

# ROSES AL SEGLE XX: AIXECANT LA PELL DEL MAR.

PACO FALCÓ, UNA VIDA LLIGADA A LA PESCA, LA IMMERSIÓ, EL TURISME I EL PATRIMONI CULTURAL.

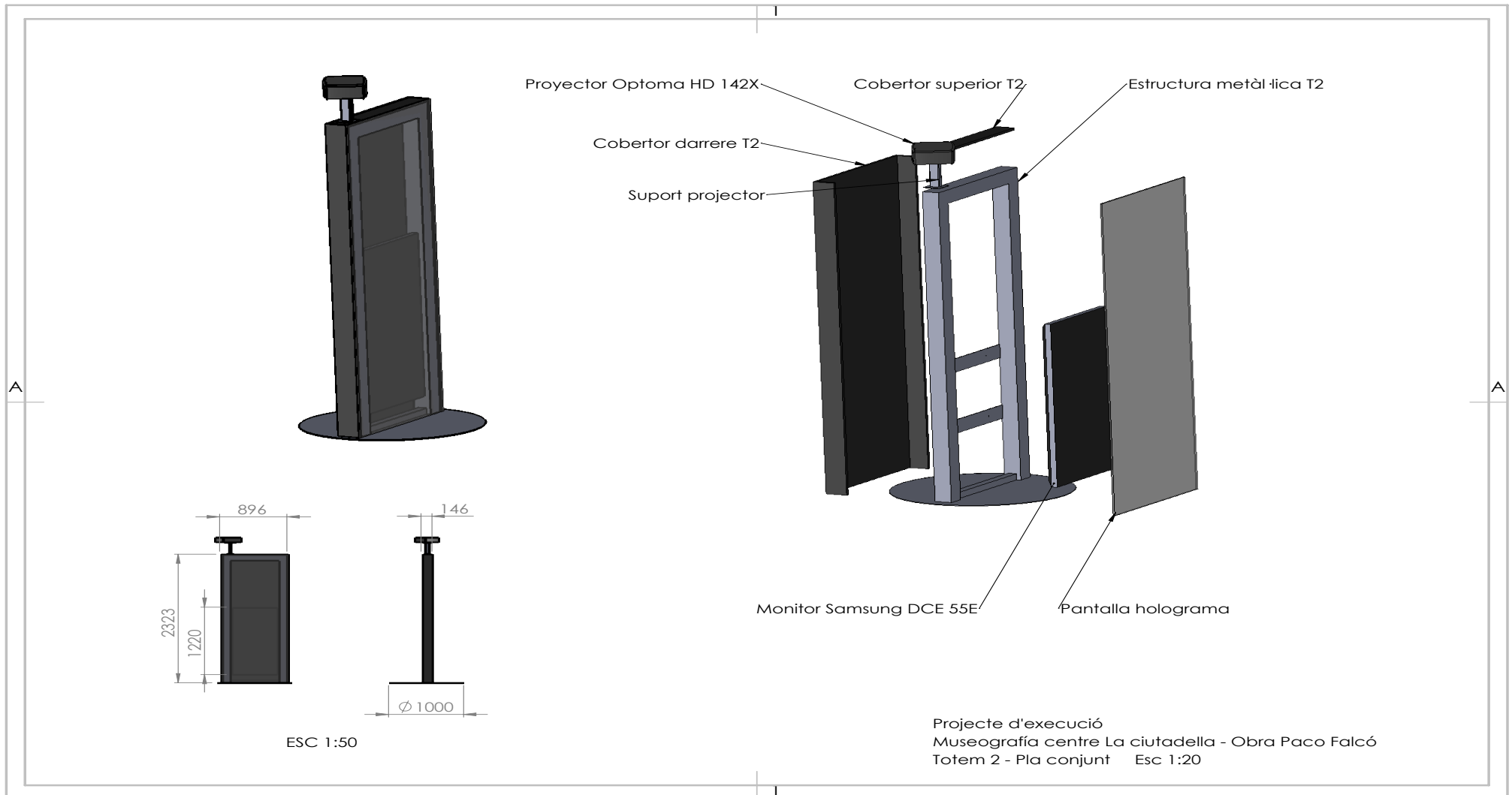

# LA PESCA I EL TURISME COM MOTORS DE CANVI.

PACO FALCÓ, UNA VIDA LLIGADA A LA PESCA, LA IMMERSIÓ, EL TURISME I EL PATRIMONI CULTURAL.

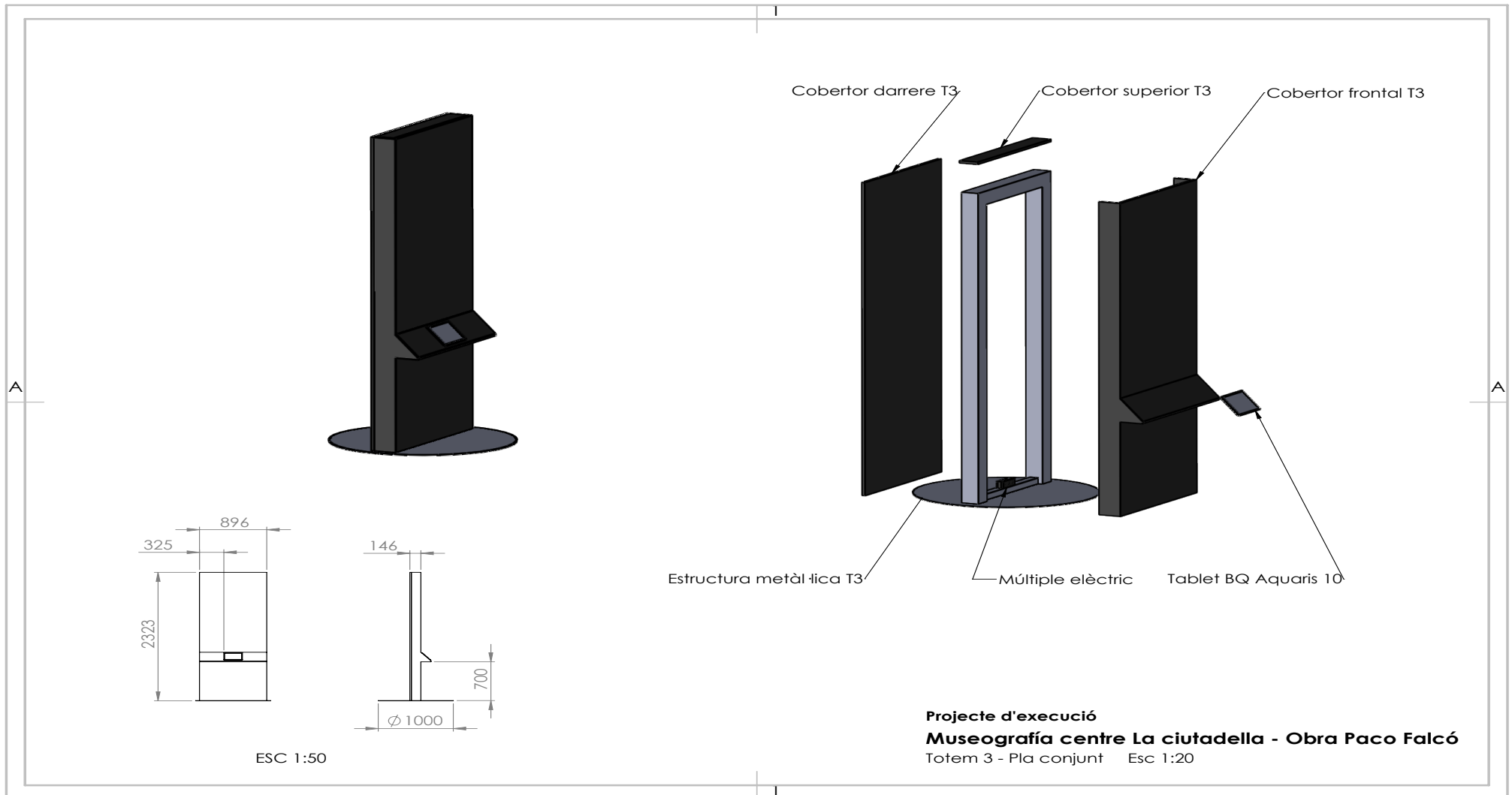

# ROSES AL SEGLE XX: AIXECANT LA PELL DEL MAR.

PACO FALCÓ, UNA VIDA LLIGADA A LA PESCA, LA IMMERSIÓ, EL TURISME I EL PATRIMONI CULTURAL.

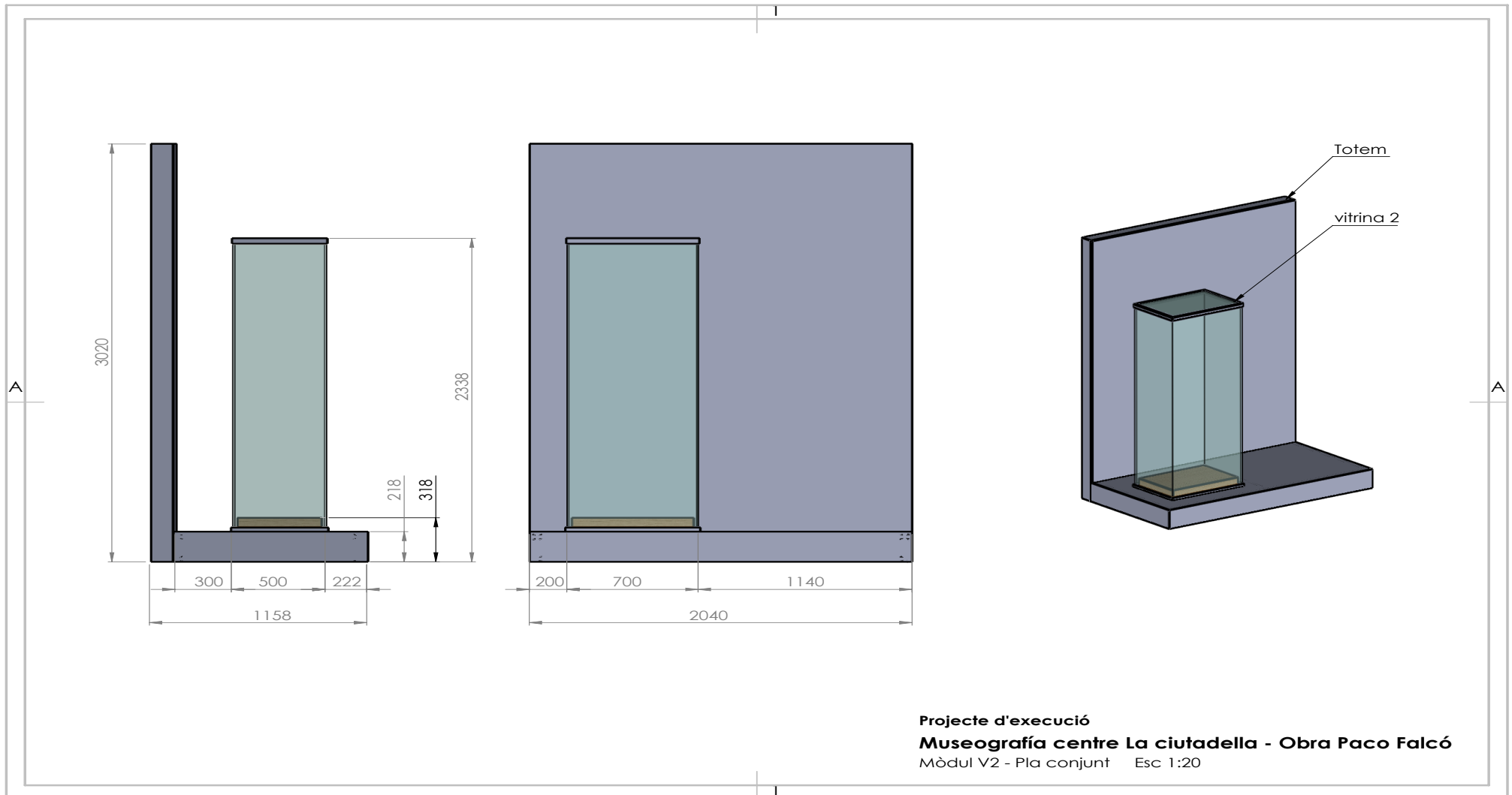

# LA PESCA I EL TURISME COM MOTORS DE CANVI.

PACO FALCÓ, UNA VIDA LLIGADA A LA PESCA, LA IMMERSIÓ, EL TURISME I EL PATRIMONI CULTURAL.

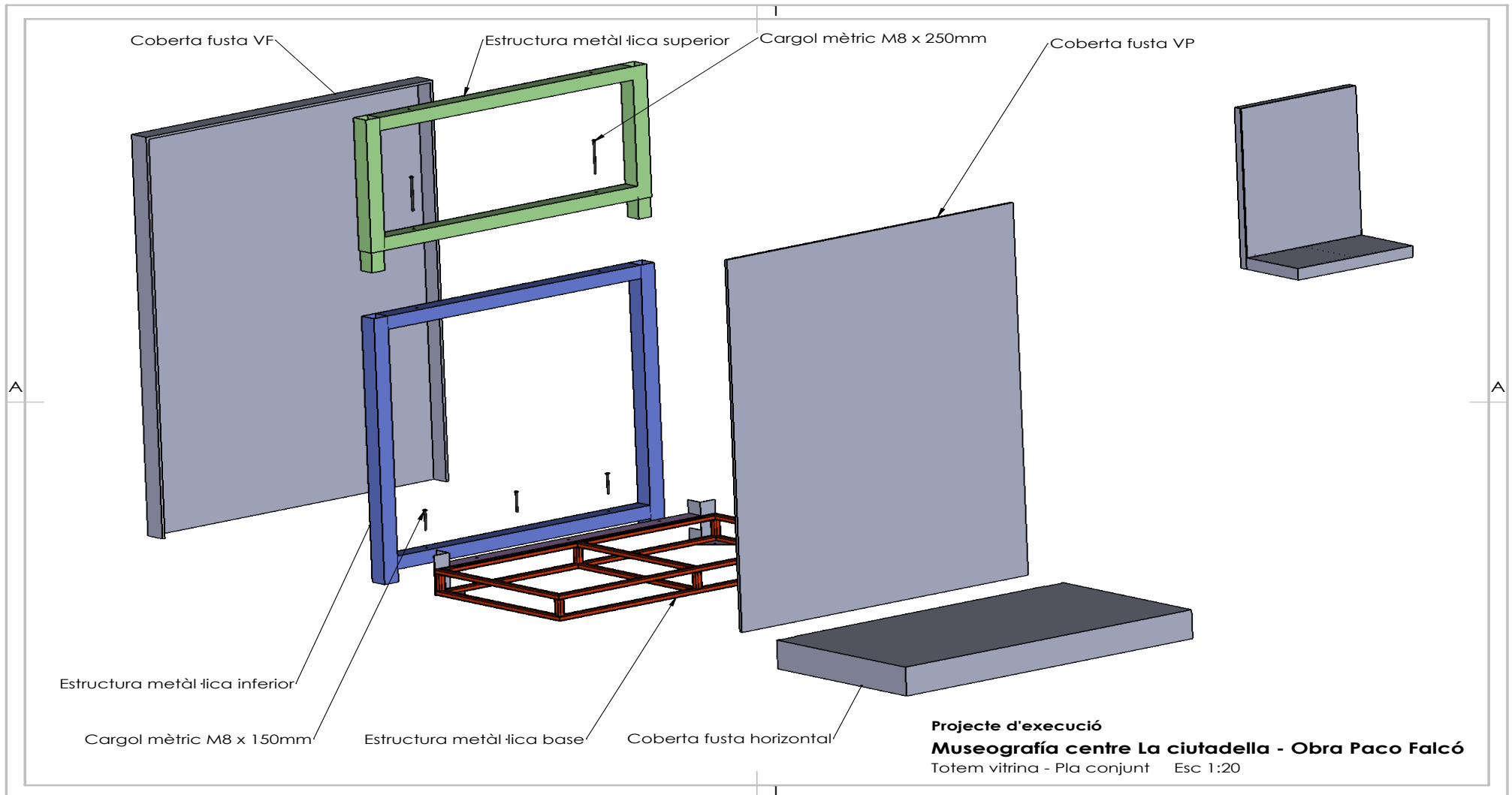



# LA PESCA I EL TURISME COM MOTORS DE CANVI.

PACO FALCÓ, UNA VIDA LLIGADA A LA PESCA, LA IMMERSIÓ, EL TURISME I EL PATRIMONI CULTURAL.

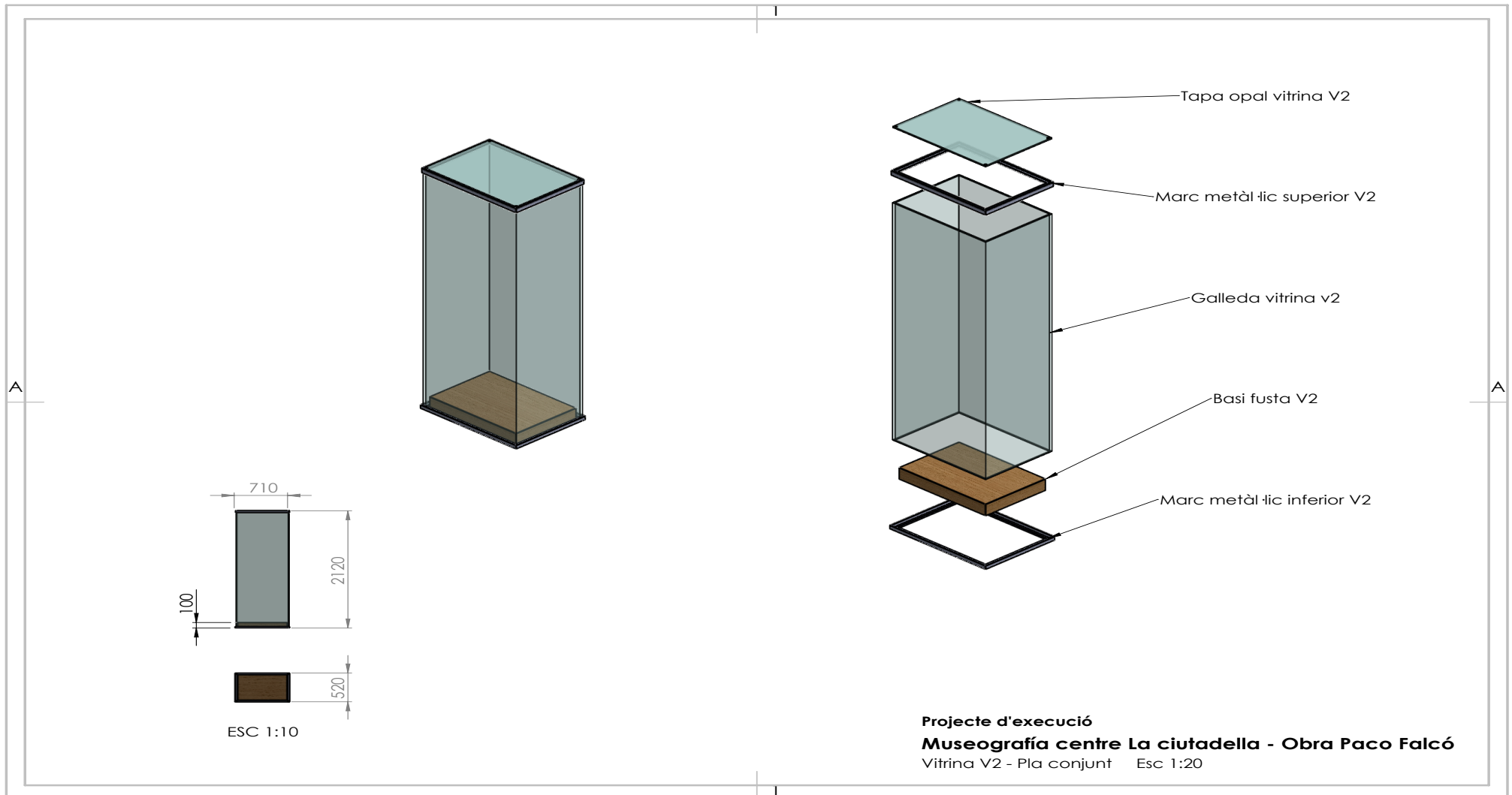

# ROSES AL SEGLE XX: AIXECANT LA PELL DEL MAR.

PACO FALCÓ, UNA VIDA LLIGADA A LA PESCA, LA IMMERSIÓ, EL TURISME I EL PATRIMONI CULTURAL.

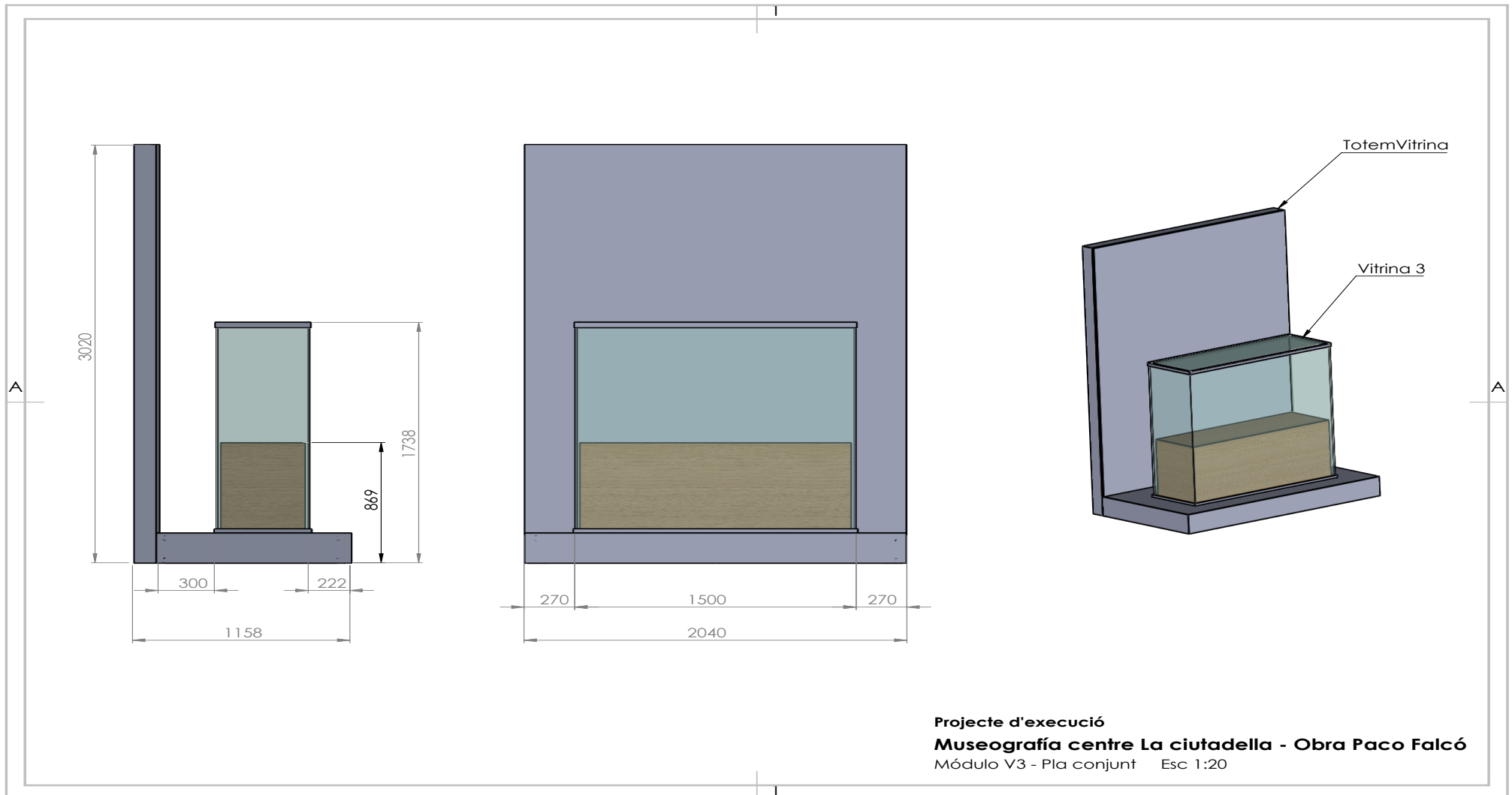

# ROSES AL SEGLE XX: AIXECANT LA PELL DEL MAR.

PACO FALCÓ, UNA VIDA LLIGADA A LA PESCA, LA IMMERSIÓ, EL TURISME I EL PATRIMONI CULTURAL.

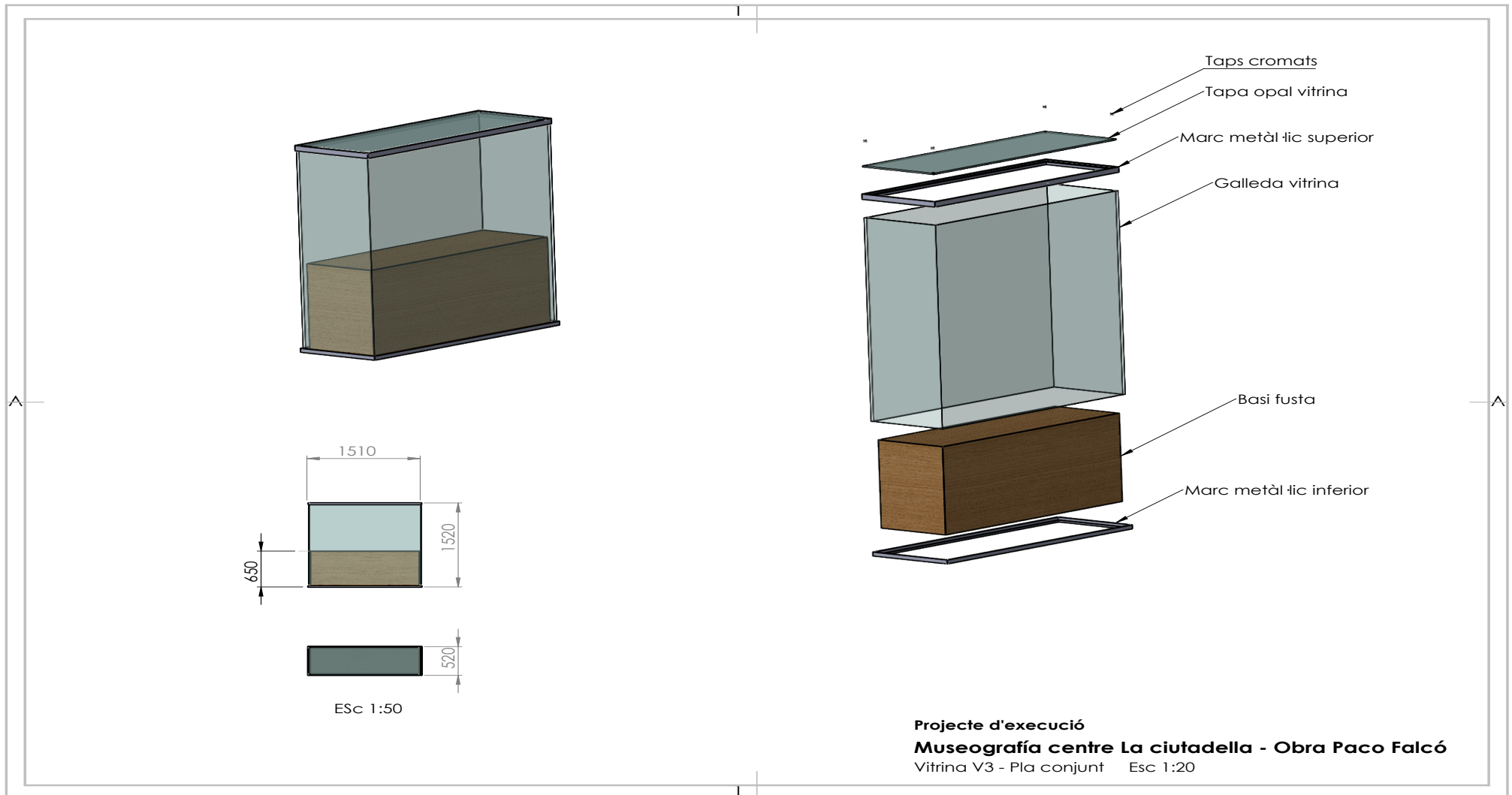

# ROSES AL SEGLE XX: AIXECANT LA PELL DEL MAR.

PACO FALCÓ, UNA VIDA L·LIGADA A LA PESCA, LA IMMERSIÓ, EL TURISME I EL PATRIMONI CULTURAL.

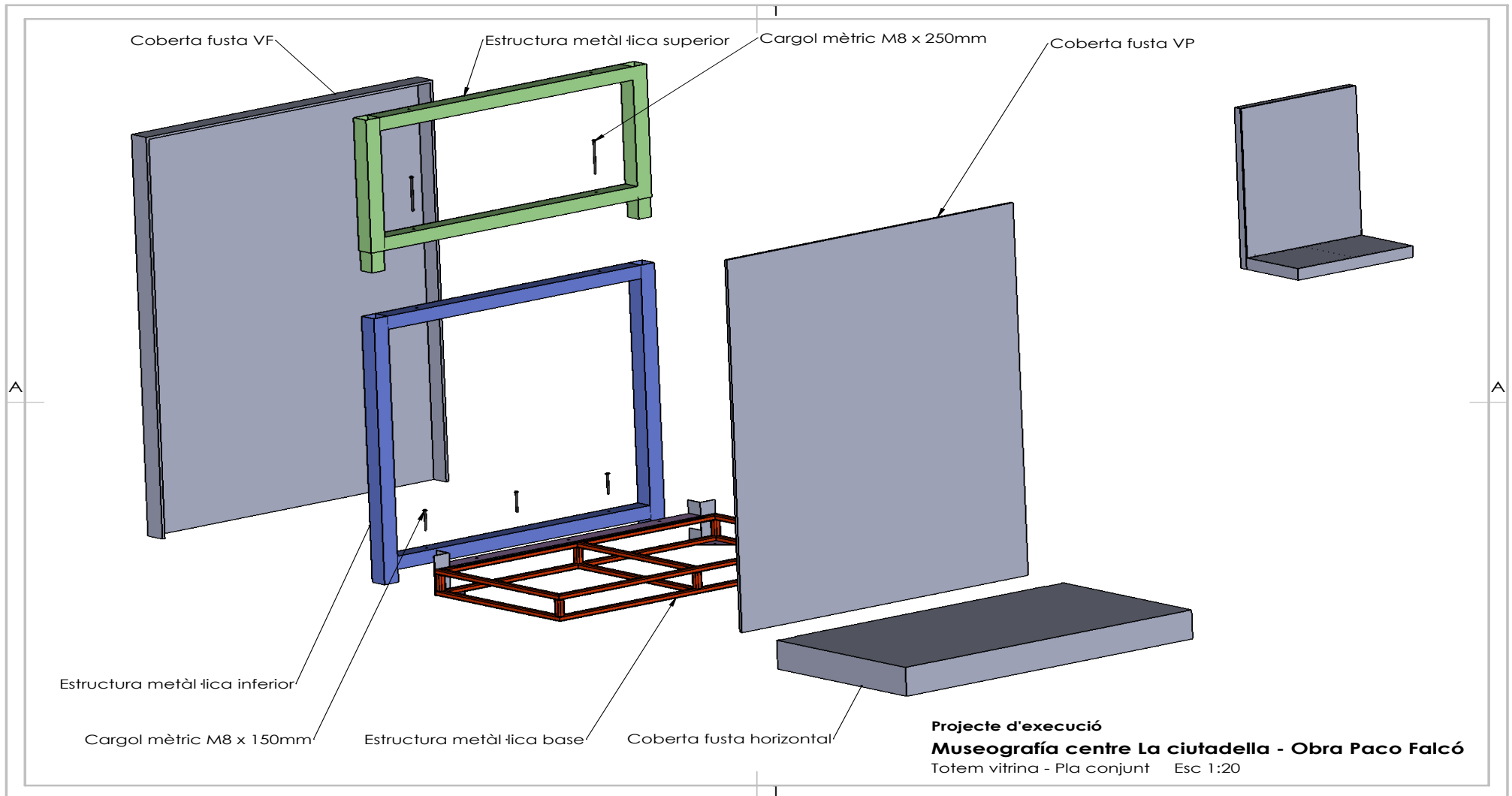

# ROSES AL SEGLE XX: AIXECANT LA PELL DEL MAR.

PACO FALCÓ, UNA VIDA LLIGADA A LA PESCA, LA IMMERSIÓ, EL TURISME I EL PATRIMONI CULTURAL.

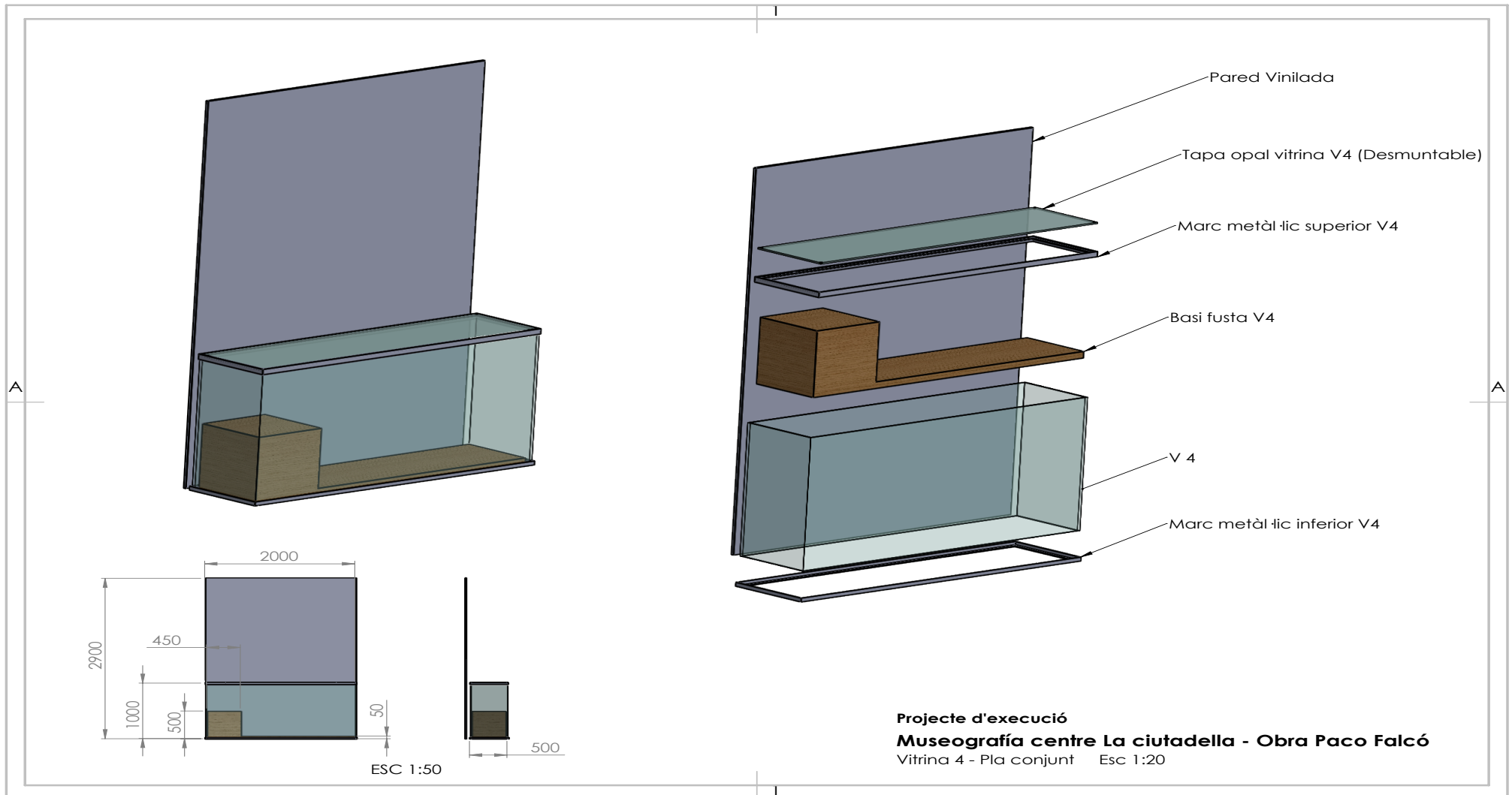

# ROSES AL SEGLE XX: AIXECANT LA PELL DEL MAR.

PACO FALCÓ, UNA VIDA LLIGADA A LA PESCA, LA IMMERSIÓ, EL TURISME I EL PATRIMONI CULTURAL.

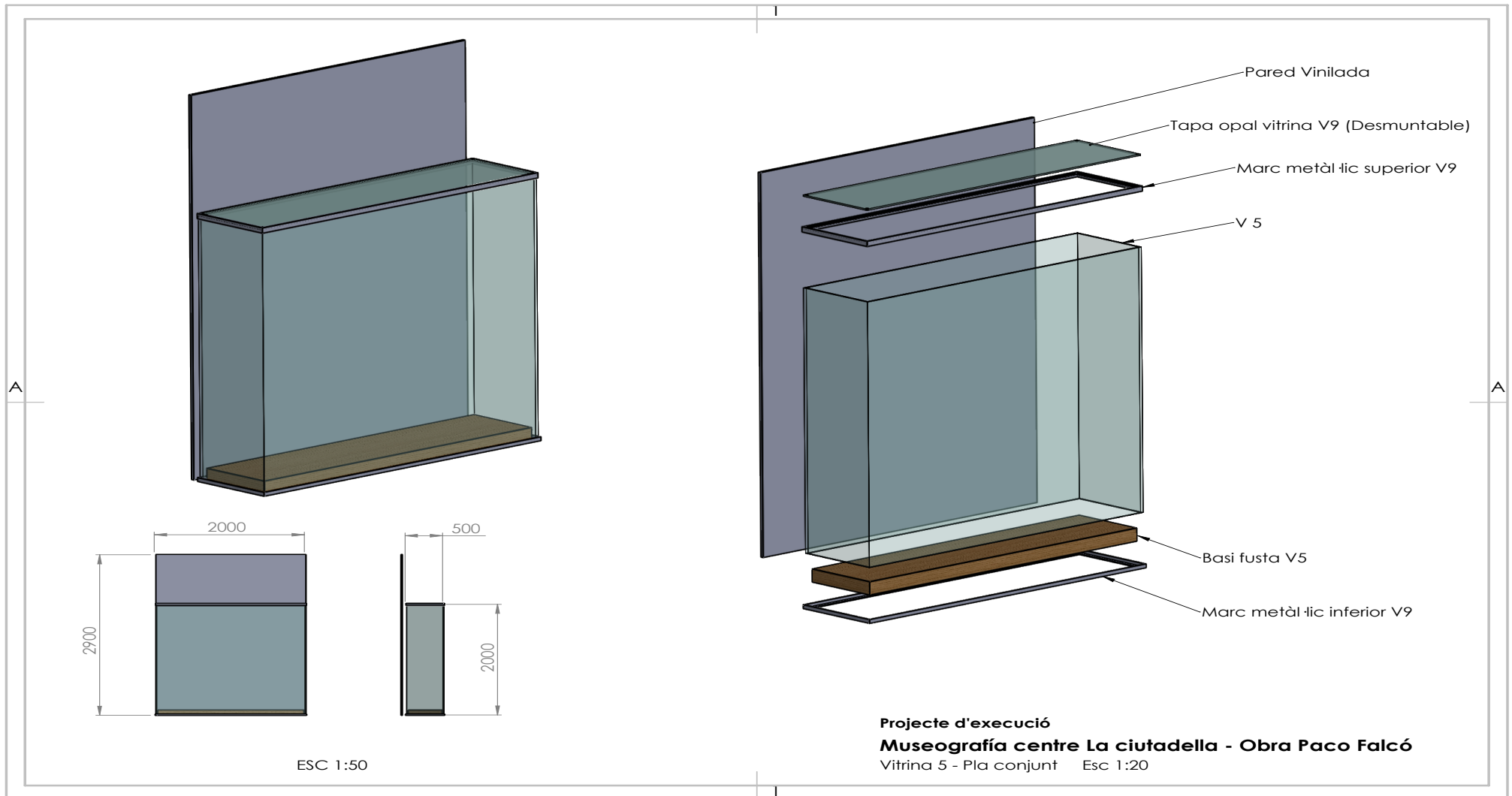



# ROSES AL SEGLE XX: AIXECANT LA PELL DEL MAR.

PACO FALCÓ, UNA VIDA LLIGADA A LA PESCA, LA IMMERSIÓ, EL TURISME I EL PATRIMONI CULTURAL.

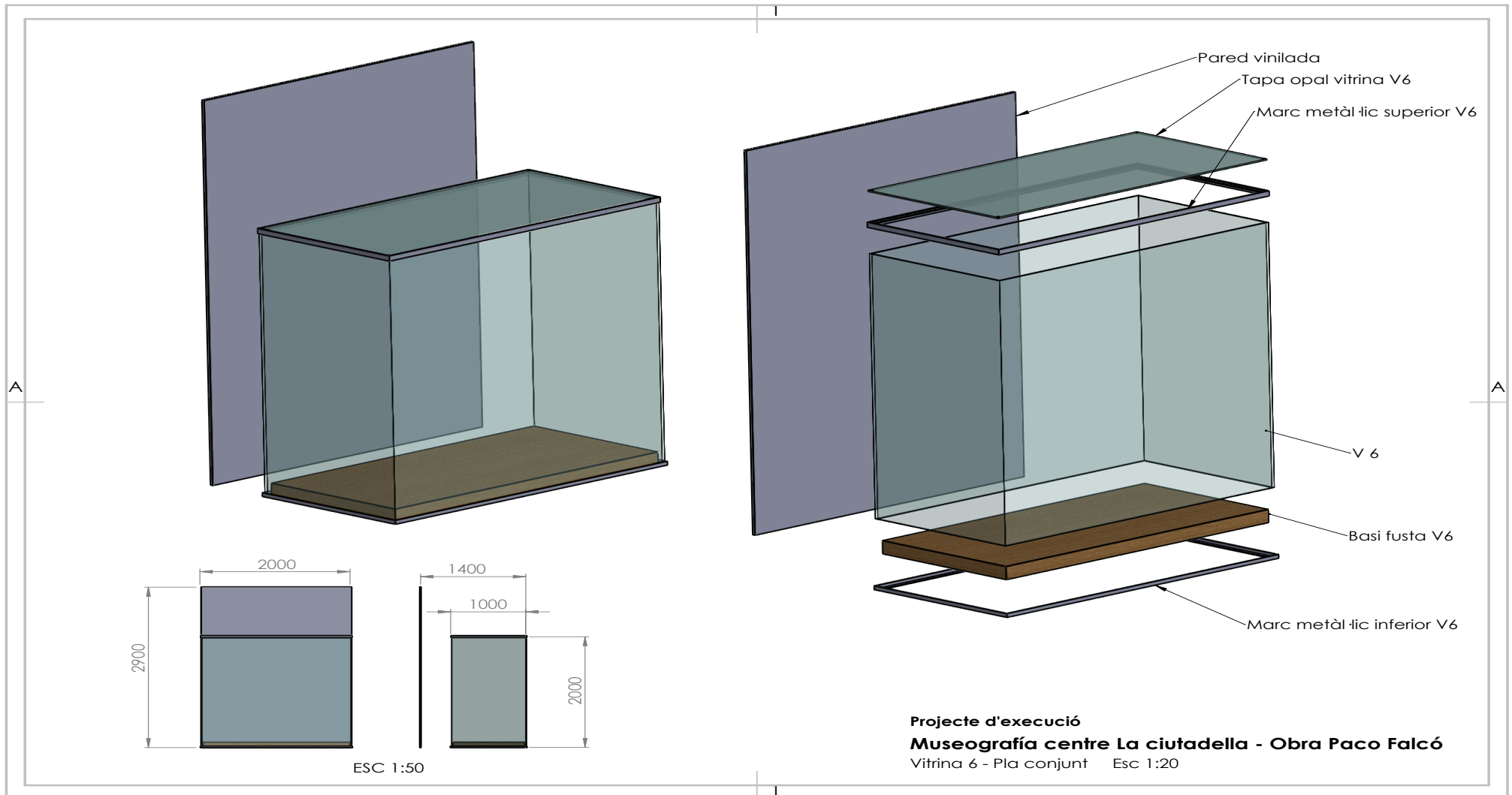

# ROSES AL SEGLE XX: AIXECANT LA PELL DEL MAR.

PACO FALCÓ, UNA VIDA LLIGADA A LA PESCA, LA IMMERSIÓ, EL TURISME I EL PATRIMONI CULTURAL.

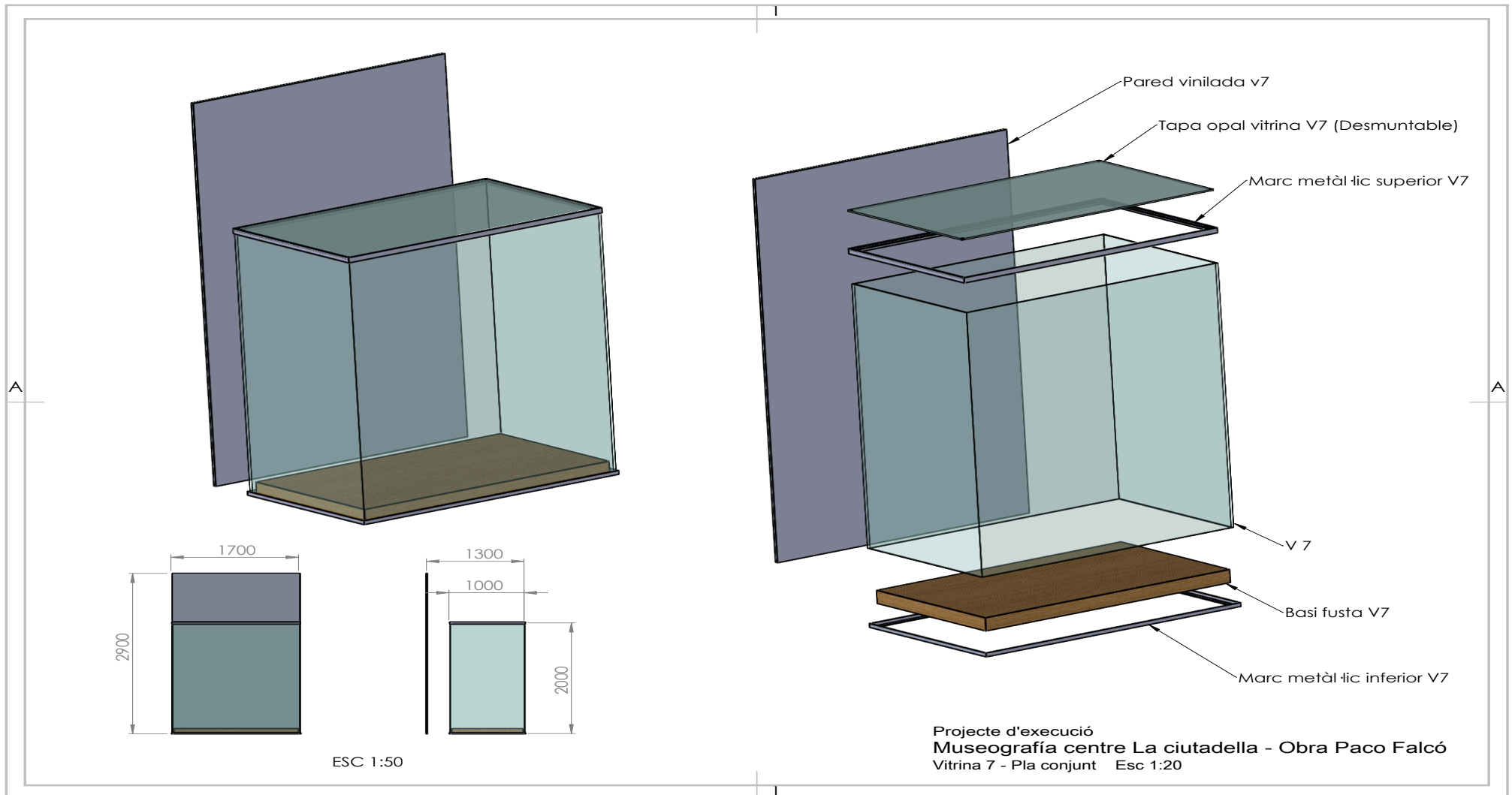

# ROSES AL SEGLE XX: AIXECANT LA PELL DEL MAR.

PACO FALCÓ, UNA VIDA LLIGADA A LA PESCA, LA IMMERSIÓ, EL TURISME I EL PATRIMONI CULTURAL.

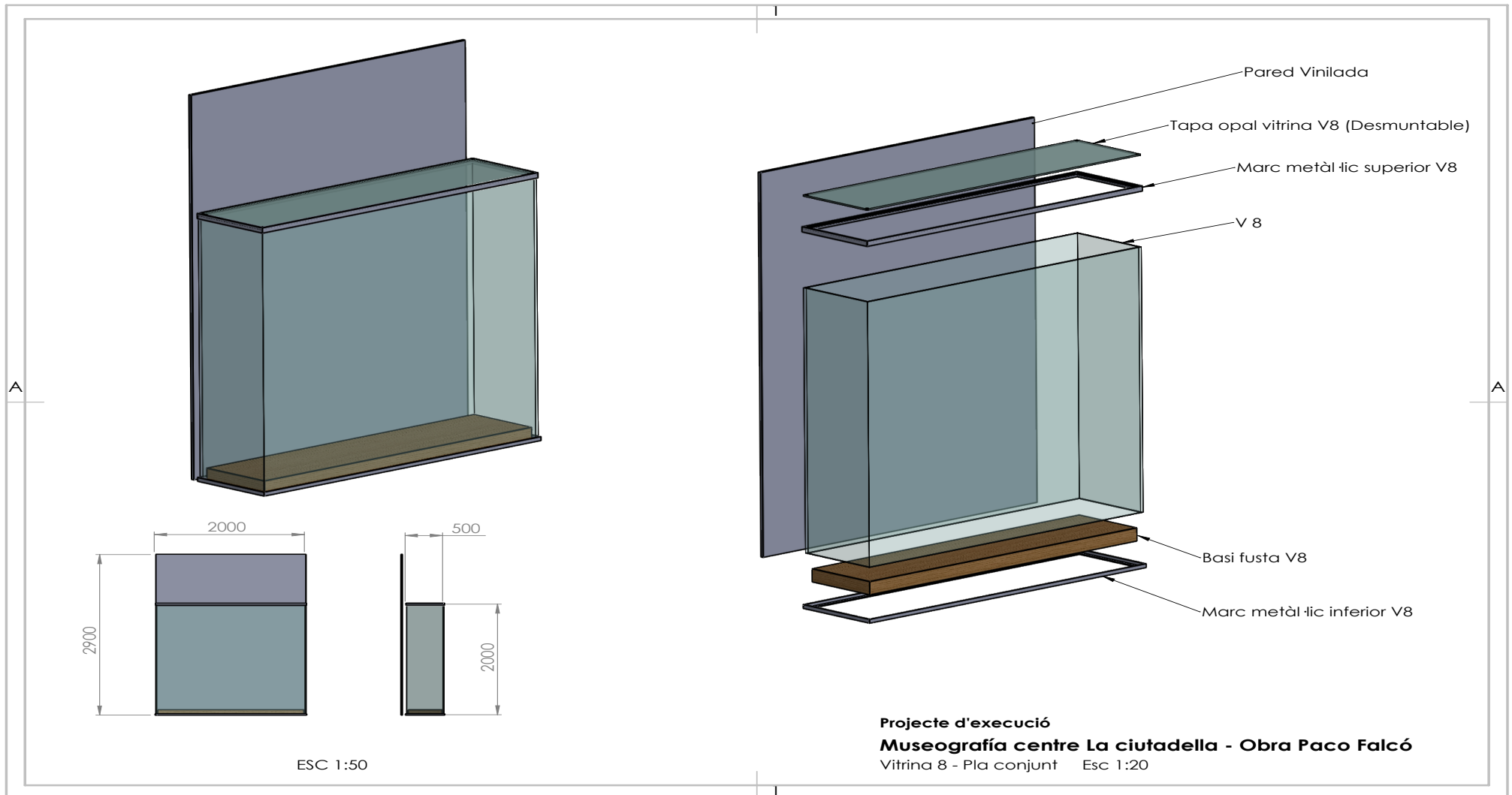

# ROSES AL SEGLE XX: AIXECANT LA PELL DEL MAR.

PACO FALCÓ, UNA VIDA L·LIGADA A LA PESCA, LA IMMERSIÓ, EL TURISME I EL PATRIMONI CULTURAL.



# ROSES AL SEGLE XX: AIXECANT LA PELL DEL MAR.

PACO FALCÓ, UNA VIDA L·LIGADA A LA PESCA, LA IMMERSIÓ, EL TURISME I EL PATRIMONI CULTURAL.

CAIXA DE LLUM

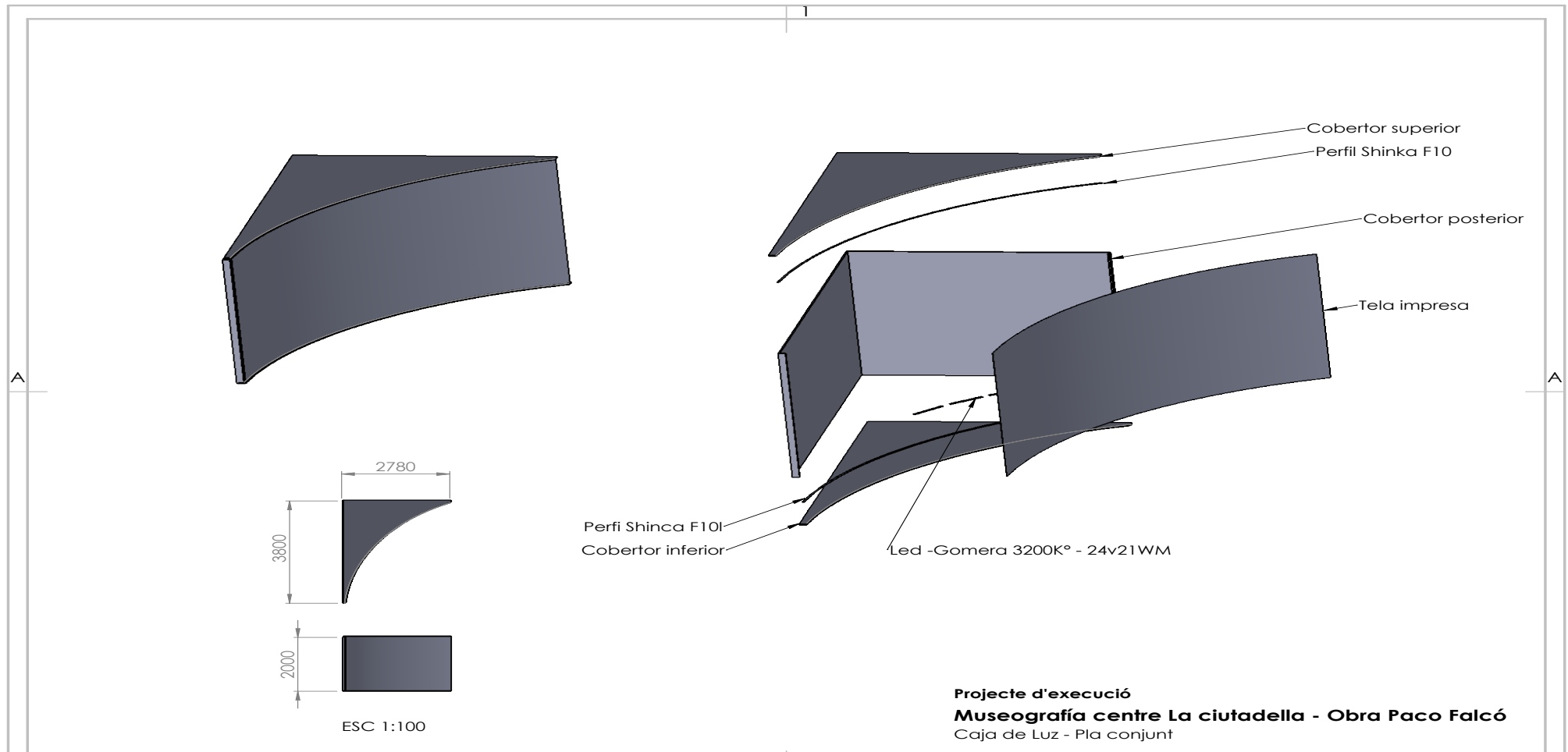

# ROSES AL SEGLE XX: AIXECANT LA PELL DEL MAR.

PACO FALCÓ, UNA VIDA L·LIGADA A LA PESCA, LA IMMERSIÓ, EL TURISME I EL PATRIMONI CULTURAL.

CAIXA DE LLUM

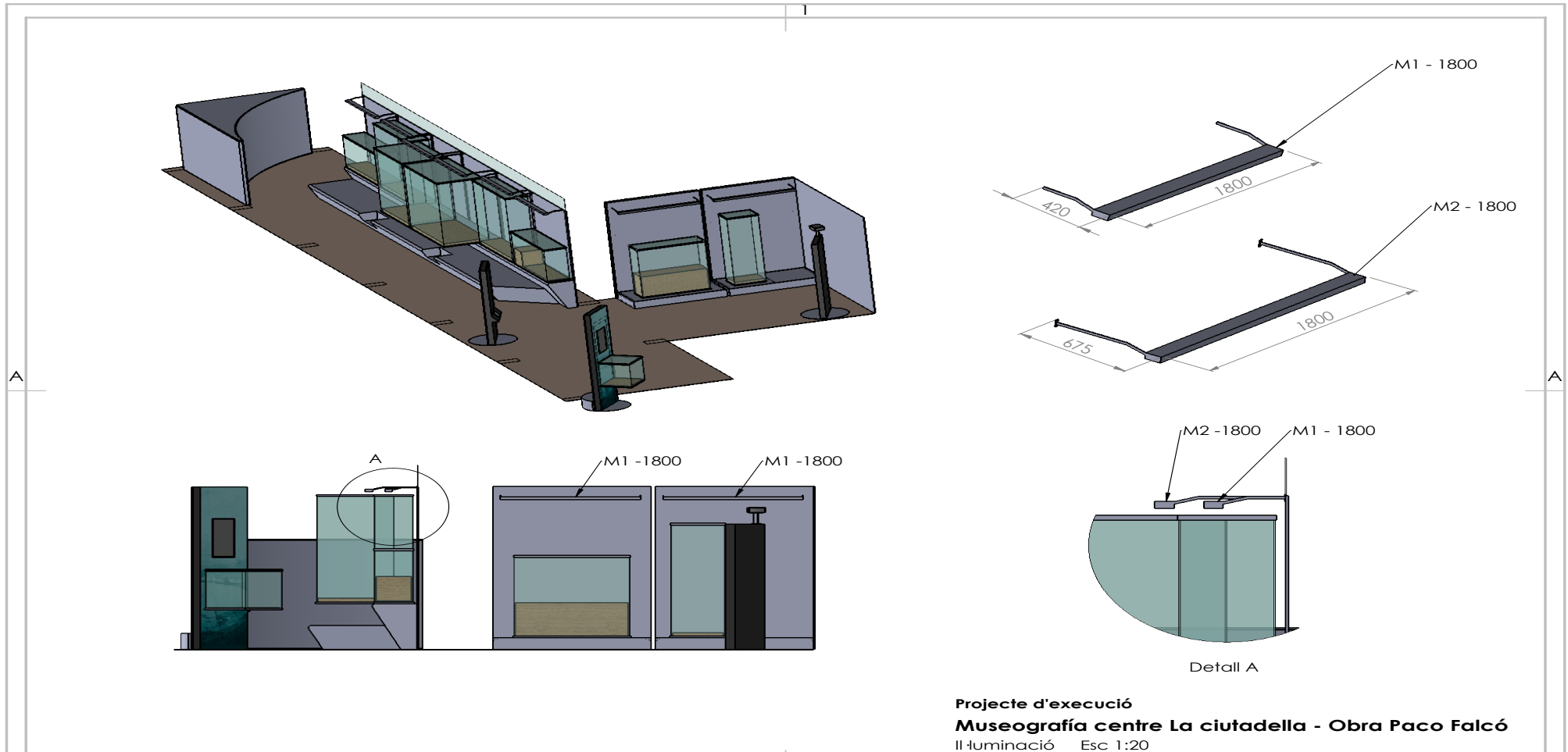

**Projecte d'execució**  
**Museografia centre La ciutadella - Obra Paco Falcó**  
 Il·luminació Esc 1:20

# ROSES AL SEGLE XX: AIXECANT LA PELL DEL MAR.

PACO FALCÓ, UNA VIDA L·LIGADA A LA PESCA, LA IMMERSIÓ, EL TURISME I EL PATRIMONI CULTURAL.

PROPOSTA GRÀFICA

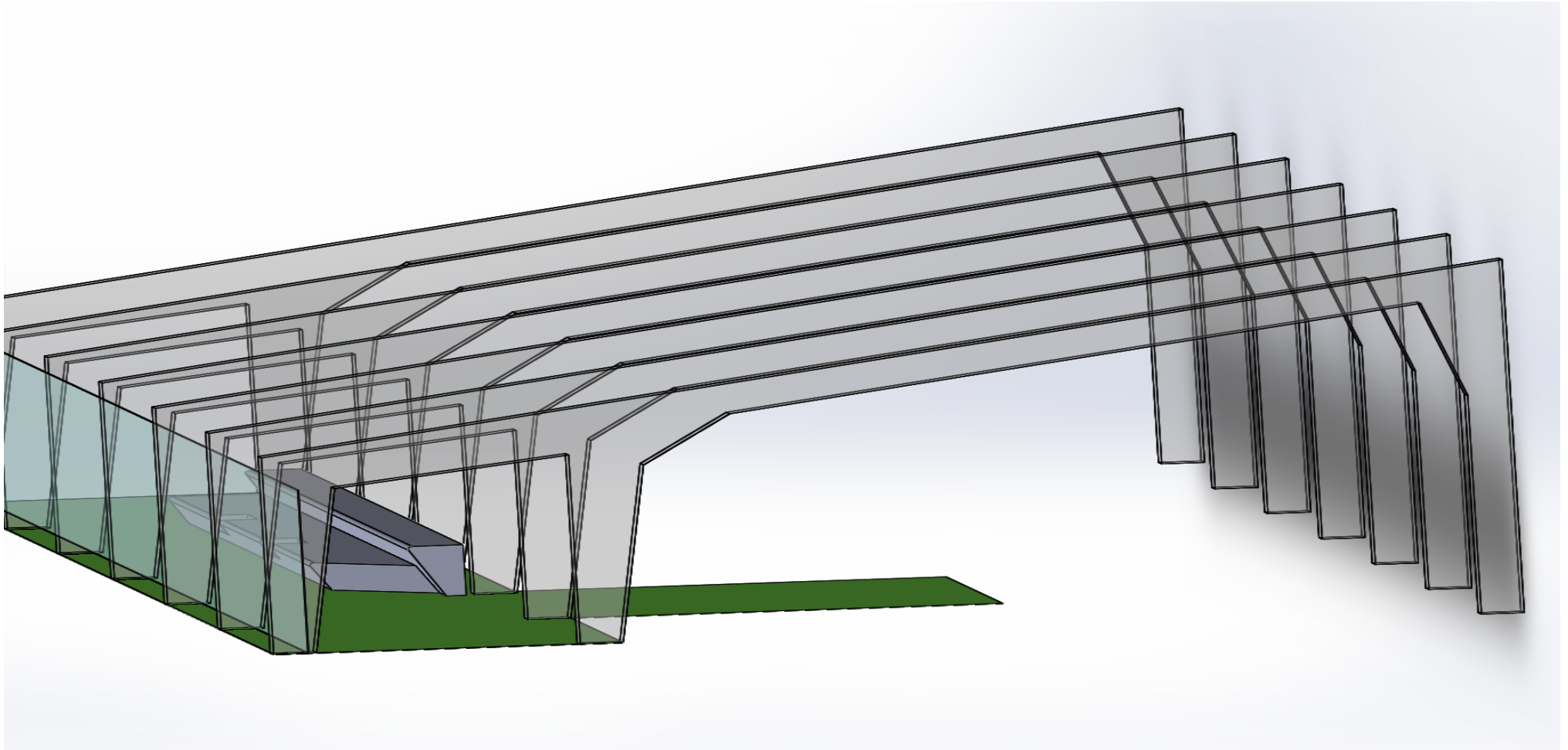



# LA PESCA I EL TURISME COM MOTORS DE CANVI.

PACO FALCÓ, UNA VIDA L·LIGADA A LA PESCA, LA IMMERSIÓ, EL TURISME I EL PATRIMONI CULTURAL.

PROPOSTA GRÀFICA

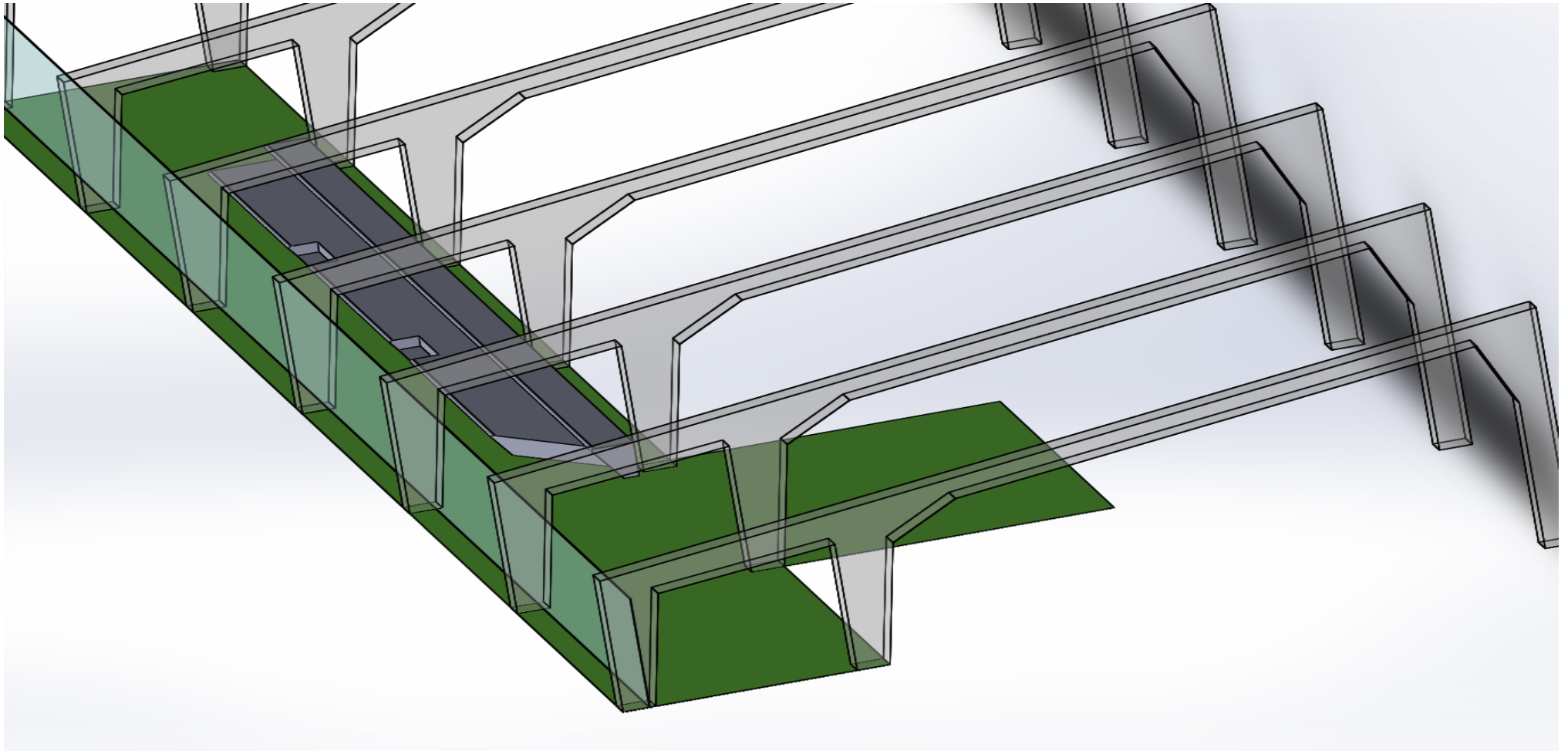

# ROSES AL SEGLE XX: AIXECANT LA PELL DEL MAR.

PACO FALCÓ, UNA VIDA L·LIGADA A LA PESCA, LA IMMERSIÓ, EL TURISME I EL PATRIMONI CULTURAL.

PROPOSTA GRÀFICA

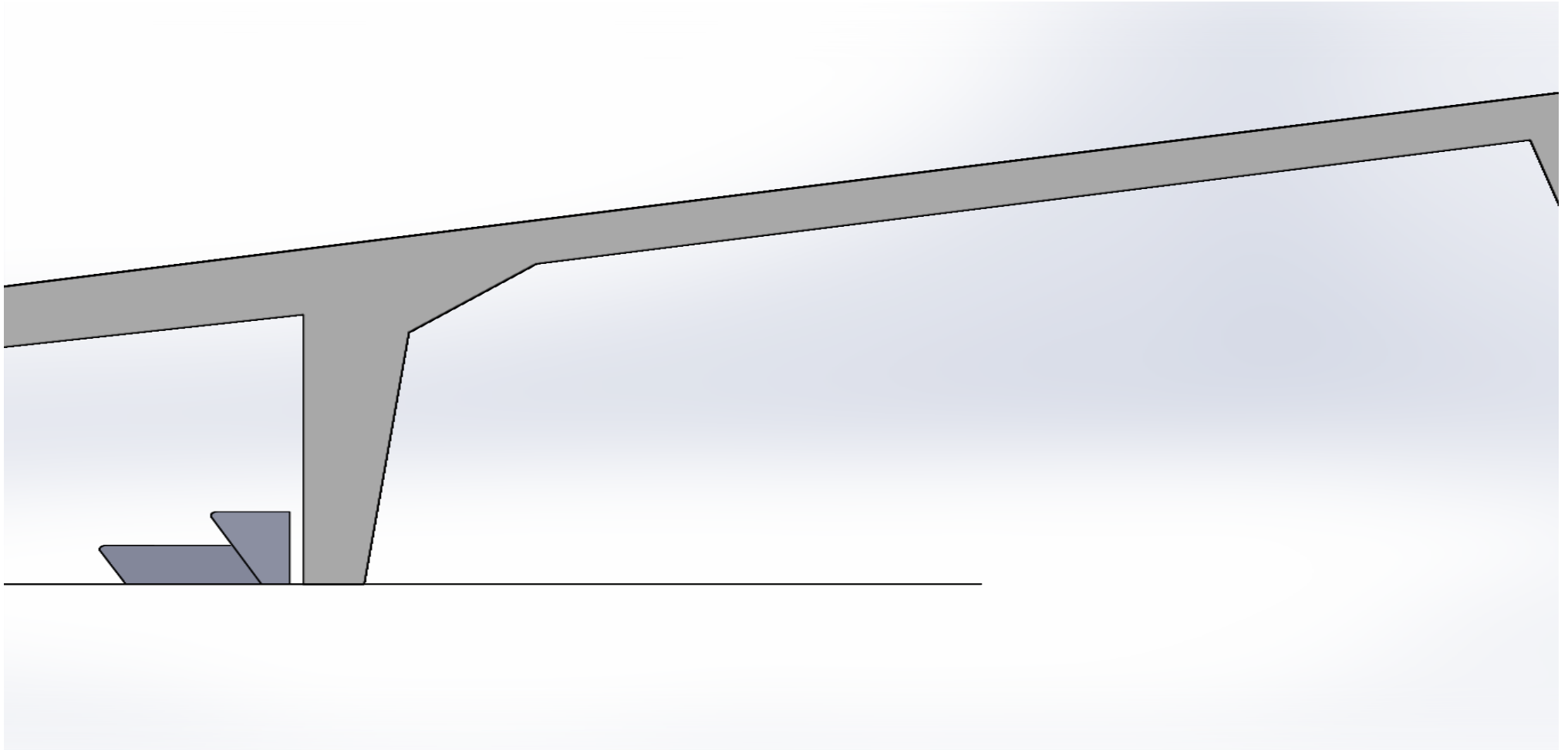

# ROSES AL SEGLE XX: AIXECANT LA PELL DEL MAR.

PACO FALCÓ, UNA VIDA L·LIGADA A LA PESCA, LA IMMERSIÓ, EL TURISME I EL PATRIMONI CULTURAL.

PROPOSTA GRÀFICA

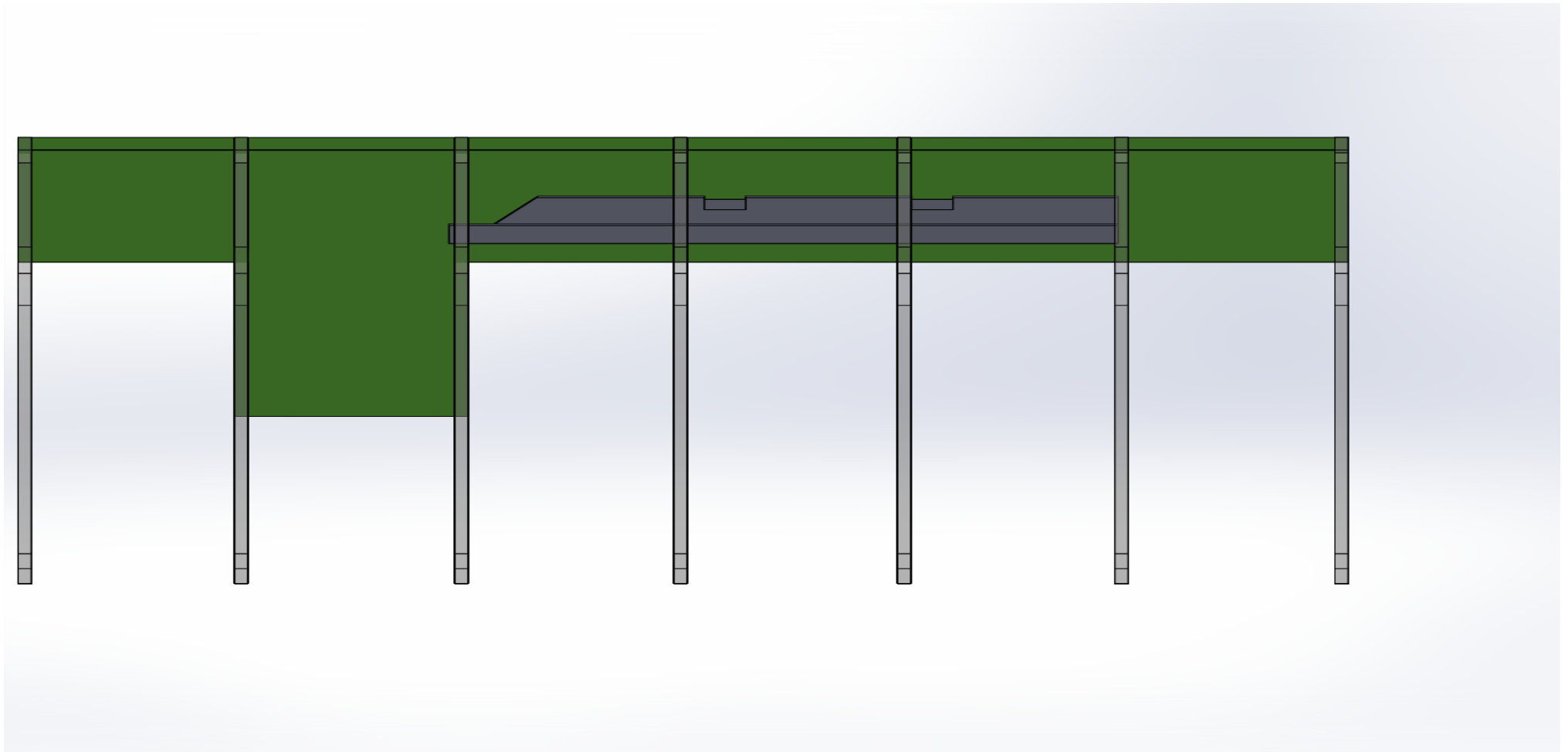

# ROSES AL SEGLE XX: AIXECANT LA PELL DEL MAR.

PACO FALCÓ, UNA VIDA L·LIGADA A LA PESCA, LA IMMERSIÓ, EL TURISME I EL PATRIMONI CULTURAL.

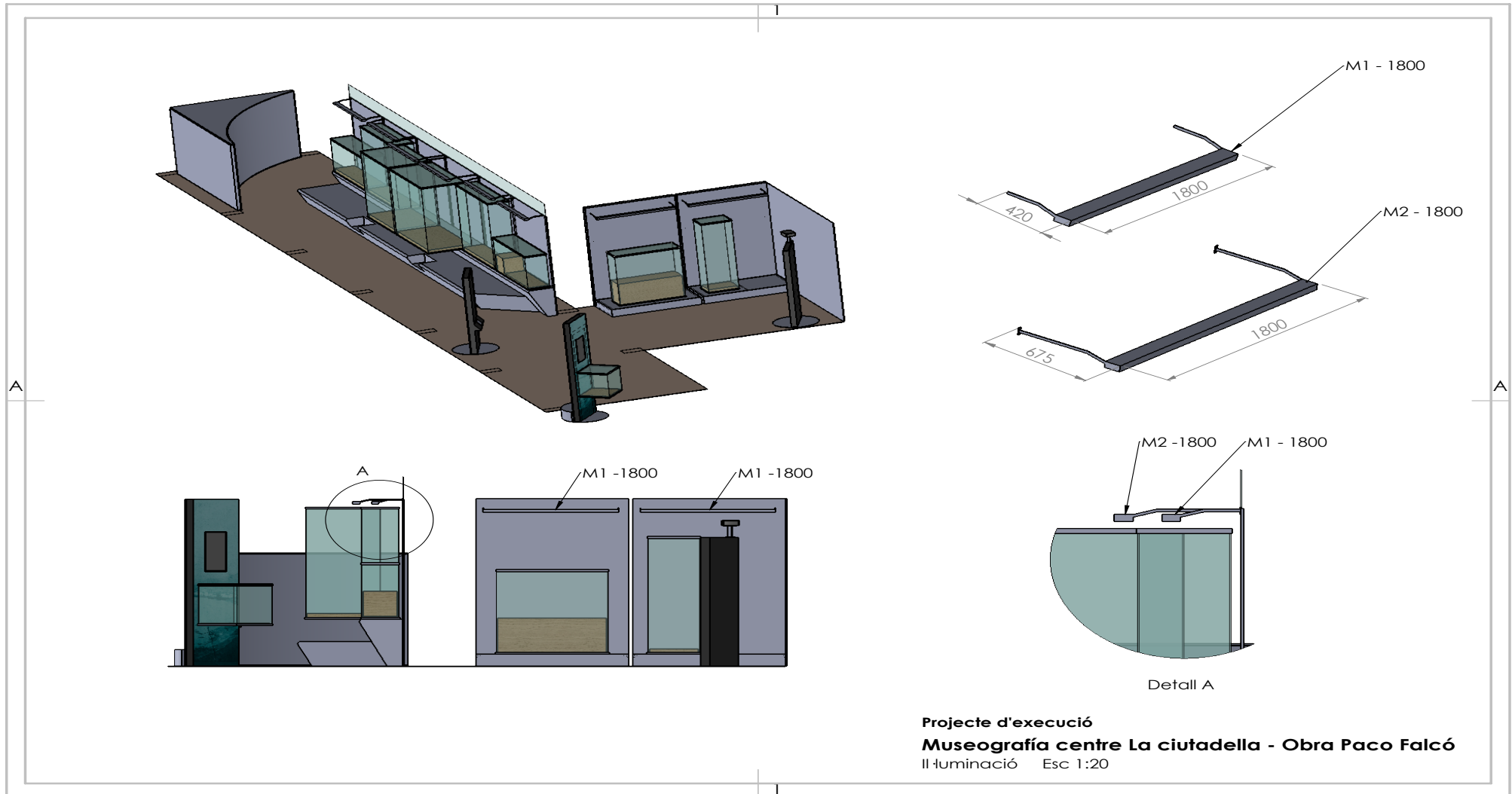

# ROSES AL SEGLE XX: AIXECANT LA PELL DEL MAR.

PACO FALCÓ, UNA VIDA LLIGADA A LA PESCA, LA IMMERSIÓ, EL TURISME I EL PATRIMONI CULTURAL.



GRÀFICA I DOCUMENTACIÓ VISUAL

# ROSES AL SEGLE XX: AIXECANT LA PELL DEL MAR.

PACO FALCÓ, UNA VIDA L·LIGADA A LA PESCA, LA IMMERSIÓ, EL TURISME I EL PATRIMONI CULTURAL.

## PROPOSTA GRÀFICA

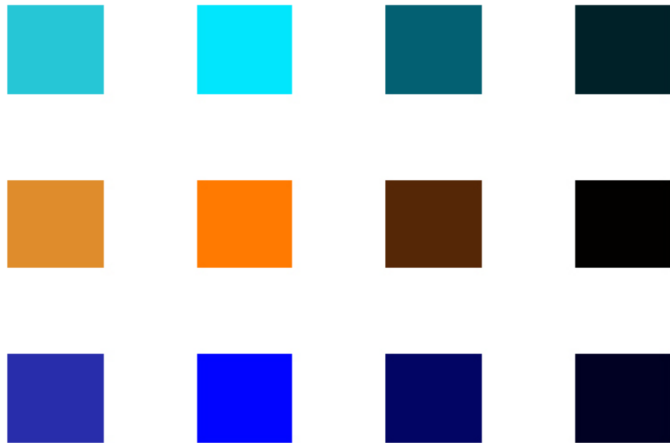

## TIPOGRAFIA

ITC NEW BASKERVILLE BT  
ABCDEFGHIJKLLLMN12345

o (7\$ 3/86 o (' ,8o  
\$%&' ()\* +,-. // /o 1

**META PLUS BOLD**  
ABCDEFGHIJKLLLMN12345

### FF Dingbats 2.0 Circles and Crosses

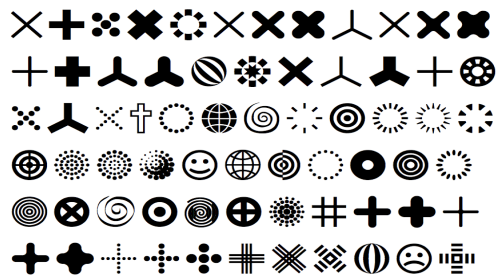



## ROSES AL SEGLE XX: AIXECANT LA PELL DEL MAR.

PACO FALCÓ, UNA VIDA LLIGADA A LA PESCA, LA IMMERSIÓ, EL TURISME I EL PATRIMONI CULTURAL.





# ROSES AL SEGLE XX: AIXECANT LA PELL DEL MAR.

PACO FALCÓ, UNA VIDA LLIGADA A LA PESCA, LA IMMERSIÓ, EL TURISME I EL PATRIMONI CULTURAL.

## PROPOSTA GRÀFICA

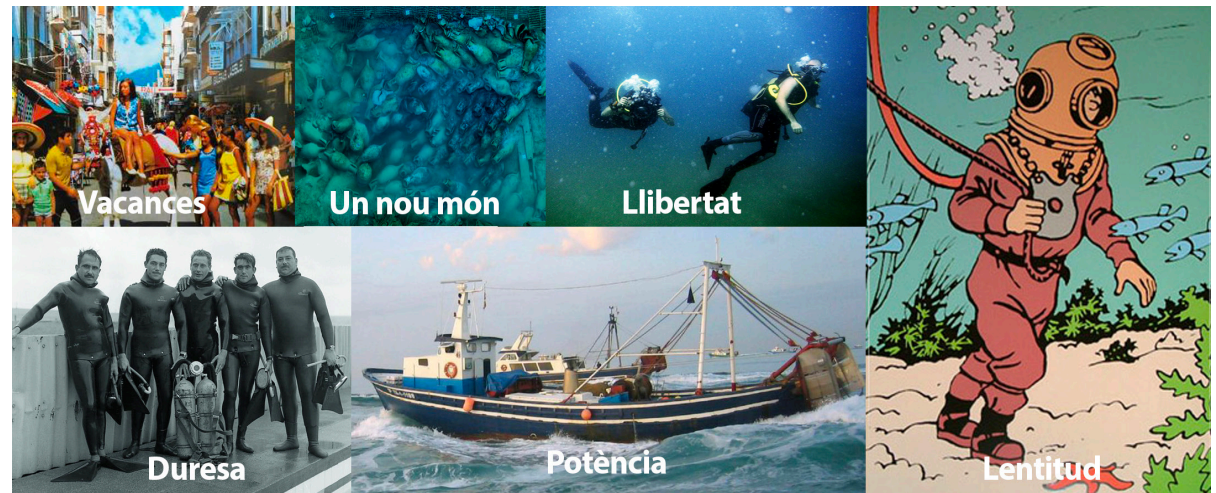



# ROSES AL SEGLE XX: AIXECANT LA PELL DEL MAR.

PACO FALCÓ, UNA VIDA LLIGADA A LA PESCA, LA IMMERSIÓ, EL TURISME I EL PATRIMONI CULTURAL.

## DOCUMENTS VISUALS

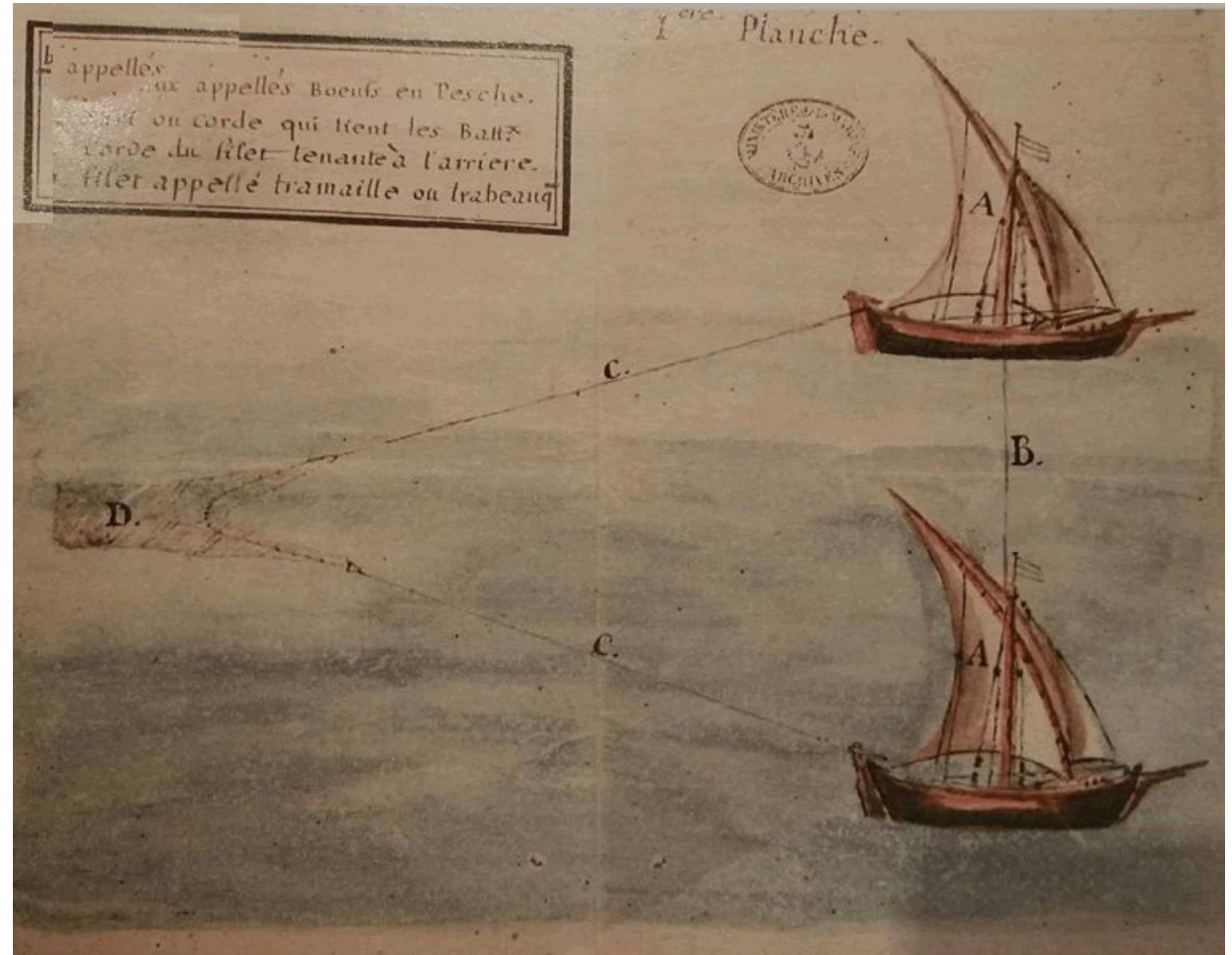
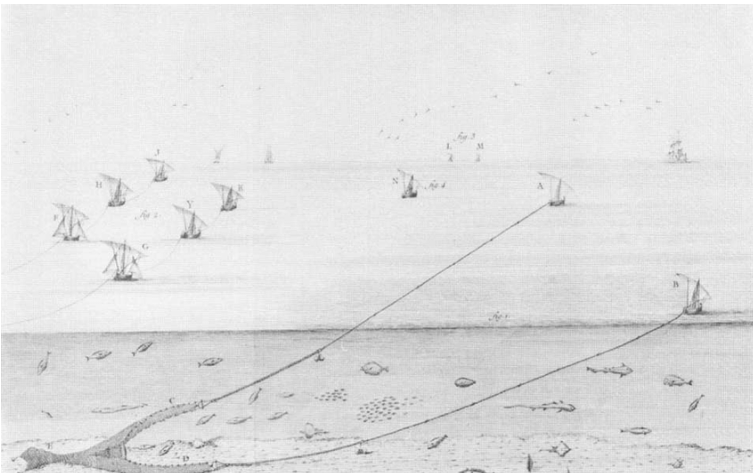
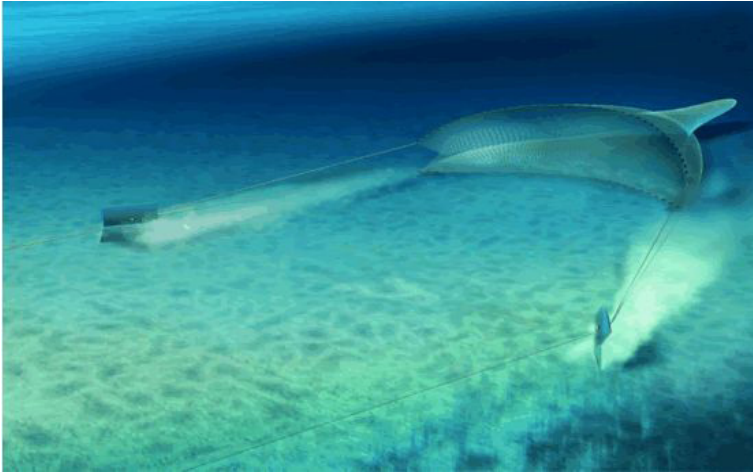

## ROSES AL SEGLE XX: AIXECANT LA PELL DEL MAR.

PACO FALCÓ, UNA VIDA LLIGADA A LA PESCA, LA IMMERSIÓ, EL TURISME I EL PATRIMONI CULTURAL.

DOCUMENTS VISUALS





# ROSES AL SEGLE XX: AIXECANT LA PELL DEL MAR.

PACO FALCÓ, UNA VIDA L·LIGADA A LA PESCA, LA IMMERSIÓ, EL TURISME I EL PATRIMONI CULTURAL.

## DOCUMENTS VISUALS



# LA PESCA I EL TURISME COM MOTORS DE CANVI.

PACO FALCÓ, UNA VIDA LIGADA A LA PESCA, LA IMMERSIÓ, EL TURISME I EL PATRIMONI CULTURAL.

DOCUMENTS VISUALS





# ROSES AL SEGLE XX: AIXECANT LA PELL DEL MAR.

PACO FALCÓ, UNA VIDA L·LIGADA A LA PESCA, LA IMMERSIÓ, EL TURISME I EL PATRIMONI CULTURAL.

PECES DE LA COL·LECCIÓ PACO FALCÓ





# ROSES AL SEGLE XX: AIXECANT LA PELL DEL MAR.

PACO FALCÓ, UNA VIDA LLIGADA A LA PESCA, LA IMMERSIÓ, EL TURISME I EL PATRIMONI CULTURAL.

## DOCUMENTS VISUALS

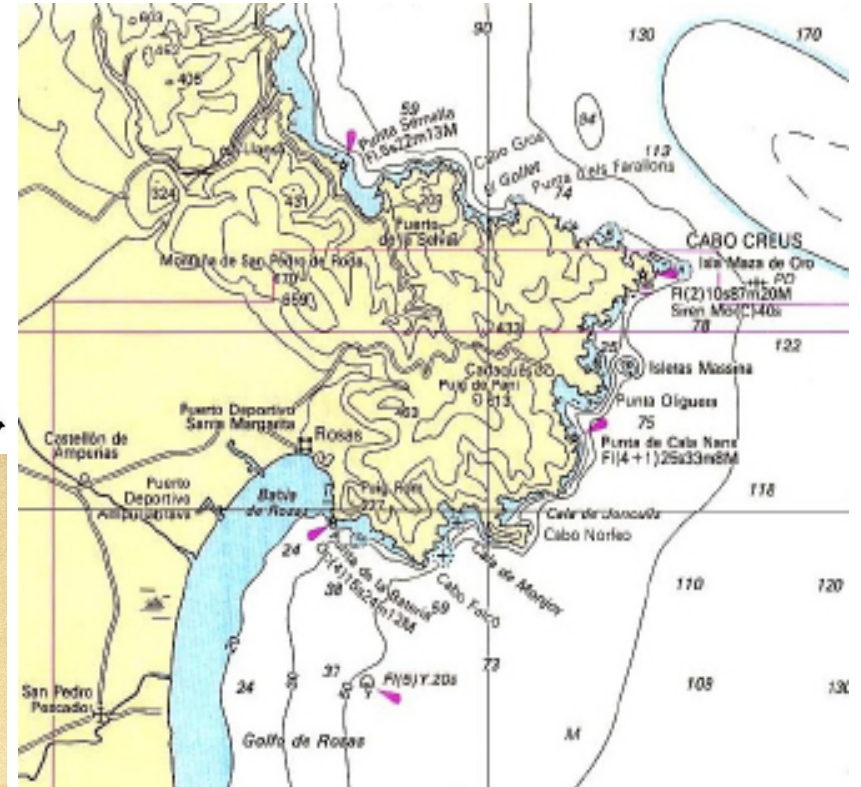
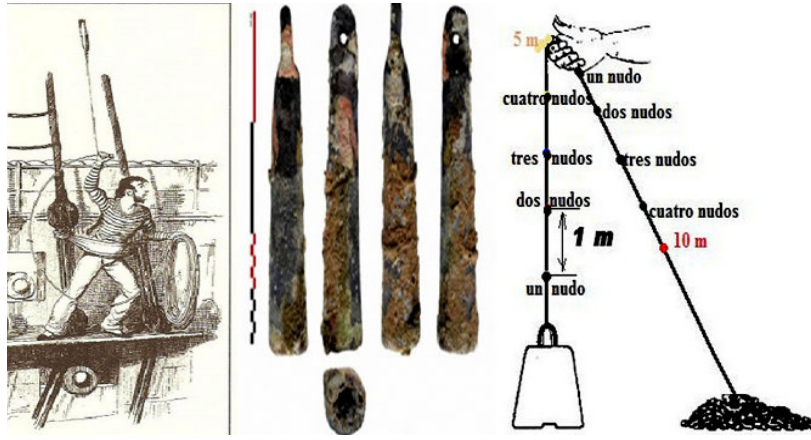

Orinal



Mousse.

# ROSES AL SEGLE XX: AIXECANT LA PELL DEL MAR.

PACO FALCÓ, UNA VIDA LLIGADA A LA PESCA, LA IMMERSIÓ, EL TURISME I EL PATRIMONI CULTURAL.

## DOCUMENTS VISUALS

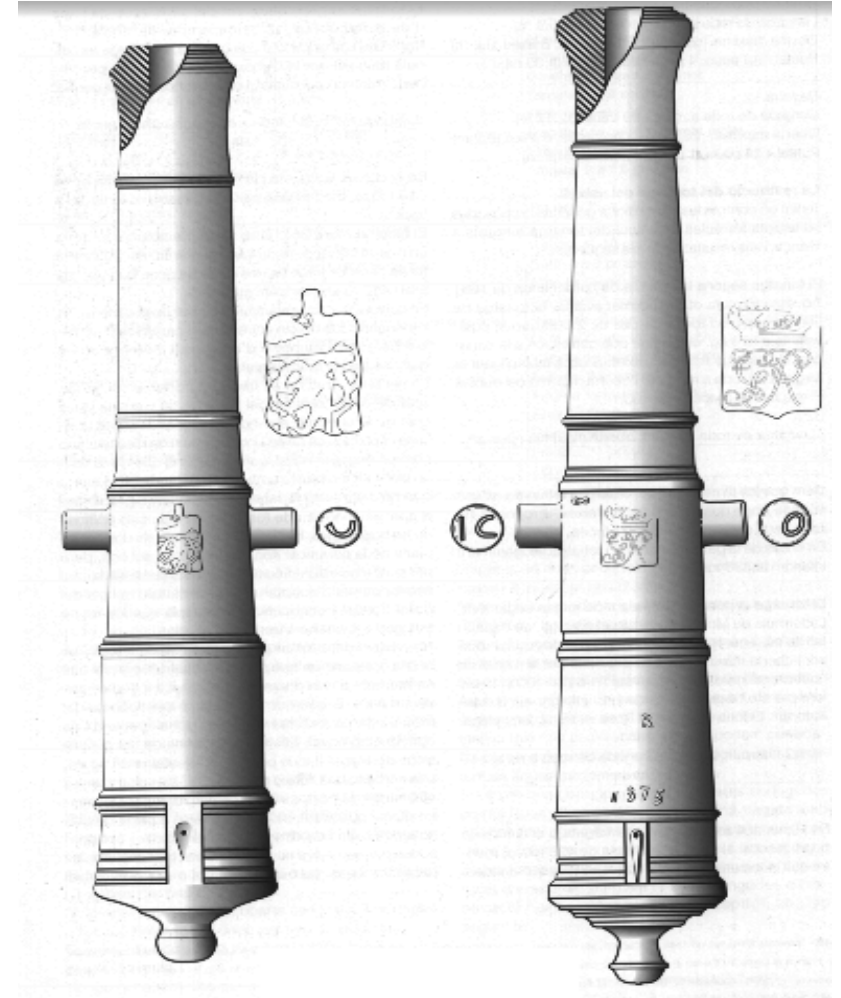



## ROSES AL SEGLE XX: AIXECANT LA PELL DEL MAR.

PACO FALCÓ, UNA VIDA LLIGADA A LA PESCA, LA IMMERSIÓ, EL TURISME I EL PATRIMONI CULTURAL.



## ROSES AL SEGLE XX: AIXECANT LA PELL DEL MAR.

PACO FALCÓ, UNA VIDA LLIGADA A LA PESCA, LA IMMERSIÓ, EL TURISME I EL PATRIMONI CULTURAL.

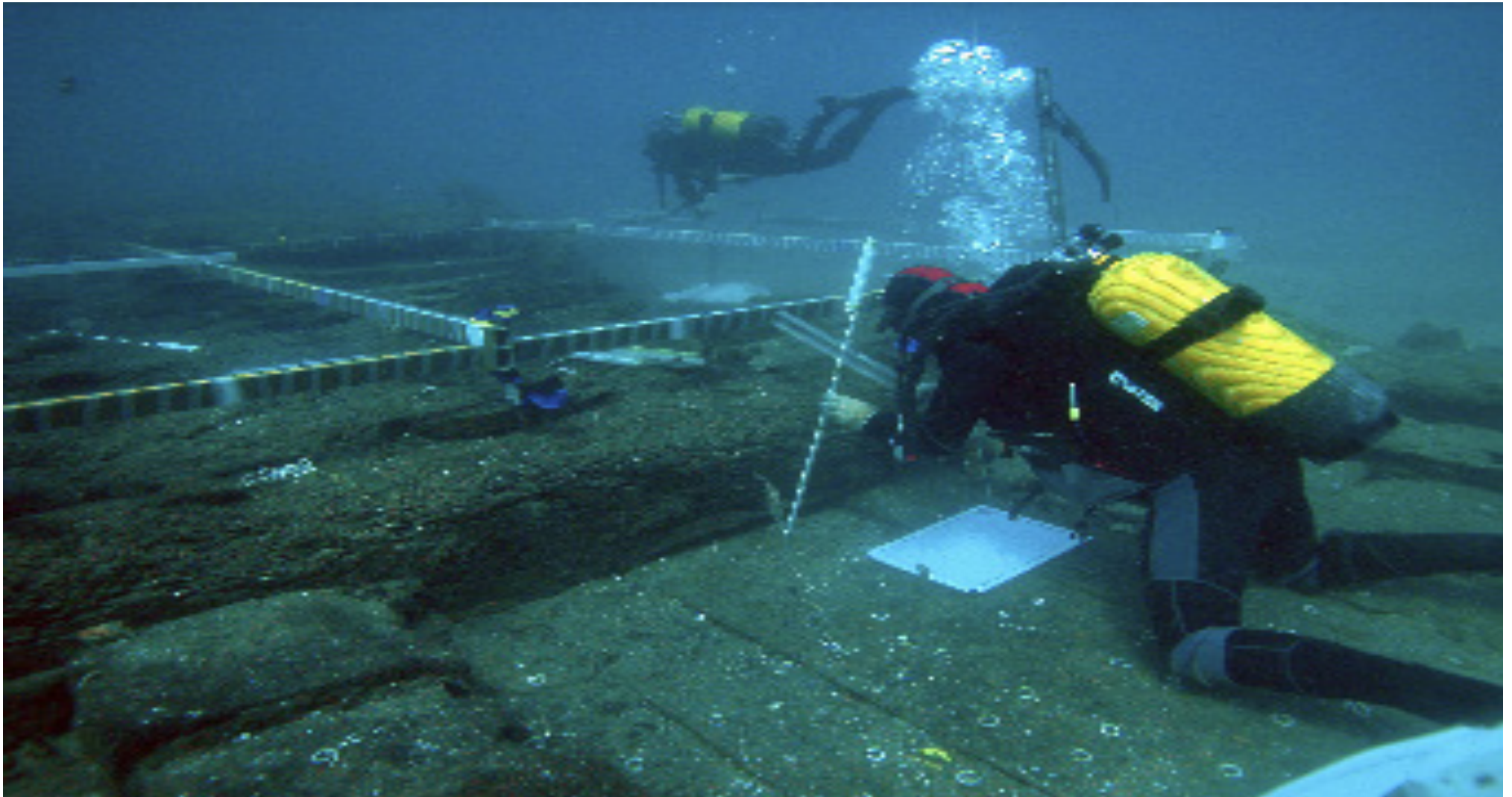



## ROSES AL SEGLE XX: AIXECANT LA PELL DEL MAR.

PACO FALCÓ, UNA VIDA L·LIGADA A LA PESCA, LA IMMERSIÓ, EL TURISME I EL PATRIMONI CULTURAL.





## ROSES AL SEGLE XX: AIXECANT LA PELL DEL MAR.

PACO FALCÓ, UNA VIDA L·LIGADA A LA PESCA, LA IMMERSIÓ, EL TURISME I EL PATRIMONI CULTURAL.



## ROSES AL SEGLE XX: AIXECANT LA PELL DEL MAR.

PACO FALCÓ, UNA VIDA L·LIGADA A LA PESCA, LA IMMERSIÓ, EL TURISME I EL PATRIMONI CULTURAL.





# ROSES AL SEGLE XX: AIXECANT LA PELL DEL MAR.

PACO FALCÓ, UNA VIDA LLIGADA A LA PESCA, LA IMMERSIÓ, EL TURISME I EL PATRIMONI CULTURAL.



MAQUINARIA AUDIOVISUAL

# ROSES AL SEGLE XX: AIXECANT LA PELL DEL MAR.

PACO FALCÓ, UNA VIDA LLIGADA A LA PESCA, LA IMMERSIÓ, EL TURISME I EL PATRIMONI CULTURAL.

MAQUINARIA AUDIOVISUAL



Features

**Specification**

Downloads

Gallery

Accessories

Reviews

Case studies

Owner reviews

## HD142X SPECIFICATION

Display Technology	Single 0.65" 1080p DC3 DMD chip DLP® Technology by Texas Instruments
Resolution	1080p 1920 x 1080
Brightness <sup>1</sup> (Bright Mode)	3000 ANSI Lumens
Contrast	23,000:1
Typical lamp life <sup>2</sup> Dynamic/Eco/Bright	8000/6000/5000 (hrs)
Throw Ratio <sup>3</sup>	1.48 - 1.62:1
Zoom Type	1.1x Manual
I/O Connectors	2x HDMI (1.4a 3D support) + MHL v2.1, Audio Out 3.5mm, 12V trigger, 3D-Sync, USB-A Power (1A)
Speaker	10

## ROSES AL SEGLE XX: AIXECANT LA PELL DEL MAR.

PACO FALCÓ, UNA VIDA LLIGADA A LA PESCA, LA IMMERSIÓ, EL TURISME I EL PATRIMONI CULTURAL.

MAQUINARIA AUDIOVISUAL



Aquaris M10 4G

**Dimensiones**

10.1 "

**Tecnología**

Multitáctil - 10 puntos capacitiva

**Resolución**

Full HD 1920 x 1200 - 224 ppi

**Relación de aspecto**

16:10

## ROSES AL SEGLE XX: AIXECANT LA PELL DEL MAR.

PACO FALCÓ, UNA VIDA L·LIGADA A LA PESCA, LA IMMERSIÓ, EL TURISME I EL PATRIMONI CULTURAL.

MAQUINARIA AUDIOVISUAL



**Televisor UHD 123cm  
49" 4K UHD Smart TV  
Serie NU8005**

UE49NU8005TXXC



# ROSES AL SEGLE XX: AIXECANT LA PELL DEL MAR.

PACO FALCÓ, UNA VIDA LLIGADA A LA PESCA, LA IMMERSIÓ, EL TURISME I EL PATRIMONI CULTURAL.

## MAQUINARIA AUDIOVISUAL

### DPF-97SLB Silver

- Material: Acero Inoxidable Mate
- Formato: 4:3
- Medida Marco: 9,7": 22x5,4x18,4cm
- Peso: 525g (Aprox.)
- Fuente de alimentación: 100-240V - 5V/1.0A
- Funciones: visualización diapositivas, zoom, rotación de imágenes, reproducción aleatoria, reproducción por carpetas y efectos de transición
- Tarjetas aceptadas: SD/SDHC/MMC
- Reproducción: JPG/JPEG
- Lenguajes: 17
- Ultra Slim 4mm
- 1024x768 Pixel
- Bajo consumo
- Temporizador
- Incluye calendario, reloj y alarma
- Función Mosaico



## ROSES AL SEGLE XX: AIXECANT LA PELL DEL MAR.

PACO FALCÓ, UNA VIDA L·LIGADA A LA PESCA, LA IMMERSIÓ, EL TURISME I EL PATRIMONI CULTURAL.

MAQUINARIA AUDIOVISUAL

# Award Winning World-class Players!

## ENTRY-LEVEL PERFORMANCE.



BrightSign LS, supporting 1080p60 video and HTML5, is a low cost and fully-featured commercial-grade player providing a far superior alternative to the consumer devices sometimes chosen for price-sensitive installations.

# ROSES AL SEGLE XX: AIXECANT LA PELL DEL MAR.

PACO FALCÓ, UNA VIDA LLIGADA A LA PESCA, LA IMMERSIÓ, EL TURISME I EL PATRIMONI CULTURAL.



**Ajuntament de Roses**